

EN	Home water filtration system - user manual	3
PL	Domowy system filtrowania wody - instrukcja obsługi	12
DE	Wasserfiltersystem für zu Hause - Benutzerhandbuch	21
BG	Домашна система за филтриране на вода - ръководство за потребителя	30
CS	Domácí systém filtrace vody - uživatelská příručka	39
DA	Vandfiltreringssystem til hjemmet - brugervejledning	47
EL	Σύστημα φιλτραρίσματος νερού στο σπίτι - εγχειρίδιο χρήσης	56
ES	Sistema de filtración de agua doméstico - manual de usuario	65
ET	Kodune vee filtreerimissüsteem - kasutusjuhend	74
FI	Kodin veden suodatusjärjestelmä - käyttöohje	82
FR	Système de filtration de l'eau à domicile - manuel d'utilisation	91
HU	Otthoni vízsűrő rendszer - felhasználói kézikönyv	100
IT	Sistema di filtraggio dell'acqua domestico - manuale d'uso	109
LT	Namų vandens filtravimo sistema - naudotojo vadovas	118
LV	Mājas ūdens filtrēšanas sistēma - lietotāja rokasgrāmata	127
NL	Waterfiltersysteem voor thuis - gebruikershandleiding	136
NO	Vannfiltreringssystem for hjemmet - brukerveiledning	145
PT	Sistema de filtragem de água doméstico - manual do utilizador	154
RO	Sistem de filtrare a apei la domiciliu - manual de utilizare	163
SK	Domácí systém filtrácie vody - používateľská príručka	172
SV	Vattenfiltreringssystem för hemmet - bruksanvisning	180

1

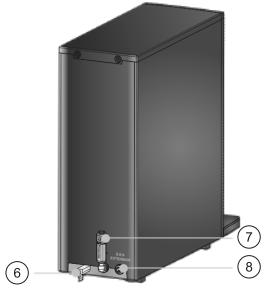

2

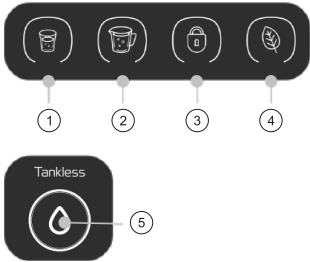

3

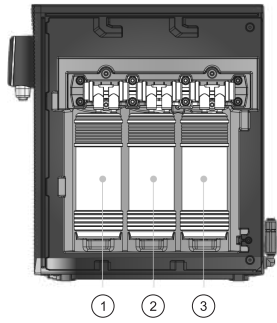

4

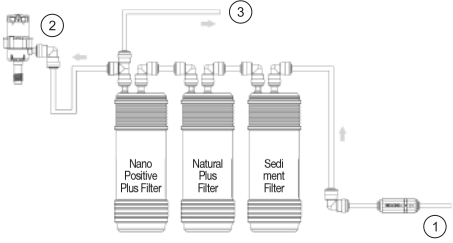

5

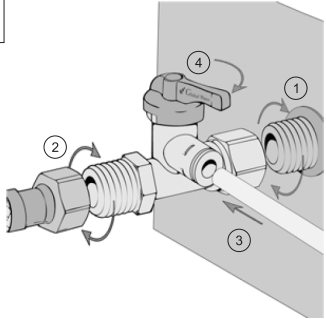

6

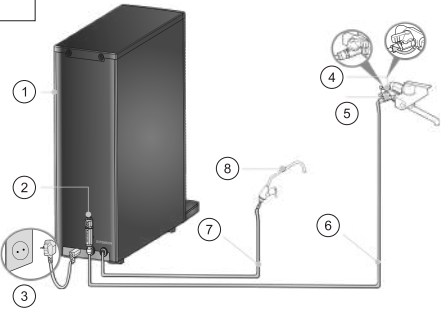

7

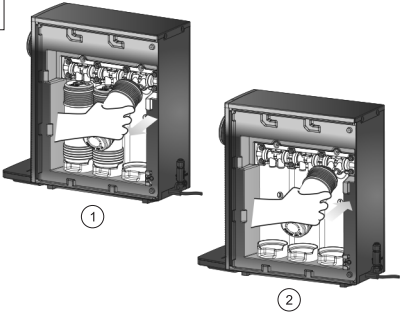

Power supply warnings

- Only connect the device to a 220~240V socket outlet. Do not connect multiple devices to the same mains socket at the same time.
- Do not bend, bundle or pull the power cord by force. Check the power cord frequently.
- Stop using the product if the power cord/plug or power socket is damaged.
- The appliance must only be connected to the mains (or disconnected) with dry hands.
- When inserting or unplugging a plug, first remove the moisture from your hands and then insert or unplug the plug.
- If moisture gets into the plug, disconnect the power supply to the socket (e.g. by switching off the main power supply in the flat), then remove the plug, dry it and reinsert it into the socket.
- The unit must be disconnected from the power supply before maintenance.
- In the event of a water leak into the supply area, unplug the unit and dry it completely before the next use.
- Protect the power cable from crushing and mechanical damage (e.g. by animals or contact with sharp objects).
- If the appliance is left unused for an extended period of time, close the water supply valve, empty any water remaining inside the product (by pressing the dispensing button), disconnect the power supply and leave the appliance in a safe and dry place. To avoid injury, use caution when opening the appliance drawer.
- If smoke starts to come out of the appliance, immediately unplug the appliance and disperse the smoke before opening the drawer.
- Ensure that food does not protrude beyond the sides of the appliance drawer. Filling the drawer beyond its capacity may cause injury, damage to the appliance and void the warranty.
- Never fill the appliance with oil. Doing so may cause personal injury, damage to the appliance and invalidate the warranty.

Installation warnings

- Do not place the unit in a damp or dusty area.
- Do not place the appliance where there is a risk of gas leakage or near a heating appliance.
- Do not place the unit on an uneven or sloping surface. This may cause malfunctions, vibrations or unwanted noise.
- The valve should be connected to a cold tap water pipe. Do not draw from other sources, such as groundwater. Connecting the tap to hot water may cause permanent damage or failure of the appliance.
- The filter cartridge replacement cycle may vary depending on the region and the quality of the water used.
- Make sure that the appliance is installed in a clean room. Do not install the appliance in a place where water can be easily contaminated or where the environment is polluted.
- Do not place the appliance outdoors or where the temperature is or may fall below 0°C. This may cause the filter or other components to freeze, causing the unit to malfunction, damage the unit and leak water.
- Direct sunlight and high temperatures should be avoided. This may cause colour changes or discolouration of the housing.
- The length of the water supply line should not exceed 5 m. A cable that is too long will reduce the effectiveness of the product.
- Do not place any heating devices such as a microwave oven, electric oven or toaster on the product, or flammable devices such as candles, gas containers and lighters.
- Do not place chemicals, water containers or small metal objects on the product. These can enter the unit and cause damage.
- Do not disassemble or repair the product yourself. Doing so may result in fire or electric shock.
- Do not allow anyone other than authorised service technicians to disassemble or repair the product. For all service and repair questions, please contact our Customer Service Centre.
- The appliance should not be used by persons who lack physical or mental capacity, experience or knowledge of how to use the product.
- The water filtration system IS NOT A TOY. Do not allow children to play with the unit.
- After installation, ensure that the inlet pipe is firmly connected and that there are no leaks. Leaks resulting from loose screws etc. may cause electric shock or damage to property.
- If you find that the product is leaking or there is water around it, first close the water supply valve and then disconnect the product from the power supply.
- If you smell burning or see smoke coming from the appliance, immediately disconnect it from the power supply and close the water supply valve.
- Do not pull on the power cord or water supply tube or grab the water dispenser when moving the product. Doing so may cause damage to the unit.
- Before use, ensure that the tank lid inside the unit and the top cover are completely closed. This is also to protect against insects and foreign bodies.
- Replace the filter cartridge according to the replacement cycle. Using the filter cartridge for too long may result in poor filtering performance or a bad odour. The replacement cycle for the filter cartridge is described later in this manual.

- After a long period of inactivity, the water supply system should be flushed. We recommend removing any water remaining inside the filter tubes or cartridges for about 10 minutes before using the unit again.
- Do not use filter cartridges other than the dedicated 4Swiss filters. This may result in poor performance of the unit, abnormal water taste, water leakage and product malfunction.
- Do not clean the product with petrol or solvent. This may damage the product.
- Do not remove the water supply tube when using the product. This may cause water leakage and product malfunction.
- Do not move the appliance while it is in operation. Moving or shaking the unit while it is running may cause the water supply tube to disconnect, leading to product malfunction and water leakage.
- Do not use filtered water to fill glass balls or fish tanks. Purified water may not be suitable for farmed fish.

Product features

- 5-stage filtration system - grouped in three independent filter cartridges to provide pure water of mineral water quality.
- Unit status indicator - shows the current operating status of the product.
- Stylish design - the slim, stylish shape and compact design will help the device blend in with any interior.
- Lock/unlock button - ability to lock touch buttons.
- Direct, tankless filtration system - ensures high water quality thanks to flow filtration and no tank.
- Economical and environmentally friendly water filtration system - without any water loss during the filtration process.
- Automatic water shut-off system - when changing the filter, the unit automatically shuts off the water supply.
- External water outlet - possibility to connect external equipment to the filter (including optional spout).

Technical specifications

Product name: Water filtration system

Model name: WFF021

Power rating: 220~240V 50Hz, FUSE 3.15A

Rated power consumption: 14.5 W

Filtration method: Electrostatic and absorption filtration

Climate classification: Class T

Installation area: For home / office use

Weight: 3.4 kg

Dimensions (W x D x H): 135 x 379 x 367 mm

Rated operating pressure: 1.5-6.9Bar (0.15-0.69MPa)

Construction of the device

Illustration No. 1

1. Control panel
2. Water dispenser
3. Tray cover
4. Drip tray
5. Removable filter insert cover
6. Power cable
7. Water inlet
8. External outlet

Control panel description

Illustration No. 2

1. Glass button - For dispensing the amount of water equivalent to one glass (approx. 200ml).
2. Pitcher button - For metering the amount of water corresponding to the volume of the pitcher (>1 litre)
3. Panel lock button - Button lock (hold button down for 2 sec. to turn mode on/off).
4. Energy-saving button - Energy saving mode (the button must be held down for 2 sec. to turn the mode on/off).
5. Dosage button - For manual dosage of water.

Filter circuit

Illustration No. 4

1. Pressure reducing valve
2. Valve
3. External valve

Filtration system

The filter cartridge is a key component of the water filtration system. Using one cartridge for too long can reduce the performance of the unit.

Illustration No. 3

1. Sediment Filter - Removes micro-particles up to 5µm such as rust, soil, sand, dust and oxidised contaminants.
2. Natural Plus (Carbon) Filter - 3-stage filtration system: a micro-grid removes impurities, activated carbon has an antibacterial effect and ceramic beads enrich the water with marine minerals (Ca, Mg, K, Fe, Mn, Ti, P, Si).
3. Nano Positive Plus Filter - 0.01~0.001µm NF membrane removes heavy metals, chlor and volatile organic compounds (VOCs), as well as 99.99% of viruses and bacteria (E.coli, Staphylococcus aureus, Pseudomonas aeruginosa).

Details to be checked before installation

1. Direct sunlight and electric heating devices should be avoided. These can cause fire or discolouration of the product.
2. Make sure there is enough space for the installation. The distance from the wall should be at least 10 cm and the length of the water supply pipe should not exceed 5 m from the water supply valve.
3. Do not install the unit in dusty areas or where it is exposed to moisture or splashing water - this can cause malfunctions.
4. Avoid sloping or insufficiently strong surfaces. Improper positioning of the unit may cause fire or damage.
5. Avoid a location where the temperature drops below 0°C. The product is intended for indoor use. Installation in a place where the temperature drops below 0°C can lead to serious damage to the product, including water leaks and filter damage.
6. Do not install the unit in areas where water can be easily contaminated or in an environment where air pollution is present.
7. When moving the product, do not pull on the power cord, the tubing or grab the water dispenser.
8. Make sure the water valve is connected to a cold water pipe. Connecting it to a hot water pipe may damage the filter and cause the product to malfunction.

Valve assembly

A 3/8" water connection with ball valve is included. If you have connections of a different size, the appropriate reductions must be used (available from a sanitary or building supply shop).

Note: Before installing the valve, turn off the main water valve and then unscrew the cold water supply hose to the kitchen tap.

Illustration No. 5

1. Screw the valve to the cold water connection in the wall.
2. Screw the water supply hose to the tap.
3. Place the water supply pipe to the appliance in the valve.
4. Open the water main valve.

Product installation diagram

Illustration No. 6

1. Removable filter insert cover
2. Water inlet
3. Power cable
4. Cold water pipe
5. Valve
6. Water supply pipe
7. External water pipe (optional)
8. External valve (optional)

Step-by-step product installation

1. Connect the water supply valve to the cold water pipe.
 - Make sure the valve is closed before connecting.

Note: Make sure that the valve is connected to a cold water pipe. Connecting it to a hot water pipe may damage the filter or damage the product.

2. Remove the inlet protection at the back of the unit and insert the water supply tube.
 - Ensure that the pipe is correctly connected to the inlet. (A clicking sound will be heard when it is connected correctly).
 - Connect the external tube after installing the external valve (optional).
3. Open the water supply valve.
4. Ensure that the filter cover is assembled correctly.
5. Once the above steps have been followed correctly, the unit should be plugged in.

Note: Ensure that the valve is connected to a water supply with running water. Do not use other water sources, such as groundwater.

6. Once installation is complete, check for leaks in any of the following components:
 - water supply valve (pipe),
 - external valve (optional),
 - water inlet to the appliance,
 - filter fittings.

Details to be checked before use

Note: If the product is not used for a long period of time, close the water valve and unplug it. This product is designed for 220~240V / 50Hz voltage only. Make sure it is plugged into a suitable outlet.

1. Open the tap's water supply valve.
 - Turn off the tap first to check that there is access to running water. Then open the water supply valve.
2. Connect the device.
 - This product is designed for 220~240V / 50Hz power supply only. Make sure that the appliance is connected to a suitable outlet. Make sure the appliance is unplugged before connecting.
3. If the product has not been used for a long time (several days) or is being reinstalled in a new location, leave the water flow on for about 10 minutes.
4. The drip tray must be emptied regularly.

Use of the product

1. Standby mode: The water filter is connected and ready for use. The dosing indicator is illuminated. The filtered water will be dosed manually. To dispense water in standby mode, press the dispense button. Two modes of manual water dispensing are possible:
 - a. Water will be dispensed as long as the dispense button remains pressed. If the dispense button is pressed for more than 30 seconds, water dispensing will stop. Remove your finger from the button and then press it again to restart the water flow.
 - b. A short press on the dispensing button starts the dispensing, another short press on the button stops the water dispensing. Water will be dispensed for a maximum of 30 seconds, after which the dispenser will automatically stop dispensing water.
2. "Glass" mode: In standby mode, the "glass" button is pressed. The "glass" indicator lights up and the dosing indicator starts flashing. The filtered water will be dosed in portions (The amount dosed varies depending on the water pressure).
 - Press the glass button to enter the mode. Then press the dispense button to dispense a portion of water.
 - If the metered button is not pressed for more than 7 seconds after activating the 'glass' mode, the unit will return to standby mode.
 - Pressing any of the buttons in this mode will stop the dispensing of water.
 - The default quantity is approximately 150 ml. For information on how to adjust the quantity, see later in this manual.
3. "Pitcher" mode: In standby mode, the "pitcher" button is pressed. The "pitcher" indicator lights up and the dosing indicator starts flashing. The filtered water will be dosed continuously (the amount dosed varies according to the water pressure).
 - Press the 'pitcher' button to enter the mode. Then press the 'dispense' button to dispense water.

- If the metered button is not pressed for more than 7 seconds in this mode, the unit will return to standby mode.
 - Pressing any of the buttons in this mode will stop the dispensing of water.
 - The default time is 1 min. For information on how to set the time, see later in this manual.
4. The panel lock is used to lock the buttons to prevent accidental activation of the unit during cleaning or children touching the buttons.
 - Press the "panel lock" button for 2 seconds in standby mode to lock the unit.
 - Pressing the button again for 2 seconds releases the lock.
 5. Energy saving mode
 - Press the 'power save' button for 2 seconds when the unit is in standby to activate the power save mode.
 - The "energy saving" LED will illuminate 3 times if the device has successfully activated the energy saving mode.
 - When energy saving mode is activated, all LEDs on the device will be switched off.
 - Pressing the "energy saving" button again for 2 seconds deactivates the energy saving mode.

Water volume control in "glass" mode

1. Press the 'glass' button for 10 seconds in standby mode to set the water portion.
2. Depending on the selected quantity, one or more of the following indicators lights up: "glass", "pitcher", "panel lock", "energy saving". (The default amount of water is approximately 150 ml).
3. Select the desired quantity (from approximately 130 to 190 ml) by pressing the Dosage button.
 - approx. 130 ml: The "glass" indicator is illuminated.
 - approx. 150 ml: The "glass" and "pitcher" indicators are illuminated.
 - approx. 170 ml: The "glass", "pitcher" and "panel lock" indicators are illuminated.
 - approx. 190 ml: The indicators "glass", "pitcher", "panel lock" and "energy saving" are illuminated.
4. Confirm the desired quantity by pressing the 'glass' button.
 - If any buttons other than the dispense or 'glass' button are pressed, the dialling process will be cancelled, and the product will return to standby mode.
 - If no button is pressed for 20 seconds in the settings, the dialling process is cancelled, and the product returns to standby mode.

Water volume control in "pitcher" mode

1. Press the 'pitcher' button for 10 seconds in standby mode to set the water dispensing time.
2. Depending on the selected quantity, one or more of the following indicators lights up: "glass", "pitcher", "panel lock", "energy saving". (The default time is approximately 60 seconds).
3. Select the desired quantity (from approximately 50 to 80 seconds) by pressing the Dosage button.
 - approx. 50 seconds: The "glass" indicator is illuminated.
 - approx. 60 seconds: The "glass" and "pitcher" indicators are illuminated.
 - approx. 70 seconds: The "glass", "pitcher" and "panel lock" indicators are illuminated.
 - approx. 80 seconds: The indicators "glass", "pitcher", "panel lock" and "energy saving" are illuminated.
4. Confirm the desired quantity by pressing the 'pitcher' button.
 - If any buttons other than the dispense or 'pitcher' button are pressed, the dialling process will be cancelled, and the product will return to standby mode.
 - If no button is pressed for 20 seconds in the settings, the dialling process is cancelled, and the product returns to standby mode.

Dispenser lighting settings

1. Press the 'glass' and 'pitcher' buttons simultaneously for 10 seconds in standby mode to set the dispenser light.
2. Depending on the settings selected, all or none of the following indicators will light up: "glass", "pitcher", "panel lock", "energy saving". (By default, the function is switched on).
3. Select a setting by pressing the Dosage button.
 - Lighting on: The indicators "glass", "pitcher", "panel lock" and "energy saving" are illuminated.
 - Lighting off: All indicators are off
4. Confirm the selected setting by pressing the 'glass' button.
 - If any buttons other than the dispense or 'glass' button are pressed, the dialling process will be cancelled and the product will return to standby mode.
 - If no button is pressed for 20 seconds in the settings, the dialling process is cancelled and the product returns to standby mode.

External spout (optional)

To use an external spout, it must be installed independently and connected to the 'external' output of the filter system located at the rear of the housing.

Cleaning and maintenance

Before cleaning and maintenance:

- Pull the power plug
- Wipe the housing of the unit with neutral detergent and then again with a dry cloth.

Cleaning the drip tray

1. Remove the tray from the unit.
 - To do this, hold the housing of the appliance with one hand and pull the tray with the other to slide it out of the product.
2. The tray is made up of two detachable components - these need to be taken apart for washing.
3. Empty and clean the tray
 - Pour off the water and wipe the tray with a soft cloth.
4. Reassemble the tray.
 - Once the tray has been cleaned, place it back in the machine.
 - Make sure it is correctly inserted and pushed all the way in.

Cleaning the dispenser

1. To remove the dispenser housing, grasp it and turn it clockwise.
2. After unscrewing, wipe the water outlet with a clean cloth.
3. The housing should be cleaned under running water and wiped dry with a clean cloth.
4. Insert the dispenser housing by placing it on the water outlet and turning it counterclockwise.

Replacement of filter cartridges

Before replacing the filter cartridges, ensure that you open the lid of the unit and shut off the water supply. Once the replacement is complete, close the lid of the filter cartridges and start filling the tank. Run the water through for approximately 10 minutes before use.

1. Remove the housing on the right side of the unit.
 - Use a Phillips screwdriver to unscrew the two securing screws at the corners of the cover.
2. Press the dispensing button to drain the remaining water.
 - When draining the water, make sure that the valve inside the unit is protruding.
3. Disconnect the appliance from the power supply.
4. Lift the filter cartridge to disconnect and replace it. (Illustration No. 7, point 1)
 - Please note that residual water may still flow out of the cartridge. This is water coming out of the filter, but not from any product leaks.
5. Connect the new filter cartridge by inserting it. (Illustration No. 7, point 2)
 - When connecting, make sure that the sticker on the cartridge is facing forward.
6. Place the cover back in the unit and tighten the securing screws.
7. Dry your hands and plug the unit into an outlet.
8. Place the vessel and run the water through by pressing the 'pitcher' button ten times.
 - This is the process of stabilising the cartridge - the water along with micro-bubbles escapes.
 - At the start of the process, the indicator on the control panel may flash. It will disappear when dispensing water. This is the correct operation of the unit.
9. After stabilisation, wait 25 minutes before using the device for the first time.
 - If used before 25 minutes, the sound of bursting air bubbles inside the unit may be heard.

Replacement cycle for filter cartridges

The service life of the filter cartridge depends on the amount of water poured. The cartridge replacement cycle is given based on the amount of water filtered at home - 10 litres per day. For ease of inspection, there is a space on the filter cartridges to write the date of the last replacement.

- Sediment Filter: 3 - 4 months
- Natural Plus Filter: 5 - 6 months
- Nano Positive Plus Filter: 9 - 12 months

Frequently asked questions

Failure to follow these operating instructions may lead to malfunction of the unit, even if no malfunction has occurred. If a problem from the following list occurs, take the actions contained in the answers.

The water has a bad taste and/or smell.

Has the device stood idle for a long time?

- Run the water for about 10 minutes.

Have you run out of filter cartridges?

- The filter cartridges need to be replaced.

The unit does not dispense water.

Is the water being supplied correctly?

- Open the tap water supply valve.
- Check that the water supply pipe is not kinked.
- Check if there is a failure in the water supply.

Has the dispensing button been properly activated?

- Press the dispensing button carefully so that it is completely covered by the finger.

Is the power supply correctly connected?

- Check that the appliance is properly connected to the power supply.
- Check for power failure.

Have you run out of filter cartridges?

- The filter cartridges need to be replaced.

The appliance does not dispense enough water.

Is the water being supplied correctly?

- Open the tap water supply valve.
- Check that the water pipe is not kinked.
- Check if there is a failure in the water supply.

Have you run out of filter cartridges?

- The filter cartridges need to be replaced.

There is a loud noise coming from the product.

Is the product installed on a level surface?

- Place the product on a flat and solid surface.

Does the device not come into contact with other objects?

- Make sure that the device does not touch any other objects, furniture or walls.

Is the loud noise caused by water metering?

- The water is directly connected to the public water supply. Noise is generated when water enters the filter and this is normal.

Buttons do not work.

Has the dispensing button been pressed for 30 seconds or longer?

- This is an appliance safety feature that locks the operation of the buttons when the dispensing button is pressed for 30 seconds or longer to prevent them being pressed accidentally.
- Lift your hand from the dispensing button, then press it again.

There are particles floating in the metered water.

Have you run out of filter cartridges?

- The filter cartridges need to be replaced.

Water leaks from the unit.

Is the room or outside not humid?

- When cold parts inside the appliance encounter moisture, dew can form, like the water droplets that form on a cold water bottle.

Is water coming out of a particular part of the appliance?

- Close the tap valve and disconnect the product from the power supply. Then take the product to a service centre.

The green LED on the dispenser does not light up when dispensing water.

Has the lighting function been switched off?

- The dispenser lighting function must be activated.

Is the device in energy saving mode?

- The energy-saving mode should be switched off.

Warranty terms and conditions

1. The warranty covers only latent defects attributable to the manufacturer.
2. The claim shall be processed by the point of sale or technical service under the warranty if the Customer produces:
 - a. a valid and clear warranty card filled in properly with a sale stamp and signature of the seller,
 - b. a valid proof of purchase with the date of sale,
 - c. the reported product or defective part. In the case of a remote purchase, the warranty card is valid solely with proof of purchase (receipt/invoice).
3. The claim is resolved within 14 days of the report by the Customer.
4. Manufacturing defects identified in the warranty period shall be repaired free of charge within 21 days following the delivery of the product to the point of sale or technical service.
5. If it is necessary to import parts for the repair, the warranty repair period may be extended by the time required to import the part, not longer than by 40 days.
6. Warranty exclusions:
 - a. mechanical damage and related defects,
 - b. damage and defects resulting from misuse and inappropriate storage, assembly, and maintenance,
 - c. damage and wear of such consumable elements,
 - d. activities related to the assembly or maintenance that are user's obligation in accordance with the manual.
7. The warranty shall not apply when:
 - a. it is past its validity period,
 - b. the Customer had repaired or modified the product using non-genuine parts,
 - c. the defect resulted from incorrect installation or a failure to follow the rules of correct operation by the manual,
 - d. the product is used for purposes other than household use,
 - e. damage occurred during transport.
8. No duplicates of the warranty card are issued.
9. The customer is entitled to the following compensation free of charge:
 - a. product repair,
 - b. product replacement,
 - c. reduced price,
 - d. termination of a contract and full cost compensation.
10. To report a claim:
 - a. Present the product or its reported part.
 - b. Present the proof of purchase with the name and address of the seller, date and place of purchase, type of product, or valid warranty card with a stamp of the point of sale.
 - c. If the product is delivered dirty, the technical service may refuse to accept it or clean it at the Customer's cost following their written approval.
11. If the claim is accepted, the device is repaired or replaced with a new one, or the Customer is reimbursed. Transport costs from the manufacturer's service covers service.
12. If the claim is rejected, the Customer is provided with a detailed justification for the decision and the equipment is sent to them at their cost within 14 days following the provision of the decision.

Utilization

Handling of end-of-life waste from electrical and electronic equipment (WEEE legislation).

The marking on the packaging, accessories or instruction manual indicates that end-of-life equipment and attached electronic accessories should not be placed in municipal waste containers with other household waste.

Improper handling of electronic waste may result in contaminants entering the environment or health risks due to improper disposal. Separate this waste from other waste and recycle it so that the raw materials can be reused. For recycling, they are allowing the reuse of raw materials.

Ostrzeżenia dotyczące zasilania

- Należy podłączać urządzenie wyłącznie do gniazdka 220~240V. Nie należy podłączać wielu urządzeń do tego samego gniazdka sieciowego jednocześnie.
- Nie należy zginać, wiązać ani ciągnąć przewodu zasilającego na siłę. Należy często sprawdzać przewód zasilający.
- Należy zaprzestać używania produktu, jeśli przewód zasilający/wtyczka lub gniazdo zasilające są uszkodzone.
- Podłączenia urządzenia do sieci elektrycznej (lub odłączenia) wolno dokonywać wyłącznie suchymi rękami.
- Podczas wkładania lub wyciągania wtyczki należy najpierw usunąć wilgoć z rąk, a następnie włożyć lub wyciągnąć wtyczkę.
- W przypadku dostania się do wtyczki wilgoci, należy odłączyć zasilanie gniazda (np. poprzez wyłączenie zasilania głównego w mieszkaniu), następnie wyciąć wtyczkę, osuszyć i włożyć ponownie do gniazda.
- Przed przystąpieniem do konserwacji, urządzenie należy odłączyć od prądu.
- W sytuacji wycieku wody do obszaru zasilania, należy odłączyć urządzenie i całkowicie wysuszyć je przed kolejnym użyciem.
- Przewód zasilający należy chronić przed przycięciem oraz uszkodzeniami mechanicznymi (np. w wyniku ingerencji zwierząt, lub stycznością z ostrymi przedmiotami).
- W przypadku pozostawienia urządzenia na dłuższy czas bez używania, należy zamknąć zawór wodociągowy, opróżnić wodę pozostałą wewnątrz produktu (naciskając przycisk dozowania), odłączyć zasilanie i pozostawić urządzenie w bezpiecznym i suchym miejscu. Aby uniknąć obrażeń, należy zachować ostrożność podczas otwierania szuflady urządzenia.
- Jeśli z urządzenia zacznie wydobywać się dym, należy natychmiast odłączyć urządzenie i rozproszyć dym przed otwarciem szuflady.
- Należy upewnić się, że jedzenie nie wystaje poza boki szuflady urządzenia. Wypełnienie szuflady ponad jej pojemność może spowodować obrażenia ciała, uszkodzenie urządzenia i unieważnienie gwarancji.
- Nigdy nie należy napełniać urządzenia olejem. Może to spowodować obrażenia ciała, uszkodzenie urządzenia i unieważnienie gwarancji.

Ostrzeżenia dotyczące instalacji

- Nie należy umieszczać urządzenia w miejscu wilgotnym lub zapylnym.
- Nie należy umieszczać urządzenia w miejscu, w którym istnieje ryzyko wycieku gazu lub w pobliżu urządzenia grzewczego.
- Nie należy umieszczać urządzenia na nierównej lub nachylonej powierzchni. Może to spowodować nieprawidłowe działanie, drgania lub niepożądany hałas.
- Zawór należy podłączyć do rury z zimną wodą wodociągową. Nie należy czerpać z innych źródeł, jak np. z wód gruntowych. Podłączenie zaworu wodociągowego do ciepłej wody może spowodować trwałe uszkodzenie lub awarię urządzenia.
- Cykl wymiany wkładu filtrującego może się różnić w zależności od regionu i jakości wykorzystywanej wody.
- Należy upewnić się, że urządzenie jest zainstalowane w czystym pomieszczeniu. Nie należy instalować urządzenia w miejscu, w którym woda może być łatwo zanieczyszczona lub w którym otoczenie jest zanieczyszczone.
- Nie należy umieszczać urządzenia na zewnątrz lub w miejscu, gdzie temperatura wynosi lub może spaść poniżej 0°C. Może to spowodować zamrożenie filtra lub innych elementów, powodując nieprawidłowe działanie urządzenia, uszkodzenie urządzenia i wyciek wody.
- Należy unikać bezpośredniego światła słonecznego i wysokiej temperatury. Może to spowodować zmiany koloru lub odbarwienia obudowy.
- Długość przewodu doprowadzającego wodę nie powinna przekraczać 5 m. Zbyt długi przewód obniża efektywność działania produktu
- Nie należy umieszczać na produkcie żadnych urządzeń grzewczych, takich jak kuchenka mikrofalowa, piekarnik elektryczny lub toster, ani urządzeń łatwopalnych, takich jak świece, pojemniki gazowe i zapalniczki.
- Nie należy umieszczać na produkcie chemikaliów, zbiorników z wodą lub małych metalowych przedmiotów. Mogą one przedostać się do wnętrza urządzenia i spowodować jego uszkodzenie.
- Nie należy demontować ani naprawiać samodzielnie produktu. Może to spowodować pożar lub porażenie prądem elektrycznym.
- Nie należy zezwalać na demontaż lub naprawę produktu przez osoby inne niż autoryzowani serwisanci. W przypadku wszelkich pytań związanych z serwisem i naprawami, należy skontaktować się z naszym Centrum Obsługi Klienta.
- Urządzenie nie powinno być używane przez osoby, które nie mają zdolności fizycznych lub umysłowych, doświadczenia albo wiedzy na temat użytkowania produktu.
- System filtrowania wody NIE JEST ZABAWKĄ. Nie należy pozwalać dzieciom na zabawę urządzeniem.
- Po zainstalowaniu należy upewnić się, że rurka dopływowa jest solidnie połączona i nie ma wycieków. Wycieki wynikające z poluzowanych śrub itp. mogą spowodować porażenie prądem elektrycznym lub szkody materialne.
- Jeśli okaże się, że produkt przecieka lub wokół niego znajduje się woda, należy najpierw zamknąć zawór doprowadzający wodę, a następnie odłączyć produkt od zasilania.
- Jeśli czuć spaleniznę lub widać dym wydobywający się z urządzenia, należy natychmiast odłączyć je od zasilania i zamknąć zawór wodociągowy.

- Nie należy ciągnąć za przewód zasilający lub rurkę doprowadzającą wody, ani chwycić za dozownik wody podczas przenoszenia produktu. Może to spowodować uszkodzenie urządzenia.
- Przed użyciem należy upewnić się, że pokrywa zbiornika wewnątrz urządzenia oraz górna pokrywa są całkowicie zamknięte. Ma to również na celu ochronę przed owadami i ciałami obcymi.
- Wkład filtrujący należy wymieniać zgodnie z cyklem wymiany. Zbyt długie użytkowanie wkładu może spowodować słabą wydajność filtrowania lub zły zapach. W dalszej części instrukcji obsługi opisany jest cykl wymiany wkładu filtrującego.
- Po długim czasie bezczynności należy przepłukać układ doprowadzający wodę. Zalecamy usunięcie wody pozostałej wewnątrz rurek lub wkładów filtrujących na ok. 10 minut przed ponownym użyciem urządzenia.
- Nie należy używać wkładów filtrujących innych niż dedykowane filtry 4Swiss. Może to spowodować słabą wydajność urządzenia, nieprawidłowy smak wody, wyciek wody i wadliwe działanie produktu.
- Nie należy czyścić produktu przy użyciu benzyny lub rozpuszczalnika. Może to spowodować uszkodzenie produktu.
- Podczas korzystania z produktu nie należy zdejmować rurki doprowadzającej wodę. Może to spowodować wyciek wody i wadliwe działanie produktu.
- Nie należy przemieszczać urządzenia w trakcie jego pracy. Przemieszczanie lub potrząsanie pracującego urządzenia może spowodować rozłączenie rurki doprowadzającej wodę, co doprowadzi do nieprawidłowego działania produktu i wycieku wody.
- Nie należy używać filtrowanej wody do napełniania szklanych kul ani akwariów dla ryb. Oczyszczona woda może nie być odpowiednia dla ryb hodowlanych.

Funkcje produktu

- 5-stopniowy system filtrowania - zgrupowany w trzech niezależnych wkładach filtrujących zapewnia czystą wodę o jakości wody mineralnej.
- Wskaźnik stanu urządzenia - pokazuje aktualny stan pracy produktu.
- Styłowe wzornictwo - smukły i stylowy kształt oraz kompaktowa budowa pozwolą korzystnie wkomponować urządzenie w każde wnętrze.
- Przycisk blokady/odblokowania - możliwość zablokowania przycisków dotykowych.
- Bezpośredni, bezzbiornikowy system filtracji - dzięki filtracji przepływowej i braku zbiornika zapewnia wysoką jakość wody.
- Ekonomiczny i przyjazny dla środowiska system filtracji wody - bez żadnych strat wody podczas procesu filtrowania.
- Automatyczny system odcinania wody - podczas wymiany filtra urządzenie automatycznie odcina dopływ wody.
- Wylot zewnętrzny wody - możliwość podłączenia zewnętrznych urządzeń do filtra (w tym opcjonalnej wylewki).

Parametry techniczne

Nazwa produktu: Przepływowy system filtrowania wody
 Nazwa modelu: WFF021
 Moc znamionowa: 220~240V 50Hz, FUSE 3.15A
 Znamionowy pobór mocy: 14.5 W
 Metoda filtracji: Filtracja elektrostacyjna i absorpcyjna
 Klasyfikacja klimatyczna: Klasa T
 Obszar instalacji: Do użytku domowego / biurowego
 Waga: 3,4 kg
 Wymiary (szer. x gł. x wys.): 135 × 379 × 367 mm
 Znamionowe ciśnienie robocze: 1.5-6.9Bar (0.15-0.69MPa)

Budowa urządzenia

Ilustracja nr 1

1. Panel sterowania
2. Dozownik wody
3. Pokrywa tacy
4. Taca ociekowa
5. Demontowalna osłona wkładów filtrujących
6. Przewód zasilający
7. Wlot wody
8. Wylot zewnętrzny

Opis panelu sterowania

Ilustracja nr 2

1. Przycisk "szklanka" - Do dozowania ilości wody odpowiadającej jednej szklance (ok. 200ml).
2. Przycisk "dzbANEK" - Do dozowania ilości wody odpowiadającej objętości dzbanka (>1 litr)
3. Przycisk "blokada panelu" - Blokada przycisków (aby wł/wył. tryb należy przytrzymać przycisk przez 2 sek.)
4. Przycisk "oszczędzanie energii" - Tryb oszczędzania energii (aby wł/wył. tryb należy przytrzymać przycisk przez 2 sek.)
5. Przycisk "dozowanie" - Do ręcznego dozowania wody.

Obwód filtrujący

Ilustracja nr 4

1. Zawór redukujący ciśnienie
2. Zawór
3. Zawór zewnętrzny

System filtracji

Wkład filtrujący jest kluczowym elementem systemu filtracji wody. Używanie jednego wkładu przez zbyt długi czas może spowodować zmniejszenie wydajności urządzenia.

Ilustracja nr 3

1. Sediment Filter - Usuwa mikrocząsteczki do 5µm takie jak rdza, ziemia, piasek, pył i utlenione zanieczyszczenia.
2. Natural Plus (Carbon) Filter - 3-stopniowy system filtracji: mikrosiatka usuwa zanieczyszczenia, węgiel aktywny działa antybakteryjnie, a ceramiczne kuleczki wzbogacają wodę w morskie minerały (Ca, Mg, K, Fe, Mn, Ti, P, Si).
3. Nano Positive Plus Filter - 0.01~0.001µm NF membrana usuwa metale ciężkie, chlOR i lotne związki organiczne (VOC), a także 99.99% wirusów i bakterii (E.coli, Staphylococcus aureus, Pseudomonas aeruginosa).

Szczegóły do sprawdzenia przed instalacją

1. Należy unikać bezpośredniego światła słonecznego i elektrycznych urządzeń grzewczych. Mogą one spowodować pożar lub odbarwienie produktu.
2. Należy upewnić się, że jest wystarczająco dużo miejsca na instalację. Odległość od ściany powinna wynosić co najmniej 10 cm, a długość rury doprowadzającej wodę nie powinna przekraczać 5 m od zaworu wodociągowego.
3. Nie należy instalować urządzenia w miejscach zapyłonych oraz narażonych na wilgoć i rozpryskiwanie wody - może to powodować zakłócenia w pracy urządzenia.
4. Należy unikać nachylonych lub niedostatecznie wytrzymałych powierzchni. Niewłaściwe położenie urządzenia może spowodować jego pożar lub uszkodzenie.
5. Należy unikać miejsca, w którym temperatura spada poniżej 0°C. Produkt jest przeznaczony do użytku wewnątrz pomieszczeń. Instalacja w miejscu, w którym temperatura spada poniżej 0°C może prowadzić do poważnych uszkodzeń produktu, w tym do wycieków wody i uszkodzenia filtrów.
6. Nie należy instalować urządzenia w miejscach, w których woda może być łatwo zanieczyszczona lub w otoczeniu, w którym występuje zanieczyszczenie powietrza.
7. Podczas przenoszenia produktu nie należy ciągnąć za przewód zasilający, za rurki ani chwytać za dozownik wody.
8. Upewnij się, że zawór wody jest podłączony do rury z zimną wodą. Podłączenie go do rury z ciepłą wodą może spowodować uszkodzenie filtra i nieprawidłowe działanie produktu.

Montaż zaworu

W zestawie znajduje się przyłącze wody 3/8" z zaworem kulowym. W przypadku posiadania przyłączy w innym rozmiarze należy zastosować stosowne redukcje (do nabycia w sklepie sanitarnym lub budowlanym).

Uwaga: Przed rozpoczęciem montażu zaworu zakręć zawór główny wody, a następnie odkręć wężyk doprowadzający zimną wodę do kuchennego kranu.

Ilustracja nr 5

1. Przykręć zawór do przyłącza zimnej wody w ścianie.
2. Przykręć wężyk doprowadzający wodę do kranu.
3. Umieść w zaworze rurkę doprowadzającą wodę do urządzenia.
4. Otwórz zawór główny wody.

Schemat instalacji produktu

Ilustracja nr 6

1. Demontowalna osłona wkładów filtrujących
2. Wlot wody
3. Przewód zasilający
4. Rura z zimną wodą
5. Zawór
6. Rurka doprowadzająca wodę
7. Zewnętrzna rurka wody (opcja)
8. Zewnętrzny zawór (opcja)

Instalacja produktu krok po kroku

1. Należy podłączyć zawór doprowadzający wodę do rury zimnej wody.
 - Należy upewnić się, że zawór jest zamknięty przed podłączeniem.

Uwaga: Należy upewnić się, że zawór jest podłączony do rury zimnej wody. Podłączenie go do rury ciepłej wody może spowodować uszkodzenie filtra lub uszkodzenie produktu.

2. Należy zdjąć zabezpieczenie wlotu, znajdującego się z tyłu urządzenia i włożyć rurkę doprowadzającą wodę.
 - Należy upewnić się, że rura jest prawidłowo podłączona do wlotu. (Po prawidłowym podłączeniu będzie słyszalny dźwięk kliknięcia).
 - Należy podłączyć rurkę zewnętrzną po zainstalowaniu zaworu zewnętrznego (opcja).
3. Należy otworzyć zawór zasilania wodą.
4. Należy upewnić się, że pokrywa filtra jest prawidłowo zmontowana.
5. Po prawidłowym wykonaniu powyższych kroków należy podłączyć urządzenie do prądu.

Uwaga: Należy upewnić się, że zawór został podłączony do wodociągu z bieżącą wodą. Nie należy używać innych źródeł wody, np. wód gruntowych.

6. Po zakończeniu montażu należy sprawdzić, czy nie ma nieszczelności w którymś z poniższych elementów:
 - zawór wodociągowy (rurka),
 - zawór zewnętrzny (opcja),
 - wlot wody do urządzenia,
 - złączki filtracyjne.

Szczegóły do sprawdzenia przed rozpoczęciem użytkowania

Uwaga: Jeśli produkt nie jest używany przez dłuższy czas, należy zamknąć zawór wody i odłączyć go od zasilania. Ten produkt przeznaczony jest wyłącznie do napięcia 220~240V / 50Hz. Należy upewnić się, że jest podłączony do odpowiedniego gniazdka.

1. Należy otworzyć zawór wodociągowy kranu.
 - Należy odkręcić najpierw kran, aby sprawdzić, czy jest dostęp do bieżącej wody. Następnie otworzyć zawór wodociągowy.
2. Należy podłączyć urządzenie.
 - Ten produkt jest przeznaczony wyłącznie do zasilania 220~240V / 50Hz. Należy upewnić się, że urządzenie jest podłączone do odpowiedniego gniazdka. Przed podłączeniem należy sprawdzić, czy urządzenie nie jest odłączone od wody.
3. Jeśli przez dłuższy czas (kila dni) produkt nie był użytkowany lub jest ponownie instalowany w nowym miejscu należy pozostawić włączony przepływ wody na około 10 minut.
4. Należy regularnie opróżniać tacę ociekową.

Użytkowanie produktu

1. Tryb czuwania: Filtr wody jest podłączony i gotowy do użycia. Wskaźnik dozowania jest podświetlony. Przefiltrowana woda będzie dozowana ręcznie. Aby dozować wodę w trybie czuwania należy przycisnąć przycisk dozowania. Można się dwa tryby ręcznego dozowania wody:
 - a. Woda będzie wydawana tak długo, jak długo przycisk dozowania zostanie wciśnięty. Przy naciśnięciu przycisku wydawania na czas dłuższy niż 30 sekund, wydawanie wody zostanie zatrzymane. Należy zdjąć palec z przycisku, a następnie nacisnąć go ponownie, aby ponownie włączyć przepływ wody.
 - b. Krótkie wciśnięcie przycisku wydawania powoduje rozpoczęcie wydawania, ponowne krótkie naciśnięcie przycisku zatrzymuje wydawanie wody. Woda będzie wydawana maksymalnie przez 30 sekund, po czym urządzenie automatycznie zatrzyma wydawanie wody.

2. Tryb "szklanka": W trybie czuwania wciśnięty jest przycisk "szklanka". Wskaźnik "szklanka" świeci się, a wskaźnik dozowania zaczyna migać. Przefiltrowana woda będzie dozowana w porcjach (Ilość dozowana zmienia się w zależności od ciśnienia wody).
 - Należy przycisnąć przycisk "szklanka", aby przejść do trybu. Następnie nacisnąć przycisk dozowania, aby dozować porcję wody.
 - Jeśli po aktywacji trybu "szklanka" nie zostanie przyciśnięty przycisk dozowania przez ponad 7 sekund, urządzenie powróci do trybu czuwania.
 - Naciśnięcie któregokolwiek z przycisków w tym trybie spowoduje przerwanie wydawania wody.
 - Domyślna ilość wynosi około 150 ml. Informacje na temat sposobu regulacji ilości znajdują się w dalszej części instrukcji obsługi.
3. Tryb "dzbanek": W trybie czuwania wciśnięty jest przycisk "dzbanek". Wskaźnik "dzbanek" świeci się, a wskaźnik dozowania zaczyna migać. Przefiltrowana woda będzie dozowana w sposób ciągły (ilość dozowana zmienia się w zależności od ciśnienia wody).
 - Należy przycisnąć przycisk "dzbanek", aby przejść do trybu. Następnie nacisnąć przycisk "dozowanie", aby dozować wodę.
 - Jeśli w tym trybie nie zostanie przyciśnięty przycisk dozowania przez ponad 7 sekund, urządzenie powróci do trybu czuwania.
 - Naciśnięcie któregokolwiek z przycisków w tym trybie spowoduje przerwanie wydawania wody.
 - Domyślny czas to 1 min. Informacje na temat ustawiania czasu znajdują się w dalszej części instrukcji obsługi.
4. Blokada panelu służy do blokowania przycisków, aby zapobiec przypadkowemu uruchomieniu urządzenia podczas czyszczenia lub dotykaniu przycisków przez dzieci.
 - Należy nacisnąć przycisk "blokada panelu" na 2 sekundy w trybie czuwania, aby zablokować urządzenie.
 - Ponowne naciśnięcie przycisku przez 2 sekundy powoduje zwolnienie blokady.
5. Tryb oszczędzania energii
 - Należy przycisnąć przycisk "oszczędzanie energii" przez 2 sekundy, gdy urządzenie jest w stanie gotowości, aby włączyć tryb oszczędzania energii.
 - Dioda LED "oszczędzanie energii" podświetli się 3 razy, jeśli urządzenie pomyślnie włączyło tryb oszczędzania energii.
 - Gdy włączony jest tryb oszczędzania energii, wszystkie diody LED urządzenia zostaną wyłączone.
 - Ponowne naciśnięcie przycisku "oszczędzanie energii" przez 2 sekundy wyłączy tryb oszczędzania energii.

Regulacja ilości wody w trybie "szklanka"

1. Należy nacisnąć przycisk "szklanka" przez 10 sekund w trybie czuwania, aby ustawić porcję wody.
2. W zależności od wybranej ilości zapala się jeden lub więcej z poniższych wskaźników: "szklanka", "dzbanek", "blokada panelu", "oszczędzanie energii". (Domyślna ilość wody wynosi około 150 ml).
3. Należy wybrać żądaną ilość (od około 130 do 190 ml), naciskając przycisk Dozowanie.
 - ok. 130 ml: Wskaźnik "szklanka" jest podświetlony.
 - ok. 150 ml: Wskaźniki "szklanka" oraz "dzbanek" są podświetlone
 - ok. 170 ml: Wskaźniki "szklanka", "dzbanek" oraz "blokada panelu" są podświetlone
 - ok. 190 ml: Wskaźniki "szklanka", "dzbanek", "blokada panelu" oraz "oszczędzanie energii" są podświetlone.
4. Należy potwierdzić żądaną ilość naciskając przycisk "szklanka".
 - Jeśli zostaną naciśnięte inne przyciski niż przycisk dozowania lub "szklanka", proces wybierania zostanie anulowany, a produkt powróci do trybu czuwania.
 - Jeśli w ustawieniach nie zostanie naciśnięty żaden przycisk przez 20 sekund, proces wybierania zostanie anulowany, a produkt powróci do trybu czuwania.

Regulacja ilości wody w trybie "dzbanek"

1. Należy nacisnąć przycisk "dzbanek" przez 10 sekund w trybie czuwania, aby ustawić czas dozowania wody.
2. W zależności od wybranej ilości zapala się jeden lub więcej z poniższych wskaźników: "szklanka", "dzbanek", "blokada panelu", "oszczędzanie energii". (Domyślny czas wynosi około 60 sekund).
3. Należy wybrać żądaną ilość (od około 50 do 80 sekund), naciskając przycisk Dozowanie.
 - ok. 50 sekund: Wskaźnik "szklanka" jest podświetlony.
 - ok. 60 sekund: Wskaźniki "szklanka" oraz "dzbanek" są podświetlone

- ok. 70 sekund: Wskaźniki "szklanka", "dzbanek" oraz "blokada panelu" są podświetlone
 - ok. 80 sekund: Wskaźniki "szklanka", "dzbanek", "blokada panelu" oraz "oszczędzanie energii" są podświetlone.
4. Należy potwierdzić żądaną ilość naciskając przycisk "szklanka".
 - Jeśli zostaną naciśnięte inne przyciski niż przycisk dozowania lub "szklanka", proces wybierania zostanie anulowany, a produkt powróci do trybu czuwania.
 - Jeśli w ustawieniach nie zostanie naciśnięty żaden przycisk przez 20 sekund, proces wybierania zostanie anulowany, a produkt powróci do trybu czuwania.

Ustawienia oświetlenia dozownika

1. Należy nacisnąć jednocześnie przyciski "szklanka" i "dzbanek" przez 10 sekund w trybie czuwania, aby ustawić oświetlenie dozownika.
2. W zależności od wybranych ustawień zapalą się wszystkie lub żaden z poniższych wskaźników: "szklanka", "dzbanek", "blokada panelu", "oszczędzanie energii". (Domyślnie funkcja jest włączona).
3. Należy wybrać ustawienie naciskając przycisk Dozowanie.
 - Włączone oświetlenie: Wskaźniki "szklanka", "dzbanek", "blokada panelu" oraz "oszczędzanie energii" są podświetlone.
 - Wyłączone oświetlenie: Wszystkie wskaźniki są wyłączone
4. Należy potwierdzić wybrane ustawienie naciskając przycisk "szklanka".
 - Jeśli zostaną naciśnięte inne przyciski niż przycisk dozowania lub "szklanka", proces wybierania zostanie anulowany, a produkt powróci do trybu czuwania.
 - Jeśli w ustawieniach nie zostanie naciśnięty żaden przycisk przez 20 sekund, proces wybierania zostanie anulowany, a produkt powróci do trybu czuwania.

Zewnętrzna wylewka (opcja)

Aby użyć wylewki zewnętrznej należy zainstalować ją niezależnie i połączyć z wyjściem "external" systemu filtrującego znajdującego się z tyłu obudowy.

Czyszczenie i konserwacja

Przed czyszczeniem i konserwacją należy:

- Wyciągnąć wtyczkę zasilania
- Wyrzucić obudowę urządzenia neutralnym detergentem, a następnie ponownie suchą szmatką.

Czyszczenie tacki ociekowej

1. Należy wyjąć tackę z urządzenia.
 - W tym celu należy przytrzymać obudowę urządzenia jedną ręką, a drugą pociągnąć za tacę, aby wysunąć ją z produktu.
2. Tacka składa się z dwóch rozłącznych elementów - należy je rozłożyć w celu umycia.
3. Należy opróżnić i wyczyścić tackę
 - Należy wylać wodę i wytrzeć tackę miękką ściereczką.
4. Należy ponownie złożyć tackę.
 - Po wyczyszczeniu tacy należy umieścić ją z powrotem w urządzeniu.
 - Należy upewnić się, że jest prawidłowo włożona i wsunięta do końca.

Czyszczenie dozownika

1. Aby zdjąć obudowę dozownika należy chwycić ją i przekręcić zgodnie z ruchem wskazówek zegara.
2. Po odkręceniu wytrzeć wylot wody czystą ściereczką.
3. Obudowę należy czyścić pod bieżącą wodą i przetrzeć do sucha czystą ściereczką.
4. Należy włożyć obudowę dozownika, umieszczając ją na wylocie wody i przekręcając w kierunku przeciwnym do ruchu wskazówek zegara.

Wymiana wkładów filtrujących

Przed wymianą wkładów filtrujących należy upewnić się, że otwarto pokrywę urządzenia i odcięto dopływ wody. Po zakończeniu wymiany należy zamknąć pokrywę wkładów filtrujących i rozpocząć napełnianie zbiornika. Przed użyciem należy przepuścić wodę przez około 10 minut.

1. Należy zdjąć obudowę z prawej strony urządzenia.
 - Należy użyć śrubokręta krzyżakowego do odkręcenia dwóch śrub zabezpieczających w narożnikach pokrywy.
2. Należy nacisnąć przycisk dozowania, aby spuścić pozostałą wodę.
 - Podczas spuszczenia wody, należy upewnić się, że zawór wewnątrz urządzenia jest wystający.
3. Należy odłączyć urządzenie od prądu.
4. Należy podnieść wkład filtrujący, aby go odłączyć i wymienić. (ilustracja 7, pkt 1)
 - Należy pamiętać, że pozostała woda może nadal wypływać z wkładu. Jest to woda wydostająca się z filtra, ale nie pochodząca z żadnych przecieków produktu.
5. Należy podłączyć nowy wkład filtrujący. (ilustracja 7, pkt 2)
 - Podczas podłączania należy upewnić się, że naklejka na wkładzie jest skierowana do przodu.
6. Należy umieścić pokrywę z powrotem w urządzeniu i przykręcić śruby zabezpieczające.
7. Należy osuszyć ręce i podłączyć urządzenie do gniazdka.
8. Należy podstawić naczynie i przepuścić wodę poprzez naciśnięcie przycisku „dzbaneK” dziesięć razy.
 - Jest to proces stabilizacji wkładu - woda wraz z mikro-pęcherzykami powietrza wydostaje się na zewnątrz.
 - Na początku procesu wskaźnik na panelu sterowania może migać. Zniknie on przy dozowaniu wody. Jest to prawidłowe działanie urządzenia.
9. Po stabilizacji należy odczekać 25 minut przed pierwszym użyciem urządzenia.
 - W przypadku użycia przed upływem 25 minut może być słyszalny odgłos pękających pęcherzyków powietrza wewnątrz urządzenia.

Cykl wymiany wkładów filtrujących

Okres użytkowania wkładu filtrującego uzależniony jest od ilości przelanej wody. Cykl wymiany wkładu podany został na podstawie ilości wody filtrowanej w domu - 10 l dziennie. Dla ułatwienia kontroli, na wkładach filtrujących znajduje się miejsce do wpisania daty ostatniej wymiany.

- Sediment Filter: 3 - 4 miesiące
- Natural Plus Filter: 5 - 6 miesięcy
- Nano Positive Plus Filter: 9 - 12 miesięcy

Najczęściej zadawane pytania

Nieprzestrzeganie niniejszej instrukcji obsługi może doprowadzić do nieprawidłowego działania urządzenia, nawet jeśli nie wystąpiła awaria. W przypadku wystąpienia problemu z poniższej listy, należy podjąć zawarte w odpowiedziach działania.

Woda ma zły smak i/lub zapach.

Czy urządzenie stało długo w bezczynności?

- Należy przepuścić wodę ok. 10 min.

Czy skończył się czas eksploatacji wkładów filtrujących?

- Należy wymienić wkłady filtrujące.

Urządzenie nie dozuje wody.

Czy woda jest prawidłowo dostarczana?

- Należy otworzyć zawór dopływu wody z kranu.
- Należy sprawdzić, czy rurka wodociągowa nie jest zagięta.
- Należy sprawdzić, czy nie wystąpiła awaria w wodociągach.

Czy przycisk dozowania został odpowiednio aktywowany?

- Należy dokładnie nacisnąć przycisk dozowania tak, aby było on w całości przystońnięty palcem.

Czy zasilanie jest prawidłowo podłączone?

- Należy sprawdzić, czy urządzenie jest prawidłowo podłączone do prądu.
- Należy sprawdzić, czy nie wystąpiła awaria prądu.

Czy skończył się czas eksploatacji wkładów filtrujących?

- Należy wymienić wkłady filtrujące.

Urządzenie nie dozuje wystarczającej ilości wody.

Czy woda jest prawidłowo dostarczana?

- Należy otworzyć zawór dopływu wody z kranu.
- Należy sprawdzić, czy rurka wodociągowa nie jest zagięta.
- Należy sprawdzić, czy nie wystąpiła awaria w wodociągach.

Czy skończył się czas eksploatacji wkładów filtrujących?

- Należy wymienić wkłady filtrujące.

Z produktu wydobywa się głośny hałas.

Czy produkt jest zainstalowany na równym podłożu?

- Należy umieścić produkt na płaskim i litym podłożu.

Czy urządzenie nie styka się z innymi przedmiotami?

- Należy upewnić się, że urządzenie nie dotyka żadnych innych przedmiotów, mebli czy ścian.

Czy głośny hałas spowodowany jest dozowaniem wody?

- Woda jest bezpośrednio podłączona do publicznej sieci wodociągowej. Hałas powstaje, gdy woda wpływa do filtra i jest to normalne.

Przyciski nie działają.

Czy przycisk dozowania został naciskany przez 30 sekund lub dłużej?

- Jest to zabezpieczenie urządzenia, które blokuje działanie przycisków po naciśnięciu przycisku dozowania na 30 sekund lub dłużej, aby zapobiec ich przypadkowemu naciśnięciu.
- Podnieś rękę z przycisku dozowania, a następnie naciśnij go ponownie.

W dozowanej wodzie pływają drobinki.

Czy skończył się czas eksploatacji wkładów filtrujących?

- Należy wymienić wkłady filtrujące.

Woda wycieka z urządzenia.

Czy w pomieszczeniu lub na zewnątrz nie jest wilgotno?

- Kiedy zimne części wewnątrz urządzenia napotyka ją na wilgoć, może dochodzić do powstawania rosy, tak jak krople wody, które powstają na butelce z zimną wodą.

Czy woda wydobywa się z konkretnej części urządzenia?

- Należy zamknąć zawór kranowy i odłączyć produkt od zasilania. Następnie należy dostarczyć produkt do serwisu.

Zielona dioda na dozowniku nie świeci się podczas dozowania wody.

Czy funkcja oświetlenia została wyłączona?

- Należy włączyć funkcję oświetlenia dozownika.

Czy urządzenie jest w trybie oszczędzania energii?

- Należy wyłączyć tryb oszczędzania energii.

Warunki gwarancji

1. Gwarancja obejmuje wyłącznie wady ukryte, które można przypisać producentowi.
2. Reklamacja zostanie rozpatrzona przez punkt sprzedaży lub serwis techniczny w ramach gwarancji, jeżeli Klient przedstawi:
 - a. ważna i czytelna karta gwarancyjna wypełniona prawidłowo z pieczęcią sprzedaży i podpisem sprzedawcy,
 - b. ważny dowód zakupu z datą sprzedaży,
 - c. zgłoszonego produktu lub wadliwej części. W przypadku zakupu na odległość karta gwarancyjna jest ważna wyłącznie z dowodem zakupu (paragon/faktura).
3. Reklamacja zostanie rozpatrzona w ciągu 14 dni od zgłoszenia przez Klienta.
4. Wady produkcyjne wykryte w okresie gwarancyjnym będą usuwane bezpłatnie w ciągu 21 dni od daty dostarczenia produktu do punktu sprzedaży lub serwisu technicznego.
5. W przypadku konieczności sprowadzenia części do naprawy, okres naprawy gwarancyjnej może zostać przedłużony o czas niezbędny do sprowadzenia części, nie dłużej jednak niż o 40 dni.

6. Wyłączenia gwarancji:
 - a. uszkodzenia mechaniczne i związane z nimi wady,
 - b. uszkodzeń i wad wynikających z niewłaściwego użytkowania oraz niewłaściwego przechowywania, montażu i konserwacji,
 - c. uszkodzenia i zużycia takich elementów eksploatacyjnych,
 - d. czynności związane z montażem lub konserwacją, które są obowiązkiem użytkownika zgodnie z instrukcją.
7. Gwarancja nie ma zastosowania, gdy:
 - a. minął okres jego ważności,
 - b. Klient naprawił lub zmodyfikował produkt przy użyciu nieoryginalnych części,
 - c. wada wynika z nieprawidłowej instalacji lub nieprzestrzegania zasad prawidłowej obsługi zawartych w instrukcji,
 - d. produkt jest używany do celów innych niż domowe,
 - e. uszkodzeń powstałych podczas transportu.
8. Duplikaty karty gwarancyjnej nie są wydawane.
9. Klient ma prawo do następującego bezpłatnego odszkodowania:
 - a. naprawa produktu,
 - b. wymiana produktu,
 - c. obniżona cena,
 - d. rozwiązanie umowy i pełna rekompensata kosztów.
10. Aby zgłosić roszczenie:
 - a. Zaprezentuj produkt lub jego zgłoszoną część.
 - b. Przedstawić dowód zakupu zawierający nazwę i adres sprzedawcy, datę i miejsce zakupu, rodzaj produktu lub ważną kartę gwarancyjną z pieczęcią punktu sprzedaży.
 - c. Jeśli produkt zostanie dostarczony zabrudzony, serwis techniczny może odmówić jego przyjęcia lub wyczyścić go na koszt Klienta po uzyskaniu jego pisemnej zgody.
11. W przypadku uznania reklamacji urządzenie jest naprawiane lub wymieniane na nowe lub Klient otrzymuje zwrot kosztów. Koszty transportu z serwisu producenta pokrywa serwis.
12. W przypadku odrzucenia reklamacji, Klient otrzyma szczegółowe uzasadnienie decyzji, a sprzęt zostanie do niego wysłany na jego koszt w ciągu 14 dni od dostarczenia decyzji.

Utylizacja

Postępowanie ze użytym sprzętem elektrycznym i elektronicznym (przepisy WEEE).

Oznaczenie na opakowaniu, akcesoriach lub instrukcji obsługi wskazuje, że wycofane z eksploatacji urządzenia i dołączone do nich akcesoria elektroniczne nie powinny być umieszczane w pojemnikach na odpady komunalne wraz z innymi odpadami domowymi. Niewłaściwe postępowanie z odpadami elektronicznymi może skutkować przedostaniem się zanieczyszczeń do środowiska lub zagrożeniem dla zdrowia z powodu niewłaściwej utylizacji. Odpady te należy oddzielić od innych odpadów i poddać recyklingowi, aby umożliwić ponowne wykorzystanie surowców. Recykling pozwala na ponowne wykorzystanie surowców.

Warnungen zur Stromversorgung

- Schließen Sie das Gerät nur an eine 220~240V-Steckdose an. Schließen Sie nicht mehrere Geräte gleichzeitig an die gleiche Steckdose an.
- Knicken Sie das Netzkabel nicht, bündeln Sie es nicht und ziehen Sie nicht mit Gewalt daran. Überprüfen Sie das Netzkabel häufig.
- Verwenden Sie das Gerät nicht, wenn das Netzkabel/der Netzstecker oder die Steckdose beschädigt ist.
- Das Gerät darf nur mit trockenen Händen an das Stromnetz angeschlossen (oder von diesem getrennt) werden.
- Wenn Sie einen Stecker einstecken oder abziehen, entfernen Sie zuerst die Feuchtigkeit von Ihren Händen und stecken Sie dann den Stecker ein oder ab.
- Wenn Feuchtigkeit in den Stecker gelangt, unterbrechen Sie die Stromzufuhr zur Steckdose (z. B. durch Ausschalten der Hauptstromversorgung in der Wohnung), ziehen Sie den Stecker ab, trocknen Sie ihn und stecken Sie ihn wieder in die Steckdose.
- Vor der Wartung muss das Gerät von der Stromversorgung getrennt werden.
- Sollte Wasser in den Versorgungsbereich eindringen, ziehen Sie den Stecker aus der Steckdose und trocknen Sie das Gerät vor dem nächsten Gebrauch vollständig ab.
- Schützen Sie das Netzkabel vor Quetschungen und mechanischen Beschädigungen (z. B. durch Tiere oder Berührung mit scharfen Gegenständen).
- Wenn das Gerät längere Zeit nicht benutzt wird, schließen Sie das Wasserzufuhrventil, entleeren Sie das im Gerät verbliebene Wasser (durch Drücken der Ausgabetaste), unterbrechen Sie die Stromzufuhr und stellen Sie das Gerät an einem sicheren und trockenen Ort auf. Um Verletzungen zu vermeiden, sollten Sie beim Öffnen der Geräteschublade vorsichtig vorgehen.
- Wenn Rauch aus dem Gerät aufsteigt, ziehen Sie sofort den Stecker aus der Steckdose und zerstreuen Sie den Rauch, bevor Sie die Schublade öffnen.
- Achten Sie darauf, dass die Lebensmittel nicht über die Seiten der Geräteschublade hinausragen. Wenn Sie die Schublade über ihr Fassungsvermögen hinaus befüllen, kann dies zu Verletzungen und Schäden am Gerät führen und die Garantie erlöschen lassen.
- Füllen Sie das Gerät niemals mit Öl. Andernfalls kann es zu Verletzungen, Schäden am Gerät und zum Erlöschen der Garantie kommen.

Warnhinweise zum Einbau

- Stellen Sie das Gerät nicht in einer feuchten oder staubigen Umgebung auf.
- Stellen Sie das Gerät nicht an Orten auf, an denen die Gefahr eines Gasaustritts besteht, oder in der Nähe eines Heizgeräts.
- Stellen Sie das Gerät nicht auf einer unebenen oder schrägen Fläche auf. Dies kann zu Fehlfunktionen, Vibrationen oder unerwünschten Geräuschen führen.
- Das Ventil sollte an eine Kaltwasserleitung angeschlossen werden. Entnehmen Sie kein Wasser aus anderen Quellen, wie z. B. Grundwasser. Der Anschluss des Hahns an heißes Wasser kann zu dauerhaften Schäden oder zum Ausfall des Geräts führen.
- Der Zyklus für den Austausch der Filterpatrone kann je nach Region und Qualität des verwendeten Wassers variieren.
- Stellen Sie sicher, dass das Gerät in einem Reinraum installiert wird. Installieren Sie das Gerät nicht an einem Ort, an dem Wasser leicht verunreinigt werden kann oder die Umwelt verschmutzt ist.
- Stellen Sie das Gerät nicht im Freien oder an Orten auf, an denen die Temperatur unter 0°C fällt oder fallen könnte. Dies kann dazu führen, dass der Filter oder andere Komponenten einfrieren, was eine Fehlfunktion des Geräts, eine Beschädigung des Geräts und Wasseraustritt zur Folge hat.
- Direkte Sonneneinstrahlung und hohe Temperaturen sollten vermieden werden. Dies kann zu Farbveränderungen oder Verfärbungen des Gehäuses führen.
- Die Länge der Wasserzuleitung sollte 5 m nicht überschreiten. Ein zu langes Kabel beeinträchtigt die Wirksamkeit des Produkts.
- Stellen Sie keine Heizgeräte wie Mikrowellenherd, Elektroofen oder Toaster sowie keine brennbaren Geräte wie Kerzen, Gasbehälter und Feuerzeuge auf das Produkt.
- Stellen Sie keine Chemikalien, Wasserbehälter oder kleine Metallgegenstände auf das Gerät. Diese können in das Gerät eindringen und Schäden verursachen.
- Nehmen Sie das Produkt nicht selbst auseinander und reparieren Sie es nicht. Andernfalls besteht Brand- oder Stromschlaggefahr.
- Erlauben Sie niemandem außer autorisierten Servicetechnikern, das Produkt zu zerlegen oder zu reparieren. Bei allen Fragen zu Service und Reparaturen wenden Sie sich bitte an unser Kundendienstzentrum.
- Das Gerät darf nicht von Personen benutzt werden, denen es an körperlichen oder geistigen Fähigkeiten, Erfahrung oder Wissen über die Benutzung des Produkts mangelt.
- Das Wasserfiltersystem ist KEIN SPIELZEUG. Erlauben Sie Kindern nicht, mit dem Gerät zu spielen.
- Vergewissern Sie sich nach der Installation, dass die Zuleitung fest angeschlossen ist und keine Leckagen aufweist. Leckagen durch lose Schrauben usw. können zu Stromschlägen oder Sachschäden führen.

- Wenn Sie feststellen, dass das Gerät undicht ist oder sich Wasser in der Nähe befindet, schließen Sie zuerst das Wasserversorgungsventil und trennen Sie dann das Gerät von der Stromzufuhr.
- Wenn Sie Brandgeruch oder Rauch aus dem Gerät kommen sehen, trennen Sie es sofort von der Stromversorgung und schließen Sie das Wasserversorgungsventil.
- Ziehen Sie nicht am Netzkabel oder am Wasserzulaufschlauch und fassen Sie nicht an den Wasserspender, wenn Sie das Gerät bewegen. Andernfalls kann das Gerät beschädigt werden.
- Vergewissern Sie sich vor dem Gebrauch, dass der Tankdeckel im Inneren des Geräts und die obere Abdeckung vollständig geschlossen sind. Dies dient auch dem Schutz vor Insekten und Fremdkörpern.
- Tauschen Sie die Filterpatrone entsprechend dem Austauschzyklus aus. Eine zu lange Verwendung der Filterpatrone kann zu einer schlechten Filterleistung oder einem schlechten Geruch führen. Der Austauschzyklus für die Filterpatrone wird weiter unten in dieser Anleitung beschrieben.
- Nach längerer Nichtbenutzung sollte das Wasserversorgungssystem gespült werden. Wir empfehlen, das in den Filterschläuchen oder Kartuschen verbliebene Wasser etwa 10 Minuten lang zu entfernen, bevor Sie das Gerät wieder benutzen.
- Verwenden Sie keine anderen Filterpatronen als die speziellen 4Swiss-Filter. Dies kann zu einer schlechten Leistung des Geräts, abnormalem Wassergeschmack, Wasseraustritt und Fehlfunktionen des Geräts führen.
- Reinigen Sie das Gerät nicht mit Benzin oder Lösungsmitteln. Dies kann das Produkt beschädigen.
- Entfernen Sie den Wasserzulaufschlauch nicht, wenn Sie das Gerät benutzen. Dies kann zu Wasseraustritt und Fehlfunktionen des Geräts führen.
- Bewegen Sie das Gerät nicht, während es in Betrieb ist. Wenn Sie das Gerät während des Betriebs bewegen oder schütteln, kann sich der Wasserzulaufschlauch lösen, was zu einer Fehlfunktion des Geräts und einem Wasseraustritt führen kann.
- Verwenden Sie kein gefiltertes Wasser zum Füllen von Glaskugeln oder Fischbecken. Gereinigtes Wasser ist möglicherweise nicht für Zuchtfische geeignet.

Produktmerkmale

- 5-stufiges Filtersystem - gruppiert in drei unabhängigen Filterkartuschen, um reines Wasser in Mineralwasserqualität zu liefern.
- Gerätestatusanzeige - zeigt den aktuellen Betriebsstatus des Produkts an.
- Elegantes Design - die schlanke, elegante Form und das kompakte Design sorgen dafür, dass sich das Gerät in jede Einrichtung einfügt.
- Taste sperren/entsperren - Möglichkeit zum Sperren von Berührungstasten.
- Direktes, tankloses Filtersystem - garantiert hohe Wasserqualität dank Durchflussfiltration und ohne Tank.
- Wirtschaftliches und umweltfreundliches Wasserfiltrationssystem - ohne Wasserverlust während des Filtrationsprozesses.
- Automatisches Wasserabschaltssystem - beim Filterwechsel schaltet das Gerät automatisch die Wasserzufuhr ab.
- Externer Wasserausgang - Möglichkeit, externe Geräte an den Filter anzuschließen (einschließlich optionalem Auslauf).

Technische Daten

Produktname: Wasserfiltersystem
 Modellbezeichnung: WFF021
 Nennleistung: 220~240V 50Hz, FUSE 3.15A
 Nennleistungsaufnahme: 14.5 W
 Filtrationsverfahren: Elektrostatische und Absorptionsfiltration
 Klimaklassifizierung: Klasse T
 Aufstellungsort: Für den Heim-/Bürogebrauch
 Gewicht: 3,4 kg
 Abmessungen (B x T x H): 135 x 379 x 367 mm
 Nennbetriebsdruck: 1.5-6.9Bar (0.15-0.69MPa)

Aufbau des Geräts

Abbildung Nr. 1

1. Bedienfeld
2. Wasserspender
3. Abdeckung des Tablett
4. Tropfschale
5. Herausnehmbarer Filtereinsatzdeckel
6. Stromkabel

7. Wasserzulauf
8. Externer Ausgang

Beschreibung des Bedienfelds

Abbildung Nr. 2

1. Glastaste - Zur Ausgabe der Wassermenge, die einem Glas entspricht (ca. 200 ml).
2. Krugtaste - Zur Dosierung der Wassermenge, die dem Volumen des Kruges entspricht (>1 Liter)
3. Bedienfeldsperrtaste - Tastensperre (halten Sie die Taste 2 Sek. lang gedrückt, um den Modus ein-/auszuschalten).
4. Energiespartaste - Energiesparmodus (die Taste muss 2 Sek. lang gedrückt werden, um den Modus ein- bzw. auszuschalten).
5. Dosiertaste - Für die manuelle Dosierung von Wasser.

Filterschaltung

Abbildung Nr. 4

1. Druckminderventil
2. Ventil
3. Externes Ventil

Filtersystem

Die Filterpatrone ist ein wichtiger Bestandteil des Wasserfiltersystems. Wird eine Kartusche zu lange verwendet, kann die Leistung des Geräts beeinträchtigt werden.

Abbildung Nr. 3

1. Sedimentfilter - Entfernt Mikropartikel bis zu 5µm wie Rost, Erde, Sand, Staub und oxidierte Verunreinigungen.
2. Natural Plus (Carbon) Filter - 3-stufiges Filtersystem: ein Mikrogitter entfernt Verunreinigungen, Aktivkohle wirkt antibakteriell und Keramikperlen reichern das Wasser mit Meeresmineralien (Ca, Mg, K, Fe, Mn, Ti, P, Si) an.
3. Nano-Positiv-Plus-Filter - 0,01~0,001µm NF-Membran entfernt Schwermetalle, Chlor und flüchtige organische Verbindungen (VOCs) sowie 99,99% der Viren und Bakterien (E.coli, Staphylococcus aureus, Pseudomonas aeruginosa).

Vor dem Einbau zu prüfende Details

1. Direkte Sonneneinstrahlung und elektrische Heizgeräte sollten vermieden werden. Diese können Feuer oder eine Verfärbung des Produkts verursachen.
2. Stellen Sie sicher, dass genügend Platz für die Installation vorhanden ist. Der Abstand zur Wand sollte mindestens 10 cm betragen und die Länge der Wasserzuleitung sollte 5 m ab dem Wasserversorgungsventil nicht überschreiten.
3. Installieren Sie das Gerät nicht in staubigen Bereichen oder an Orten, an denen es Feuchtigkeit oder Spritzwasser ausgesetzt ist - dies kann zu Fehlfunktionen führen.
4. Vermeiden Sie schräge oder unzureichend feste Oberflächen. Eine unsachgemäße Aufstellung des Geräts kann zu Bränden oder Schäden führen.
5. Vermeiden Sie Orte, an denen die Temperatur unter 0°C fällt. Das Produkt ist für die Verwendung in Innenräumen vorgesehen. Die Installation an einem Ort, an dem die Temperatur unter 0 °C fällt, kann zu schweren Schäden am Produkt führen, einschließlich Wasserlecks und Filterschäden.
6. Installieren Sie das Gerät nicht in Bereichen, in denen Wasser leicht verunreinigt werden kann, oder in einer Umgebung, in der Luftverschmutzung vorhanden ist.
7. Ziehen Sie beim Bewegen des Geräts nicht am Netzkabel oder an den Schläuchen und fassen Sie nicht an den Wasserspender.
8. Stellen Sie sicher, dass das Wasserventil an eine Kaltwasserleitung angeschlossen ist. Der Anschluss an eine Heißwasserleitung kann den Filter beschädigen und eine Fehlfunktion des Geräts verursachen.

Ventileinheit

Ein 3/8"-Wasseranschluss mit Kugelhahn ist im Lieferumfang enthalten. Wenn Sie Anschlüsse anderer Größe haben, müssen Sie die entsprechenden Reduzierungen verwenden (erhältlich im Sanitär- oder Baumarkt).

Hinweis: Drehen Sie vor dem Einbau des Ventils den Hauptwasserhahn zu und schrauben Sie dann den Kaltwasserzulaufschlauch zum Küchenhahn ab.

Abbildung Nr. 5

1. Schrauben Sie das Ventil an den Kaltwasseranschluss in der Wand.
2. Schrauben Sie den Wasserzulaufschlauch an den Wasserhahn.
3. Legen Sie die Wasserzuleitung zum Gerät in das Ventil.
4. Öffnen Sie das Hauptwasserventil.

Schema der Produktinstallation

Abbildung Nr. 6

1. Herausnehmbarer Filtereinsatzdeckel
2. Wasserzulauf
3. Stromkabel
4. Kaltwasserleitung
5. Ventil
6. Wasserversorgungsleitung
7. Externe Wasserleitung (optional)
8. Externes Ventil (optional)

Schritt-für-Schritt-Installation des Produkts

1. Schließen Sie das Wasserversorgungsventil an die Kaltwasserleitung an.
 - Vergewissern Sie sich, dass das Ventil vor dem Anschließen geschlossen ist.

Hinweis: Stellen Sie sicher, dass das Ventil an eine Kaltwasserleitung angeschlossen ist. Der Anschluss an eine Heißwasserleitung kann den Filter oder das Produkt beschädigen.

2. Entfernen Sie den Einlassschutz auf der Rückseite des Geräts und setzen Sie den Wasserzulaufschlauch ein.
 - Vergewissern Sie sich, dass das Rohr richtig an den Einlass angeschlossen ist. (Ein Klickgeräusch ist zu hören, wenn es richtig angeschlossen ist).
 - Schließen Sie den externen Schlauch an, nachdem Sie das externe Ventil installiert haben (optional).
3. Öffnen Sie das Wasserversorgungsventil.
4. Vergewissern Sie sich, dass der Filterdeckel richtig montiert ist.
5. Wenn die oben genannten Schritte korrekt ausgeführt wurden, sollte das Gerät angeschlossen werden.

Hinweis: Stellen Sie sicher, dass das Ventil an eine Wasserversorgung mit fließendem Wasser angeschlossen ist. Verwenden Sie keine anderen Wasserquellen, wie z. B. Grundwasser.

6. Prüfen Sie nach Abschluss der Installation, ob die folgenden Komponenten undicht sind:
 - Wasserversorgungsventil (Leitung),
 - externes Ventil (optional),
 - Wasserzulauf zum Gerät,
 - Filteranschlüsse.

Vor der Verwendung zu prüfende Angaben

Hinweis: Wenn das Produkt für längere Zeit nicht benutzt wird, schließen Sie das Wasserventil und ziehen Sie den Stecker. Dieses Produkt ist nur für 220~240V / 50Hz Spannung ausgelegt. Stellen Sie sicher, dass es an eine geeignete Steckdose angeschlossen ist.

1. Öffnen Sie das Wasserversorgungsventil des Wasserhahns.
 - Drehen Sie zuerst den Wasserhahn zu, um zu prüfen, ob fließendes Wasser vorhanden ist. Öffnen Sie dann das Wasserversorgungsventil.
2. Schließen Sie das Gerät an.
 - Dieses Produkt ist nur für eine Stromversorgung von 220~240V / 50Hz ausgelegt. Stellen Sie sicher, dass das Gerät an eine geeignete Steckdose angeschlossen ist. Vergewissern Sie sich, dass das Gerät vor dem Anschließen vom Stromnetz getrennt ist.
3. Wenn das Produkt längere Zeit (mehrere Tage) nicht benutzt wurde oder an einem neuen Ort wieder aufgestellt wird, lassen Sie den Wasserfluss etwa 10 Minuten lang eingeschaltet.
4. Die Tropfschale muss regelmäßig geleert werden.

Verwendung des Produkts

1. Standby-Modus: Der Wasserfilter ist angeschlossen und einsatzbereit. Die Dosieranzeige leuchtet. Das gefilterte Wasser wird manuell dosiert. Um im Standby-Modus Wasser zu dosieren, drücken Sie die Dosiertaste. Es sind zwei Arten der manuellen Wasserabgabe möglich:

- a. Das Wasser wird so lange ausgegeben, wie die Ausgabetaste gedrückt bleibt. Wenn die Ausgabetaste länger als 30 Sekunden gedrückt wird, wird die Wasserausgabe unterbrochen. Nehmen Sie Ihren Finger von der Taste und drücken Sie sie erneut, um den Wasserfluss wieder zu starten.
 - b. Ein kurzer Druck auf die Ausgabetaste startet die Wasserabgabe, ein weiterer kurzer Druck auf die Taste stoppt die Wasserabgabe. Der Wasserspender gibt maximal 30 Sekunden lang Wasser aus, danach hört er automatisch auf, Wasser auszugeben.
2. Modus "Glas": Im Standby-Modus wird die Taste "Glas" gedrückt. Die Anzeige "Glas" leuchtet auf und die Dosieranzeige beginnt zu blinken. Das gefilterte Wasser wird in Portionen dosiert (die dosierte Menge variiert je nach Wasserdruck).
 - Drücken Sie die Glastaste, um den Modus zu aktivieren. Drücken Sie dann die Ausgabetaste, um eine Portion Wasser auszugeben.
 - Wird die Messtaste nach dem Aktivieren des "Glas"-Modus nicht länger als 7 Sekunden gedrückt, kehrt das Gerät in den Standby-Modus zurück.
 - Wenn Sie in diesem Modus eine der Tasten drücken, wird die Wasserabgabe gestoppt.
 - Die Standardmenge beträgt etwa 150 ml. Informationen zum Anpassen der Menge finden Sie weiter unten in diesem Handbuch.
3. Modus "Krug": Im Standby-Modus wird die "Pitcher"-Taste gedrückt. Die Anzeige "Krug" leuchtet auf und die Dosieranzeige beginnt zu blinken. Das gefilterte Wasser wird kontinuierlich dosiert (die dosierte Menge variiert je nach Wasserdruck).
 - Drücken Sie die Taste "Krug", um den Modus zu aktivieren. Drücken Sie dann die Taste "Ausgeben", um Wasser auszugeben.
 - Wenn die Dosiertaste in diesem Modus länger als 7 Sekunden nicht gedrückt wird, kehrt das Gerät in den Standby-Modus zurück.
 - Wenn Sie in diesem Modus eine beliebige Taste drücken, wird die Wasserabgabe gestoppt.
 - Die Standardzeit ist 1 Minute. Informationen zum Einstellen der Zeit finden Sie weiter unten in diesem Handbuch.
4. Die Bedienfeldsperre dient dazu, die Tasten zu sperren, um ein versehentliches Einschalten des Geräts während der Reinigung oder das Berühren der Tasten durch Kinder zu verhindern.
 - Drücken Sie die Taste "Bedienfeldsperre" im Standby-Modus für 2 Sekunden, um das Gerät zu sperren.
 - Wenn Sie die Taste erneut 2 Sekunden lang drücken, wird die Sperre aufgehoben.
5. Energiesparmodus
 - Drücken Sie die Energiespartaste 2 Sekunden lang, wenn sich das Gerät im Standby-Modus befindet, um den Energiesparmodus zu aktivieren.
 - Die LED "Energiesparen" leuchtet dreimal auf, wenn das Gerät den Energiesparmodus erfolgreich aktiviert hat.
 - Wenn der Energiesparmodus aktiviert ist, werden alle LEDs am Gerät ausgeschaltet.
 - Wenn Sie die Taste "Energiesparen" erneut 2 Sekunden lang drücken, wird der Energiesparmodus deaktiviert.

Kontrolle der Wassermenge im "Glas"-Modus

1. Drücken Sie die Glastaste im Standby-Modus 10 Sekunden lang, um die Wassermenge einzustellen.
2. Je nach gewählter Menge leuchten eine oder mehrere der folgenden Anzeigen auf: "Glas", "Krug", "Bedienfeldsperre", "Energiesparen". (Die Standardwassermenge beträgt ca. 150 ml).
3. Wählen Sie die gewünschte Menge (von ca. 130 bis 190 ml) durch Drücken der Dosiertaste.
 - ca. 130 ml: Die Anzeige "Glas" leuchtet.
 - ca. 150 ml: Die Anzeigen "Glas" und "Krug" sind beleuchtet.
 - ca. 170 ml: Die Anzeigen "Glas", "Krug" und "Verriegelung" leuchten auf.
 - ca. 190 ml: Die Anzeigen "Glas", "Krug", "Bedienfeldsperre" und "Energiesparen" leuchten.
4. Bestätigen Sie die gewünschte Menge durch Drücken der Glastaste.
 - Wenn Sie eine andere Taste als die Dosier- oder Glastaste drücken, wird der Wahlvorgang abgebrochen und das Gerät kehrt in den Standby-Modus zurück.
 - Wenn in den Einstellungen 20 Sekunden lang keine Taste gedrückt wird, wird der Wahlvorgang abgebrochen, und das Gerät kehrt in den Standby-Modus zurück.

Kontrolle der Wassermenge im "Krug"-Modus

1. Drücken Sie die Taste "Krug" im Standby-Modus 10 Sekunden lang, um die Wasserabgabezeit einzustellen.
2. Je nach gewählter Menge leuchten eine oder mehrere der folgenden Anzeigen auf: "Glas", "Krug", "Bedienfeldsperre", "Energiesparen". (Die Standardzeit beträgt etwa 60 Sekunden).
3. Wählen Sie die gewünschte Menge (von ca. 50 bis 80 Sekunden), indem Sie die Dosiertaste drücken.
 - ca. 50 Sekunden: Die Anzeige "Glas" leuchtet.
 - ca. 60 Sekunden: Die Anzeigen "Glas" und "Krug" leuchten auf.
 - ca. 70 Sekunden: Die Anzeigen "Glas", "Krug" und "Bedienfeldsperre" leuchten auf.
 - ca. 80 Sekunden: Die Anzeigen "Glas", "Krug", "Bedienfeldsperre" und "Energiesparen" leuchten auf.
4. Bestätigen Sie die gewünschte Menge durch Drücken der Glastaste.
 - Wenn Sie eine andere Taste als die Dosier- oder Glastaste drücken, wird der Wahlvorgang abgebrochen und das Gerät kehrt in den Standby-Modus zurück.
 - Wenn in den Einstellungen 20 Sekunden lang keine Taste gedrückt wird, wird der Wahlvorgang abgebrochen, und das Gerät kehrt in den Standby-Modus zurück.

Einstellungen der Spenderbeleuchtung

1. Drücken Sie im Standby-Modus die Tasten "Glas" und "Krug" gleichzeitig 10 Sekunden lang, um die Beleuchtung des Spenders einzustellen.
2. Je nach den gewählten Einstellungen leuchten alle oder keine der folgenden Anzeigen auf: "Glas", "Krug", "Bedienfeldsperre", "Energiesparen". (Standardmäßig ist die Funktion eingeschaltet).
3. Wählen Sie eine Einstellung, indem Sie die Taste Dosierung drücken.
 - Beleuchtung ein: Die Anzeigen "Glas", "Krug", "Paneelsperre" und "Energiesparen" leuchten.
 - Beleuchtung aus: Alle Anzeigen sind ausgeschaltet
4. Bestätigen Sie die gewählte Einstellung durch Drücken der Glastaste.
 - Wenn Sie eine andere Taste als die Dosier- oder Glastaste drücken, wird der Wahlvorgang abgebrochen und das Gerät kehrt in den Standby-Modus zurück.
 - Wenn in den Einstellungen 20 Sekunden lang keine Taste gedrückt wird, wird der Wahlvorgang abgebrochen und das Gerät kehrt in den Standby-Modus zurück.

Externer Ausguss (optional)

Um einen externen Auslauf zu verwenden, muss dieser unabhängig installiert und an den "externen" Ausgang des Filtersystems auf der Rückseite des Gehäuses angeschlossen werden.

Reinigung und Wartung

Vor der Reinigung und Wartung:

- Ziehen Sie den Netzstecker
- Wischen Sie das Gehäuse des Geräts mit einem neutralen Reinigungsmittel und anschließend mit einem trockenen Tuch ab.

Reinigung der Tropfschale

1. Nehmen Sie das Fach aus dem Gerät.
 - Halten Sie dazu das Gehäuse des Geräts mit einer Hand fest und ziehen Sie das Tablett mit der anderen Hand aus dem Gerät heraus, um es herauszuschieben.
2. Das Tablett besteht aus zwei abnehmbaren Teilen, die zum Waschen auseinandergenommen werden müssen.
3. Leeren und Reinigen des Tablettts
 - Gießen Sie das Wasser ab und wischen Sie die Schale mit einem weichen Tuch ab.
4. Setzen Sie das Tablett wieder zusammen.
 - Setzen Sie die gereinigte Schale wieder in das Gerät ein.
 - Vergewissern Sie sich, dass er richtig eingesetzt und ganz hineingeschoben ist.

Reinigung des Spenders

1. Um das Spendergehäuse zu entfernen, fassen Sie es an und drehen Sie es im Uhrzeigersinn.

2. Wischen Sie den Wasserauslass nach dem Abschrauben mit einem sauberen Tuch ab.
3. Das Gehäuse sollte unter fließendem Wasser gereinigt und mit einem sauberen Tuch abgewischt werden.
4. Setzen Sie das Spendergehäuse ein, indem Sie es auf den Wasserauslass setzen und gegen den Uhrzeigersinn drehen.

Auswechseln von Filterpatronen

Bevor Sie die Filterpatronen austauschen, müssen Sie den Deckel des Geräts öffnen und die Wasserversorgung abstellen. Sobald der Austausch abgeschlossen ist, schließen Sie den Deckel der Filterpatronen und beginnen Sie, den Tank zu füllen. Lassen Sie das Wasser vor dem Gebrauch etwa 10 Minuten lang durchlaufen.

1. Nehmen Sie das Gehäuse auf der rechten Seite des Geräts ab.
 - Verwenden Sie einen Kreuzschlitzschraubendreher, um die beiden Befestigungsschrauben an den Ecken der Abdeckung zu lösen.
2. Drücken Sie die Ausgabetaste, um das restliche Wasser abzulassen.
 - Achten Sie beim Ablassen des Wassers darauf, dass das Ventil im Inneren des Geräts herausragt.
3. Trennen Sie das Gerät von der Stromzufuhr.
4. Heben Sie die Filterpatrone an, um sie herauszunehmen und zu ersetzen. (Abbildung Nr. 7, Punkt 1)
 - Bitte beachten Sie, dass noch Restwasser aus der Kartusche fließen kann. Dabei handelt es sich um Wasser, das aus dem Filter austritt, aber nicht aus Produktlecks.
5. Schließen Sie die neue Filterpatrone an, indem Sie sie einsetzen. (Abbildung Nr. 7, Punkt 2)
 - Achten Sie beim Anschließen darauf, dass der Aufkleber auf der Kassette nach vorne zeigt.
6. Setzen Sie die Abdeckung wieder in das Gerät ein und ziehen Sie die Befestigungsschrauben an.
7. Trocknen Sie Ihre Hände ab und schließen Sie das Gerät an eine Steckdose an.
8. Stellen Sie das Gefäß auf und lassen Sie das Wasser durchlaufen, indem Sie zehnmal auf die Taste "Krug" drücken.
 - Dies ist der Prozess der Stabilisierung der Patrone - das Wasser mit den Mikrobläschen entweicht.
 - Zu Beginn des Vorgangs kann die Anzeige auf dem Bedienfeld blinken. Sie erlischt, wenn Wasser ausgegeben wird. Dies ist der korrekte Betrieb des Geräts.
9. Warten Sie nach der Stabilisierung 25 Minuten, bevor Sie das Gerät zum ersten Mal benutzen.
 - Wird das Gerät vor Ablauf von 25 Minuten benutzt, kann das Geräusch platzender Luftblasen im Gerät zu hören sein.

Austauschzyklus für Filterpatronen

Die Lebensdauer der Filterpatrone hängt von der Menge des eingefüllten Wassers ab. Der Zyklus für den Austausch der Kartusche wird auf der Grundlage der zu Hause gefilterten Wassermenge angegeben - 10 Liter pro Tag. Zur leichteren Kontrolle befindet sich auf den Filterpatronen ein Feld, auf dem das Datum des letzten Austauschs vermerkt ist.

- Sedimentfilter: 3 - 4 Monate
- Natürlicher Plus-Filter: 5 - 6 Monate
- Nano Positive Plus Filter: 9 - 12 Monate

Häufig gestellte Fragen

Die Nichtbeachtung dieser Bedienungsanleitung kann zu einer Fehlfunktion des Geräts führen, auch wenn keine Störung aufgetreten ist. Wenn ein Problem aus der folgenden Liste auftritt, ergreifen Sie die in den Antworten enthaltenen Maßnahmen.

Das Wasser hat einen schlechten Geschmack und/oder Geruch.

Steht das Gerät seit längerer Zeit still?

- Lassen Sie das Wasser etwa 10 Minuten lang laufen.

Sind Ihnen die Filterpatronen ausgegangen?

- Die Filterpatronen müssen ausgetauscht werden.

Das Gerät gibt kein Wasser aus.

Wird das Wasser richtig zugeführt?

- Öffnen Sie das Ventil der Wasserleitung.
- Prüfen Sie, ob die Wasserzuleitung nicht geknickt ist.
- Prüfen Sie, ob eine Störung in der Wasserversorgung vorliegt.

Wurde die Ausgabetaсте richtig betätigt?

- Drücken Sie den Dosierknopf vorsichtig, so dass er vollständig vom Finger bedeckt ist.

Ist das Netzteil richtig angeschlossen?

- Überprüfen Sie, ob das Gerät richtig an die Stromversorgung angeschlossen ist.
- Prüfen Sie auf Stromausfall.

Sind Ihnen die Filterpatronen ausgegangen?

- Die Filterpatronen müssen ausgetauscht werden.

Das Gerät gibt nicht genügend Wasser aus.

Wird das Wasser korrekt zugeführt?

- Öffnen Sie das Ventil der Wasserleitung.
- Stellen Sie sicher, dass die Wasserleitung nicht geknickt ist.
- Prüfen Sie, ob eine Störung in der Wasserversorgung vorliegt.

Sind Ihnen die Filterpatronen ausgegangen?

- Die Filterpatronen müssen ausgetauscht werden.

Das Produkt gibt ein lautes Geräusch von sich.

Ist das Produkt auf einer ebenen Fläche installiert?

- Stellen Sie das Produkt auf eine ebene und feste Oberfläche.

Kommt das Gerät nicht mit anderen Gegenständen in Berührung?

- Achten Sie darauf, dass das Gerät keine anderen Gegenstände, Möbel oder Wände berührt.

Wird das laute Geräusch durch die Wasserdosierung verursacht?

- Das Wasser ist direkt an die öffentliche Wasserversorgung angeschlossen. Wenn das Wasser in den Filter eintritt, entstehen Geräusche, was normal ist.

Die Schaltflächen funktionieren nicht.

Wurde die Ausgabetaсте für 30 Sekunden oder länger gedrückt?

- Dies ist eine Sicherheitsfunktion des Geräts, die den Betrieb der Tasten sperrt, wenn die Ausgabetaсте 30 Sekunden oder länger gedrückt wird, um zu verhindern, dass sie versehentlich gedrückt werden.
- Nehmen Sie die Hand von der Ausgabetaсте und drücken Sie sie erneut.

Im dosierten Wasser befinden sich Schwebeteilchen.

Sind Ihnen die Filterpatronen ausgegangen?

- Die Filterpatronen müssen ausgetauscht werden.

Wasser tritt aus dem Gerät aus.

Ist der Raum oder die Umgebung nicht feucht?

- Wenn kalte Teile im Inneren des Geräts mit Feuchtigkeit in Berührung kommen, kann sich Tau bilden, wie die Wassertröpfchen auf einer kalten Wasserflasche.

Tritt Wasser aus einem bestimmten Teil des Geräts aus?

- Schließen Sie das Hahnventil und trennen Sie das Gerät von der Stromversorgung. Bringen Sie das Gerät dann zu einem Servicecenter.

Die grüne LED am Spender leuchtet bei der Wasserabgabe nicht auf.

Ist die Beleuchtungsfunktion ausgeschaltet?

- Die Funktion der Spenderbeleuchtung muss aktiviert sein.

Befindet sich das Gerät im Energiesparmodus?

- Der Energiesparmodus sollte ausgeschaltet werden.

Garantiebestimmungen und -bedingungen

1. Die Garantie gilt nur für versteckte Mängel, die dem Hersteller zuzuschreiben sind.
2. Die Reklamation wird von der Verkaufsstelle oder dem technischen Dienst im Rahmen der Garantie bearbeitet, wenn der Kunde sie vorlegt:
 - a. eine gültige und eindeutige Garantiekarte, die ordnungsgemäß ausgefüllt und mit einem Verkaufsstempel und der Unterschrift des Verkäufers versehen ist,
 - b. einen gültigen Kaufnachweis mit dem Verkaufsdatum,
 - c. das gemeldete Produkt oder defekte Teil. Im Falle eines Fernkaufs ist die Garantiekarte nur mit einem Kaufbeleg (Quittung/Rechnung) gültig.

3. Die Reklamation ist innerhalb von 14 Tagen nach der Meldung durch den Kunden zu erledigen.
4. Während der Garantiezeit festgestellte Herstellungsfehler werden innerhalb von 21 Tagen nach Lieferung des Produkts an die Verkaufsstelle oder den technischen Kundendienst kostenlos behoben.
5. Müssen für die Reparatur Teile importiert werden, so kann die Gewährleistungsreparaturfrist um die für den Import des Teils erforderliche Zeit, höchstens jedoch um 40 Tage, verlängert werden.
6. Die Garantie ist ausgeschlossen:
 - a. mechanische Schäden und damit verbundene Mängel,
 - b. Schäden und Mängel, die durch unsachgemäßen Gebrauch, unsachgemäße Lagerung, Montage und Wartung entstehen,
 - c. Beschädigung und Abnutzung solcher Verbrauchselemente,
 - d. Tätigkeiten, die im Zusammenhang mit der Montage oder Wartung stehen und die gemäß dem Handbuch zu den Pflichten des Benutzers gehören.
7. Die Garantie gilt nicht, wenn:
 - a. seine Gültigkeitsdauer abgelaufen ist,
 - b. der Kunde das Produkt unter Verwendung von Nicht-Originalteilen repariert oder verändert hat,
 - c. der Defekt auf eine unsachgemäße Installation oder auf die Nichtbeachtung der in der Bedienungsanleitung enthaltenen Regeln für den korrekten Betrieb zurückzuführen ist,
 - d. das Produkt für andere Zwecke als den Hausgebrauch verwendet wird,
 - e. während des Transports entstandenen Schäden.
8. Es werden keine Duplikate der Garantiekarte ausgestellt.
9. Der Kunde hat Anspruch auf die folgenden kostenlosen Entschädigungen:
 - a. Produktreparatur,
 - b. Produktaustausch,
 - c. reduzierter Preis,
 - d. Beendigung eines Vertrages und voller Kostenersatz.
10. Zur Meldung eines Schadens:
 - a. Präsentieren Sie das Produkt oder seinen gemeldeten Teil.
 - b. Legen Sie den Kaufbeleg vor, der den Namen und die Adresse des Verkäufers, das Kaufdatum und den Kaufort, den Produkttyp oder eine gültige Garantiekarte mit einem Stempel der Verkaufsstelle enthält.
 - c. Wird das Produkt verschmutzt angeliefert, kann der technische Dienst die Annahme verweigern oder es auf Kosten des Kunden nach dessen schriftlicher Zustimmung reinigen.
11. Wird die Reklamation anerkannt, wird das Gerät repariert oder durch ein neues ersetzt, oder der Kunde erhält eine Rückerstattung. Die Transportkosten für den Service des Herstellers werden übernommen.
12. Wird der Antrag abgelehnt, erhält der Kunde eine ausführliche Begründung für die Entscheidung und das Gerät wird ihm innerhalb von 14 Tagen nach Bekanntgabe der Entscheidung auf seine Kosten zugesandt.

Inanspruchnahme

Umgang mit Elektro- und Elektronik-Altgeräten (WEEE-Gesetzgebung).

Die Kennzeichnung auf der Verpackung, dem Zubehör oder der Gebrauchsanweisung weist darauf hin, dass Altgeräte und beigefügtes elektronisches Zubehör nicht zusammen mit anderem Hausmüll in die Hausmülltonne gegeben werden dürfen.

Unsachgemäßer Umgang mit Elektronikschrott kann dazu führen, dass Schadstoffe in die Umwelt gelangen oder die Gesundheit durch unsachgemäße Entsorgung gefährdet wird. Trennen Sie diesen Abfall von anderen Abfällen und recyceln Sie ihn, damit die Rohstoffe wiederverwendet werden können. Beim Recycling ist die Wiederverwendung von Rohstoffen erlaubt.

Предупреждения за захранване

- Свързвайте устройството само към контакт с напрежение 220~240V. Не свързвайте едновременно няколко устройства към един и същи контакт.
- Не огъвайте, не сплитайте и не дърпайте захранващия кабел със сила. Проверявайте често захранващия кабел.
- Спрете да използвате продукта, ако захранващият кабел/щепсел или контактът са повредени.
- Уредът трябва да се свързва към електрическата мрежа (или да се изключва) само със сухи ръце.
- Когато поставяте или изключвате щепсел, първо отстранете влагата от ръцете си и след това поставете или изключете щепсела.
- Ако в щепсела попадне влага, прекъснете захранването на контакта (например като изключите главното захранване в апартамент), след това извадете щепсела, подсушете го и го поставете отново в контакта.
- Преди да започнете поддръжка, устройството трябва да бъде изключено от електрическото захранване.
- В случай на изтичане на вода в зоната на захранване, изключете уреда от електрическата мрежа и го подсушете напълно преди следващата употреба.
- Защитете захранващия кабел от смачкване и механични повреди (например от животни или контакт с остри предмети).
- Ако уредът не се използва за продължителен период от време, затворете вентила за подаване на вода, изпразнете водата, останала в продукта (чрез натискане на бутон за дозиране), изключете захранването и оставете уреда на безопасно и сухо място. За да избегнете нараняване, внимавайте при отваряне на чекмеджето на уреда.
- Ако от уреда започне да излиза дим, незабавно изключете уреда от електрическата мрежа и разсейте дима, преди да отворите чекмеджето.
- Уверете се, че хранителните продукти не излизат извън страничните повърхности на чекмеджето на уреда. Пълненето на чекмеджето над капацитета му може да доведе до наранявания, повреда на уреда и загуба на гаранцията.
- Никога не пълнете уреда с масло. Това може да доведе до нараняване на хора, повреда на уреда и да доведе до прекратяване на гаранцията.

Предупреждения за инсталиране

- Не поставяйте устройството на влажно или запрашено място.
- Не поставяйте уреда на места, където има опасност от изтичане на газ, или в близост до отоплителен уред.
- Не поставяйте устройството върху неравна или наклонена повърхност. Това може да доведе до неправилно функциониране, вибрации или нежелан шум.
- Вентилът трябва да се свърже към тръба за студена вода. Не черпете вода от други източници, например от подпочвени води. Свързването на крана с гореща вода може да доведе до трайно увреждане или повреда на уреда.
- Цикълът на подмяна на филтърната касета може да варира в зависимост от региона и качеството на използваната вода.
- Уверете се, че уредът е монтиран в чисто помещение. Не инсталирайте уреда на място, където водата може лесно да бъде замърсена или където околната среда е замърсена.
- Не поставяйте уреда на открито или на места, където температурата е или може да падне под 0°C. Това може да доведе до замръзване на филтъра или други компоненти, което да доведе до неправилно функциониране на уреда, повреда на уреда и изтичане на вода.
- Трябва да се избягват пряка слънчева светлина и високи температури. Това може да доведе до промяна на цвета или обезцветяване на корпуса.
- Дължината на водопровода не трябва да надвишава 5 м. Твърде дълъг кабел ще намали ефективността на продукта.
- Не поставяйте върху продукта нагревателни уреди като микровълнова фурна, електрическа фурна или тостер, както и запалителни уреди като свещи, газови контейнери и запалки.
- Не поставяйте върху продукта химикали, съдове с вода или малки метални предмети. Те могат да попаднат в устройството и да причинят повреда.
- Не разглобявайте и не поправяйте сами продукта. Това може да доведе до пожар или токов удар.
- Не позволявайте на други лица, освен на оторизирани сервизни техници, да разглобяват или ремонтират продукта. За всички въпроси, свързани с обслужването и ремонта, се обърнете към нашия Център за обслужване на клиенти.
- Уредът не трябва да се използва от лица, които нямат физически или умствени способности, опит или познания за това как да използват продукта.
- Системата за филтриране на вода НЕ Е играчка. Не позволявайте на деца да си играят с устройството.
- След монтажа се уверете, че входящата тръба е здраво свързана и че няма течове. Течове, причинени от разхлабени винтове и др., могат да причинят токов удар или материални щети.
- Ако установите, че продуктът тече или около него има вода, първо затворете вентила за подаване на вода и след това изключете продукта от електрическата мрежа.

- Ако усетите миризма на изгаряне или видите дим, излизащ от уреда, незабавно го изключете от електрическата мрежа и затворете вентила за подаване на вода.
- Не дърпайте захранващия кабел или тръбата за подаване на вода и не хващайте диспенсера за вода, когато премествате продукта. Това може да доведе до повреда на устройството.
- Преди употреба се уверете, че капакът на резервоара вътре в уреда и горният капак са напълно затворени. Това се прави и с цел предпазване от насекоми и чужди тела.
- Сменете филтърната касета в съответствие с цикъла на подмяна. Използването на филтърната касета твърде дълго време може да доведе до лоша филтрираща ефективност или лоша миризма. Цикълът на подмяна на филтърната касета е описан по-нататък в това ръководство.
- След дълъг период на неактивност водоснабдителната система трябва да се промие. Препоръчваме ви да отстраните всякаква вода, останала във филтърните тръби или касетите, за около 10 минути, преди да използвате уреда отново.
- Не използвайте филтърни касети, различни от специалните филтри 4Swiss. Това може да доведе до лоша работа на уреда, необичаен вкус на водата, изтичане на вода и неправилно функциониране на продукта.
- Не почиствайте продукта с бензин или разтворител. Това може да повреди продукта.
- Не изваждайте тръбата за подаване на вода, когато използвате продукта. Това може да доведе до изтичане на вода и неправилно функциониране на продукта.
- Не премествайте уреда, докато работи. Преместването или разтърсването на уреда, докато работи, може да доведе до прекъсване на тръбата за подаване на вода, което ще доведе до неизправност на продукта и изтичане на вода.
- Не използвайте филтрирана вода за пълнене на стъклени топки или аквариуми. Пречистената вода може да не е подходяща за отглежданите риби.

Характеристики на продукта

- 5-степенна система за филтриране - групирана в три независими филтърни касети, за да осигури чиста вода с качество на минерална вода.
- Индикатор за състоянието на устройството - показва текущото работно състояние на продукта.
- Стилизиран дизайн - тънката, стилна форма и компактният дизайн помагат на устройството да се впише във всеки интериор.
- Бутон за заключване/отключване - възможност за заключване на сензорните бутони.
- Директна филтрираща система без резервоар - осигурява високо качество на водата благодарение на филтрирането на потока и липсата на резервоар.
- Икономична и екологична система за филтриране на вода - без загуба на вода в процеса на филтриране.
- Система за автоматично изключване на водата - при смяна на филтъра устройството автоматично изключва подаването на вода.
- Външен изход за вода - възможност за свързване на външно оборудване към филтъра (включително допълнителен чучур).

Технически спецификации

Име на продукта: Система за филтриране на вода

Име на модела: WFF021

Захранване: 220~240V 50Hz, предпазител 3.15A

Номинална консумация на енергия: 14.5 W

Метод на филтриране: Електростатична и абсорбционна филтрация

Класификация на климата: Клас Т

Област на инсталиране: За дома / офиса

Тегло: 3,4 кг

Размери (Ш x Г x В): 135 x 379 x 367 мм

Номинално работно налягане: 1.5-6.9Bar (0.15-0.69MPa)

Изграждане на устройството

Илюстрация № 1

1. Контролен панел
2. Диспенсър за вода
3. Капак на тавата
4. Тавичка за оттичане
5. Свалящ се капак на филтърната вложка
6. Захранващ кабел
7. Вход за вода
8. Външен изход

Описание на контролния панел

Илюстрация № 2

1. Бутон за чаша - За дозиране на количеството вода, съответстващо на една чаша (приблизително 200 ml).
2. Бутон за стомна - За дозиране на количеството вода, съответстващо на обема на стомната (>1 литър)
3. Бутон за заключване на панела - Заключване на бутони (задържайте бутона натиснат за 2 сек., за да включите/изключите режима).
4. Бутон за пестене на енергия - режим на пестене на енергия (бутонът трябва да се задържи натиснат за 2 секунди, за да се включи/изключи режимът).
5. Бутон за дозиране - за ръчно дозиране на вода.

Филтърна верига

Илюстрация № 4

1. Редуциращ вентил за налягане
2. Вентил
3. Външен клапан

Филтрираща система

Филтърната касета е основен компонент на системата за филтриране на вода. Използването на една касета твърде дълго време може да намали ефективността на устройството.

Илюстрация № 3

1. Филтър за утайки - Отстранява микрочастици до 5 µm, като ръжда, почва, пясък, прах и окислени замърсители.
2. Natural Plus (въглероден) филтър - 3-степенна система за филтриране: микромрежа отстранява замърсяванията, активният въглен има антибактериален ефект, а керамичните перли обогатяват водата с морски минерали (Ca, Mg, K, Fe, Mn, Ti, P, Si).
3. Филтър Nano Positive Plus - 0,01 ~ 0,001 µm NF мембрана премахва тежки метали, хлор и летливи органични съединения (ЛОС), както и 99,99 % вируси и бактерии (E.coli, Staphylococcus aureus, Pseudomonas aeruginosa).

Подробности, които трябва да се проверят преди монтажа

1. Трябва да се избягва пряка слънчева светлина и електрически нагревателни уреди. Те могат да предизвикат пожар или промяна на цвета на продукта.
2. Уверете се, че има достатъчно място за инсталацията. Разстоянието от стената трябва да е поне 10 см, а дължината на водопроводната тръба не трябва да надвишава 5 м от водоснабдителния вентил.
3. Не инсталирайте устройството на прашни места или там, където е изложено на влага или пръски вода - това може да доведе до неизправности.
4. Избягвайте наклонени или недостатъчно здрави повърхности. Неправилното позициониране на устройството може да доведе до пожар или повреда.
5. Избягвайте места, където температурата пада под 0°C. Продуктът е предназначен за употреба на закрито. Инсталирането на място, където температурата пада под 0°C, може да доведе до сериозни повреди на продукта, включително изтичане на вода и повреда на филтъра.
6. Не инсталирайте устройството на места, където водата може лесно да бъде замърсена, или в среда, където има замърсяване на въздуха.
7. Когато премествате продукта, не дърпайте захранващия кабел, тръбите и не хващайте диспенсера за вода.
8. Уверете се, че водният вентил е свързан към тръба за студена вода. Свързането му към тръба за гореща вода може да повреди филтъра и да доведе до неправилно функциониране на продукта.

Сглобяване на вентила

Включена е 3/8" връзка за вода със сферичен кран. Ако разполагате с връзки с различен размер, трябва да използвате съответните редуциращи елементи (налични в магазин за санитарни или строителни материали).

Забележка: Преди да монтирате вентила, изключете главния воден вентил и след това отвийте маркуча за подаване на студена вода към кухненския кран.

Илюстрация № 5

1. Завинтете вентила към връзката за студена вода в стената.

2. Завийте маркуча за подаване на вода към крана.
3. Поставете водопроводната тръба към уреда във вентила.
4. Отворете главния воден клапан.

Схема за инсталиране на продукта

Илюстрация № 6

1. Свалящ се капак на филтърната вложка
2. Вход за вода
3. Захранващ кабел
4. Тръба за студена вода
5. Вентил
6. Водоснабдителна тръба
7. Външна тръба за вода (по избор)
8. Външен клапан (по избор)

Инсталиране на продукта стъпка по стъпка

1. Свържете вентила за подаване на вода към тръбата за студена вода.
 - Уверете се, че клапанът е затворен, преди да го свържете.

Забележка: Уверете се, че вентилът е свързан към тръба за студена вода. Свързането му към тръба за гореща вода може да повреди филтъра или да повреди продукта.

2. Отстранете защитата на входа в задната част на уреда и поставете тръбата за подаване на вода.
 - Уверете се, че тръбата е правилно свързана към входа. (Когато е свързана правилно, ще се чуе щракване).
 - Свържете външната тръба след инсталирането на външния клапан (по избор).
3. Отворете клапана за подаване на вода.
4. Уверете се, че капакът на филтъра е монтиран правилно.
5. След като горните стъпки са изпълнени правилно, устройството трябва да бъде включено.

Забележка: Уверете се, че вентилът е свързан към водопровод с течаща вода. Не използвайте други водоизточници, като например подпочвени води.

6. След приключване на монтажа проверете за течове в някои от следните компоненти:
 - клапан за подаване на вода (тръба),
 - външен клапан (по избор),
 - вход за вода към уреда,
 - филтърни фитинги.

Подробности, които трябва да се проверят преди употреба

Забележка: Ако продуктът не се използва за дълъг период от време, затворете водния клапан и го изключете от електрическата мрежа. Този продукт е предназначен само за напрежение 220~240V/50Hz. Уверете се, че е включен в подходящ контакт.

1. Отворете клапана за подаване на вода на крана.
 - Първо затворете крана, за да проверите дали има достъп до течаща вода. След това отворете вентила за подаване на вода.
2. Свържете устройството.
 - Този продукт е предназначен само за захранване 220~240V/50Hz. Уверете се, че уредът е свързан към подходящ контакт. Уверете се, че уредът е изключен от електрическата мрежа, преди да го свържете.
3. Ако продуктът не е бил използван дълго време (няколко дни) или се монтира отново на ново място, оставете водния поток включен за около 10 минути.
4. Тавата за капки трябва да се изпразва редовно.

Използване на продукта

1. Режим на готовност: Водният филтър е свързан и готов за употреба. Индикаторът за дозиране е осветен. Филтрираната вода ще се дозира ръчно. За да дозирате вода в режим на готовност, натиснете бутона за дозиране. Възможни са два режима на ръчно дозиране на вода:

- a. Водата ще се дозира, докато бутонът за дозиране е натиснат. Ако бутонът за дозиране е натиснат за повече от 30 секунди, дозирането на вода ще спре. Отстранете пръста си от бутона и след това го натиснете отново, за да се възобнови подаването на вода.
 - b. Кратко натискане на бутона за дозиране стартира дозирането, а друго кратко натискане на бутона спира дозирането на вода. Водата ще се дозира в продължение на максимум 30 секунди, след което диспенсърът автоматично ще спре да дозира вода.
2. Режим "Съкло": В режим на готовност се натиска бутонът "съкло". Индикаторът "съкло" светва и индикаторът за дозиране започва да мига. Филтрираната вода ще се дозира на порции (Дозираното количество варира в зависимост от налягането на водата).
 - Натиснете бутона за съкло, за да влезете в режима. След това натиснете бутона за дозиране, за да дозирате порция вода.
 - Ако бутонът за измерване не бъде натиснат за повече от 7 секунди след активиране на режима "съкло", устройството ще се върне в режим на готовност.
 - Натискането на който и да е от бутоните в този режим ще спре дозирането на вода.
 - Количеството по подразбиране е приблизително 150 ml. За информация как да регулирате количеството, вижте по-нататък в това ръководство.
 3. Режим "Купа": В режим на готовност се натиска бутонът "кана". Индикаторът "кана" светва и индикаторът за дозиране започва да мига. Филтрираната вода ще се дозира непрекъснато (дозираното количество варира в зависимост от налягането на водата).
 - Натиснете бутона "pitcher", за да влезете в режима. След това натиснете бутона "Дозиране", за да дозирате вода.
 - Ако в този режим бутонът за измерване не бъде натиснат за повече от 7 секунди, устройството ще се върне в режим на готовност.
 - Натискането на който и да е от бутоните в този режим ще спре дозирането на вода.
 - Времето по подразбиране е 1 мин. За информация как да настроите времето, вижте по-нататък в това ръководство.
 4. Заклучването на панела се използва за заключване на бутоните, за да се предотврати случайно активиране на устройството по време на почистване или докосване на бутоните от деца.
 - Натиснете бутона "Заклучване на панела" за 2 секунди в режим на готовност, за да заключите устройството.
 - Повторното натискане на бутона в продължение на 2 секунди освобождава заключването.
 5. Режим на пестене на енергия
 - Натиснете бутона "пестене на енергия" за 2 секунди, когато устройството е в режим на готовност, за да активирате режима на пестене на енергия.
 - Светодиодът "пестене на енергия" ще светне 3 пъти, ако устройството успешно е активирало режима за пестене на енергия.
 - Когато е активиран режимът за пестене на енергия, всички светодиоди на устройството ще бъдат изключени.
 - Повторното натискане на бутона "пестене на енергия" за 2 секунди деактивира режима на пестене на енергия.

Управление на обема на водата в режим "съкло"

1. Натиснете бутона "съкло" за 10 секунди в режим на готовност, за да зададете порцията вода.
2. В зависимост от избраното количество светва един или повече от следните индикатори: "съкло", "стомна", "заклучване на панела", "пестене на енергия". (По подразбиране количеството вода е приблизително 150 ml).
3. Изберете желаното количество (приблизително от 130 до 190 ml), като натиснете бутона Дозировка.
 - приблизително 130 ml: Индикаторът "съкло" е осветен.
 - приблизително 150 ml: Индикаторите "съкло" и "кана" светват.
 - приблизително 170 ml: Индикаторите "съкло", "стомна" и "заклучване на панела" светят.
 - приблизително 190 ml: Индикаторите "съкло", "стомна", "заклучване на панела" и "пестене на енергия" светят.
4. Потвърдете желаното количество с натискане на бутона "съкло".
 - Ако бъдат натиснати бутони, различни от бутона за дозиране или бутона "съкло", процесът на набиране ще бъде отменен и продуктът ще се върне в режим на готовност.
 - Ако в продължение на 20 секунди не бъде натиснат нито един бутон в настройките, процесът на набиране се прекратява и продуктът се връща в режим на готовност.

Регулиране на обема на водата в режим "стомна"

1. Натиснете бутон "стомна" за 10 секунди в режим на готовност, за да зададете времето за дозиране на вода.
2. В зависимост от избраното количество светва един или повече от следните индикатори: "стъкло", "стомна", "заклучване на панела", "пестене на енергия". (Времето по подразбиране е приблизително 60 секунди).
3. Изберете желаното количество (от приблизително 50 до 80 секунди), като натиснете бутона Дозиране.
 - приблизително 50 секунди: Индикаторът "стъкло" светва.
 - приблизително 60 секунди: Индикаторите "стъкло" и "стомна" светват.
 - приблизително 70 секунди: Индикаторите "стъкло", "стомна" и "заклучване на панела" светват.
 - приблизително 80 секунди: Индикаторите "стъкло", "кана", "заклучване на панела" и "пестене на енергия" светват.
4. Потвърдете желаното количество с натискане на бутона "стъкло".
 - Ако бъдат натиснати бутони, различни от бутона за дозиране или бутона "стъкло", процесът на набиране ще бъде отменен и продуктът ще се върне в режим на готовност.
 - Ако в продължение на 20 секунди не бъде натиснат нито един бутон в настройките, процесът на набиране се прекратява и продуктът се връща в режим на готовност.

Настройки на осветлението на дозатора

1. Натиснете едновременно бутоните "стъкло" и "кана" за 10 секунди в режим на готовност, за да настроите светлината на диспенсъра.
2. В зависимост от избраните настройки ще светнат всички или никой от следните индикатори: "стъкло", "стомна", "заклучване на панела", "пестене на енергия". (По подразбиране функцията е включена).
3. Изберете настройка, като натиснете бутона Дозировка.
 - Осветление на: Индикаторите "стъкло", "кана", "заклучване на панела" и "пестене на енергия" светят.
 - Изключване на осветлението: Всички индикатори са изключени
4. Потвърдете избраната настройка с натискане на бутона "стъкло".
 - Ако бъдат натиснати бутони, различни от бутона за дозиране или бутона "стъкло", процесът на набиране ще бъде отменен и продуктът ще се върне в режим на готовност.
 - Ако в продължение на 20 секунди не бъде натиснат нито един бутон в настройките, процесът на набиране се прекратява и продуктът се връща в режим на готовност.

Външен чучур (по избор)

За да се използва външен чучур, той трябва да се монтира самостоятелно и да се свърже към "външния" изход на филтърната система, разположен в задната част на корпуса.

Почистване и поддръжка

Преди почистване и поддръжка:

- Издърпайте щепсела на захранването
- Избършете корпуса на устройството с неутрален почистващ препарат и след това отново със суха кърпа.

Почистване на тавата за капцици

1. Извадете тавата от устройството.
 - За да направите това, хванете корпуса на уреда с една ръка, а с другата издърпайте тавата, за да я извадите от продукта.
2. Тавата се състои от два разглобяеми компонента, които трябва да се разглобят, за да се измият.
3. Изпразване и почистване на тавата
 - Излейте водата и избършете тавата с мека кърпа.
4. Сглобете отново таблата.
 - След като почистите тавата, я поставете обратно в машината.
 - Уверете се, че е правилно поставен и натиснат докрай.

Почистване на диспенсъра

1. За да извадите корпуса на дозатора, хванете го и го завъртете по посока на часовниковата стрелка.

2. След като отвиете, избършете изхода за вода с чиста кърпа.
3. Корпусът трябва да се почиства под течаща вода и да се избърсва до сухо с чиста кърпа.
4. Поставете корпуса на дозатора, като го поставите върху изхода за вода и го завъртете обратно на часовниковата стрелка.

Смяна на филтърни касети

Преди да смените филтърните касети, отворете капака на уреда и спрете подаването на вода. След като подмяната приключи, затворете капака на филтърните касети и започнете да пълните резервоара. Пуснете водата да тече в продължение на приблизително 10 минути преди употреба.

1. Свалете корпуса от дясната страна на устройството.
 - Използвайте кръстатата отвертка, за да отвиете двата закрепващи винта в ъглите на капака.
2. Натиснете бутона за дозиране, за да източите останалата вода.
 - Когато източват водата, се уверете, че клапанът вътре в уреда е изпъкнал.
3. Изключете уреда от електрическата мрежа.
4. Повдигнете филтърната касета, за да я изключите и смените. (Илюстрация № 7, точка 1)
 - Моля, имайте предвид, че от касетата може да изтича остатъчна вода. Това е вода, която излиза от филтъра, но не и от течове на продукта.
5. Свържете новата филтърна касета, като я поставите. (Илюстрация № 7, точка 2)
 - При свързване се уверете, че стикерът върху касетата е обрънат напред.
6. Поставете капака обратно в устройството и затегнете фиксиращите винтове.
7. Подсушете ръцете си и включете устройството в контакт.
8. Поставете съда и пуснете водата, като натиснете бутона "кана" десет пъти.
 - Това е процесът на стабилизиране на касетата - водата заедно с микромехурчетата излиза навън.
 - В началото на процеса индикаторът на контролния панел може да мига. Той ще изчезне при дозиране на вода. Това е правилната работа на уреда.
9. След стабилизиране изчакайте 25 минути, преди да използвате устройството за първи път.
 - Ако се използва преди 25 минути, може да се чуе звук от спукване на въздушни мехурчета вътре в уреда.

Цикъл на подмяна на филтърните касети

Срокът на експлоатация на филтърния патрон зависи от количеството излята вода. Цикълът на подмяна на касетата е даден въз основа на количеството филтрирана вода у дома - 10 литра на ден. За улеснение на проверката върху филтърните касети има място, на което да се напише датата на последната подмяна.

- Седиментен филтър: 3 - 4 месеца
- Филтър Natural Plus: 5 - 6 месеца
- Филтър Nano Positive Plus: 9 - 12 месеца

Често задавани въпроси

Неспазването на тези инструкции за работа може да доведе до неправилно функциониране на устройството, дори и да не е възникнала неизправност. Ако възникне проблем от следния списък, предприемете действията, съдържащи се в отговорите.

Водата има лош вкус и/или мирис.

Престояло ли е устройството дълго време в покой?

- Пуснете водата за около 10 минути.

Свършиха ли ви филтърните касети?

- Филтърните касети трябва да се сменят.

Устройството не дозира вода.

Правилно ли се подава водата?

- Отворете вентила за подаване на вода от крана.
- Проверете дали тръбата за подаване на вода не е прегъната.
- Проверете дали има повреда във водоснабдяването.

Активиран ли е правилно бутонът за дозиране?

- Натиснете внимателно бутона за дозиране, така че да бъде изцяло покрит с пръст.

Правилно ли е свързано захранването?

- Проверете дали уредът е правилно свързан към електрическата мрежа.
- Проверете за прекъсване на захранването.

Свършиха ли ви филтърните касети?

- Филтърните касети трябва да се сменят.

Уредът не подава достатъчно вода.

Правилно ли се подава водата?

- Отворете вентила за подаване на вода от крана.
- Проверете дали водопроводната тръба не е прегъната.
- Проверете дали има повреда във водоснабдяването.

Свършиха ли ви филтърните касети?

- Филтърните касети трябва да се сменят.

От продукта се чува силен шум.

Монтиран ли е продуктът върху равна повърхност?

- Поставете продукта върху равна и твърда повърхност.

Устройството не влиза ли в контакт с други предмети?

- Уверете се, че устройството не се допира до други предмети, мебели или стени.

Дали силният шум се дължи на измерването на водата?

- Водата е директно свързана с общественото водоснабдяване. При навлизането на водата във филтъра се генерира шум и това е нормално.

Бутоните не работят.

Натиснат ли е бутонът за дозиране за 30 секунди или повече?

- Това е функция за безопасност на уреда, която блокира работата на бутоните, когато бутонът за дозиране е натиснат за 30 секунди или повече, за да се предотврати случайното им натискане.
- Вдигнете ръката си от бутона за дозиране, след което го натиснете отново.

В дозированной вода има плаващи частици.

Свършиха ли ви филтърните касети?

- Филтърните касети трябва да се сменят.

От устройството изтича вода.

Стаята или външният въздух не са влажни?

- Когато студените части в уреда се сблъскат с влага, може да се образува роса, подобно на водните капчици, които се образуват върху бутилка със студена вода.

Изтича ли вода от определена част на уреда?

- Затворете крановия клапан и изключете продукта от захранването. След това занесете продукта в сервизен център.

Зеленият светодиод на диспенсъра не светва при дозиране на вода.

Изключена ли е функцията за осветление?

- Функцията за осветяване на дозатора трябва да бъде активирана.

Дали устройството е в режим на пестене на енергия?

- Енергоспестяващият режим трябва да бъде изключен.

Гаранционни срокове и условия

1. Гаранцията покрива само скрити дефекти, които се дължат на производителя.
2. Рекламацията се обработва от мястото на продажба или от техническата служба по гаранцията, ако клиентът представи:
 - a. валидна и ясна гаранционна карта, попълнена правилно с печат за продажба и подпис на продавача,
 - b. валидно доказателство за покупка с датата на продажба,

- c. докладвания продукт или дефектна част. В случай на дистанционна покупка гаранционната карта е валидна само с доказателство за покупка (касова бележка/фактура).
3. Искът се решава в рамките на 14 дни от докладването от страна на Клиента.
4. Производствените дефекти, установени през гаранционния период, се отстраняват безплатно в рамките на 21 дни след доставката на продукта в точката на продажба или в техническия сервиз.
5. Ако е необходимо да се внесат части за ремонта, периодът на гаранционния ремонт може да бъде удължен с времето, необходимо за внасяне на частите, но не повече от 40 дни.
6. Изключения от гаранцията:
 - a. механични повреди и свързани с тях дефекти,
 - b. повреди и дефекти в резултат на неправилна употреба и неподходящо съхранение, сглобяване и поддръжка,
 - c. повреда и износване на такива консумативи,
 - d. дейности, свързани с монтажа или поддръжката, които са задължение на потребителя в съответствие с ръководството.
7. Гаранцията не се прилага, когато:
 - a. срокът му на валидност е изтекъл,
 - b. Клиентът е ремонтирал или модифицирал продукта, като е използвал неоригинални части,
 - c. дефектът е резултат от неправилен монтаж или неспазване на правилата за правилна експлоатация, посочени в ръководството,
 - d. продуктът се използва за цели, различни от домашната употреба,
 - e. повреда, възникнала по време на транспортиране.
8. Не се издават дубликати на гаранционната карта.
9. Клиентът има право на следното безплатно обезщетение:
 - a. ремонт на продукта,
 - b. замяна на продукта,
 - c. намалена цена,
 - d. прекратяване на договора и пълно компенсиране на разходите.
10. За да съобщите за претенция:
 - a. Представете продукта или докладваната част от него.
 - b. Представете доказателство за покупката с името и адреса на продавача, датата и мястото на покупката, вида на продукта или валидна гаранционна карта с печат от мястото на продажба.
 - c. Ако продуктът е доставен мръсен, техническата служба може да откаже да го приеме или да го почисти за сметка на Клиента след писмено одобрение от негова страна.
11. Ако рекламацията бъде приета, устройството се ремонтира или заменя с ново, или на клиента се възстановяват разходите. Транспортните разходи от сервиза на производителя покриват услугата.
12. Ако рекламацията бъде отхвърлена, на Клиента се предоставя подробна обосновка на решението и оборудването му се изпраща за негова сметка в рамките на 14 дни след предоставянето на решението.

Използване

Работа с излезли от употреба отпадъци от електрическо и електронно оборудване (законодателство за ОЕЕО).

Маркировката върху опаковката, аксесоарите или ръководството за употреба показва, че излязлото от употреба оборудване и приложените към него електронни аксесоари не трябва да се поставят в контейнери за битови отпадъци заедно с други битови отпадъци.

Неправилното боравене с електронни отпадъци може да доведе до попадане на замърсители в околната среда или до рискове за здравето поради неправилно изхвърляне. Отделете тези отпадъци от другите отпадъци и ги рециклирайте, за да могат суровините да бъдат използвани отново. За рециклирането те позволяват повторната употреба на суровините.

Upozornění týkající se napájení

- Zařízení připojujte pouze do zásuvky 220~240 V. Nepřipojujte více zařízení současně do stejné síťové zásuvky.
- Napájecí kabel neohýbejte, nesvazujte a netahejte za něj násilím. Napájecí kabel často kontrolujte.
- Pokud je poškozený napájecí kabel/zástrčka nebo zásuvka, přestaňte výrobek používat.
- Spotřebič smí být připojen k elektrické síti (nebo odpojen) pouze suchýma rukama.
- Při zasouvání nebo odpojování zástrčky nejprve odstraňte vlhkost z rukou a teprve potom zástrčku zasuněte nebo odpojte.
- Pokud se do zástrčky dostane vlhkost, odpojte napájení zásuvky (např. vypnutím hlavního napájení v bytě), poté zástrčku vyjměte, osušte a znovu zasuněte do zásuvky.
- Před údržbou musí být jednotka odpojována od napájení.
- V případě úniku vody do přírodního prostoru odpojte přístroj od sítě a před dalším použitím jej zcela vysušte.
- Chraňte napájecí kabel před rozdrčením a mechanickým poškozením (např. zvířaty nebo kontaktem s ostrými předměty).
- Pokud je spotřebič delší dobu nepoužíván, zavřete přírodní ventil, vypusťte vodu, která zůstala uvnitř výrobku (stisknutím tlačítka dávkování), odpojte napájení a ponechte spotřebič na bezpečném a suchém místě. Abyste předešli zranění, dbejte zvýšené opatrnosti při otevírání zásuvky spotřebiče.
- Pokud začne ze spotřebiče vycházet kouř, ihned jej odpojte od sítě a kouř rozptýlete ještě před otevřením zásuvky.
- Dbejte na to, aby potraviny nevycházely přes boky zásuvky spotřebiče. Naplnění zásuvky nad její kapacitu může způsobit zranění, poškození spotřebiče a ztrátu záruky.
- Nikdy nenaplňujte spotřebič olejem. Může to způsobit zranění osob, poškození spotřebiče a ztrátu záruky.

Upozornění při instalaci

- Přístroj neumísťte na vlhké nebo prašné místo.
- Spotřebič neumísťte na místa, kde hrozí nebezpečí úniku plynu, ani do blízkosti topných zařízení.
- Přístroj neumísťte na nerovný nebo šikmý povrch. Mohlo by to způsobit poruchy, vibrace nebo nežádoucí hluk.
- Ventil by měl být připojen k potrubí studené vody. Nečerpejte vodu z jiných zdrojů, například ze spodní vody. Připojení kohoutku na horkou vodu může způsobit trvalé poškození nebo poruchu spotřebiče.
- Cyklus výměny filtrační vložky se může lišit v závislosti na regionu a kvalitě používané vody.
- Ujistěte se, že je spotřebič nainstalován v čistém prostoru. Spotřebič neinstalujte na místě, kde může dojít ke snadné kontaminaci vody nebo kde je znečištěné životní prostředí.
- Spotřebič neumísťte venku nebo na místa, kde teplota klesá nebo může klesnout pod 0 °C. Mohlo by dojít k zamrznutí filtru nebo jiných součástí, což by mohlo způsobit poruchu přístroje, jeho poškození a únik vody.
- Je třeba se vyhnout přímému slunečnímu záření a vysokým teplotám. To může způsobit změnu barvy nebo zabarvení krytu.
- Délka vodovodního potrubí by neměla přesáhnout 5 m. Příliš dlouhý kabel snižuje účinnost výrobku.
- Nepokládejte na výrobek žádná topná zařízení, jako jsou mikrovlnná trouba, elektrická trouba nebo toustovač, ani hořlavá zařízení, jako jsou svíčky, plynové nádoby a zapalovače.
- Nepokládejte na výrobek chemikálie, nádoby s vodou ani malé kovové předměty. Mohou se dostat do přístroje a způsobit jeho poškození.
- Výrobek sami nerozebírejte ani neopravujte. Může to mít za následek požár nebo úraz elektrickým proudem.
- Nedovolte, aby výrobek rozebíral nebo opravoval někdo jiný než autorizovaný servisní technik. Veškeré dotazy týkající se servisu a oprav směřujte na naše zákaznické centrum.
- Spotřebič by neměly používat osoby, které nemají dostatečné fyzické nebo duševní schopnosti, zkušenosti nebo znalosti, jak výrobek používat.
- Systém filtrace vody NENÍ HRAČKA. Nedovolte dětem, aby si s přístrojem hrály.
- Po instalaci zkontrolujte, zda je přírodní potrubí pevně připojeno a zda nedochází k netěsnostem. Netěsnosti způsobené uvolněnými šrouby apod. mohou způsobit úraz elektrickým proudem nebo škody na majetku.
- Pokud zjistíte, že výrobek protéká nebo je kolem něj voda, nejprve uzavřete ventil přívodu vody a poté výrobek odpojte od napájení.
- Pokud ucítíte zápach hoření nebo uvidíte kouř vycházející ze spotřebiče, okamžitě jej odpojte od napájení a uzavřete ventil přívodu vody.
- Při přenášení výrobku netahejte za napájecí kabel nebo přírodní trubku vody a neuchopujte dávkovač vody. Mohlo by to způsobit poškození přístroje.
- Před použitím se ujistěte, že je víko nádrže uvnitř přístroje a horní kryt zcela uzavřen. Je to také z důvodu ochrany před hmyzem a cizími tělesy.
- Vyměňte filtrační kazetu podle cyklu výměny. Příliš dlouhé používání filtrační kazety může mít za následek špatný filtrační výkon nebo nepříjemný zápach. Cyklus výměny filtrační kazety je popsán dále v této příručce.
- Po delší době nečinnosti by se měl vodovodní systém propláchnout. Doporučujeme odstranit vodu, která zůstala uvnitř filtračních trubek nebo kazet, a to přibližně na 10 minut před dalším použitím přístroje.
- Nepoužívejte jiné filtrační vložky než speciální filtry 4Swiss. To může mít za následek špatný výkon přístroje, abnormální chuť vody, únik vody a poruchu výrobku.

- Výrobek nečistěte benzínem ani rozpouštědlem. Mohlo by dojít k poškození výrobku.
- Při používání výrobku neodstraňujte přívodní trubku vody. Mohlo by to způsobit únik vody a poruchu výrobku.
- Za provozu spotřebič nepřemísťujte. Pohybování nebo třesení přístrojem za chodu může způsobit odpojení přívodní trubice vody, což může vést k poruše výrobku a úniku vody.
- Nepoužívejte filtrovanou vodu k plnění skleněných koulí nebo akvárií. Přechlazená voda nemusí být vhodná pro chování ryby.

Vlastnosti produktu

- Pětistupňový filtrační systém - seskupený do tří nezávislých filtračních kazet, které zajišťují čistou vodu v kvalitě minerální vody.
- Indikátor stavu jednotky - zobrazuje aktuální provozní stav výrobku.
- Stylový design - štíhlý, stylový tvar a kompaktní design pomůže zařízení splynout s každým interiérem.
- Tlačítko uzamknout/odemknout - možnost uzamknout dotyková tlačítka.
- Přímý filtrační systém bez nádržky - zajišťuje vysokou kvalitu vody díky průtokové filtraci a bez nádržky.
- Úsporný a ekologický systém filtrace vody - bez jakýchkoli ztrát vody během procesu filtrace.
- Automatický systém vypínání vody - při výměně filtru přístroj automaticky vypne přívod vody.
- Externí vývod vody - možnost připojení externího zařízení k filtru (včetně volitelné výlevky).

Technické specifikace

Název produktu: Systém filtrace vody

Název modelu: WFFO21

Jmenovitý výkon: 220~240V 50Hz, pojistka 3,15A

Jmenovitá spotřeba energie: 14.5 W

Metoda filtrace: Elektrostatická a absorpční filtrace

Klasifikace podnebí: Třída T

Oblast instalace: Pro domácí / kancelářské použití

Hmotnost: 3,4 kg

Rozměry (š x h x v): 135 × 379 × 367 mm

Jmenovitý provozní tlak: 1,5-6,9 bar (0,15-0,69 MPa)

Konstrukce zařízení

Ilustrace č. 1

1. Ovládací panel
2. Dávkovač vody
3. Kryt zásobníku
4. Odkapávací miska
5. Odnímatelný kryt filtrační vložky
6. Napájecí kabel
7. Přívod vody
8. Externí výstup

Popis ovládacího panelu

Ilustrace č. 2

1. Tlačítko sklenice - pro výdej množství vody odpovídající jedné sklenici (přibližně 200 ml).
2. Tlačítko džbánu - pro dávkování množství vody odpovídajícího objemu džbánu (>1 litr).
3. Tlačítko zámku panelu - Zámek tlačítek (podržení tlačítka po dobu 2 sekund režim zapnete/vypnete).
4. Tlačítko úspory energie - režim úspory energie (pro zapnutí/vypnutí režimu je třeba tlačítko podržet 2 sekundy).
5. Dávkovací tlačítko - pro ruční dávkování vody.

Filtrační obvod

Ilustrace č. 4

1. Redukční ventil
2. Ventil
3. Externí ventil

Filtrační systém

Filtrační patrona je klíčovou součástí systému filtrace vody. Používání jedné kazety po příliš dlouhou dobu může snížit výkon zařízení.

Ilustrace č. 3

1. Sedimentační filtr - Odstraňuje mikročástice do velikosti 5 µm, jako je rez, zemina, písek, prach a oxidované nečistoty.
2. Filtr Natural Plus (uhlíkový) - 3stupňový filtrační systém: mikrosíťka odstraňuje nečistoty, aktivní uhlí má antibakteriální účinek a keramické kuličky obohacují vodu o mořské minerály (Ca, Mg, K, Fe, Mn, Ti, P, Si).
3. Filtr Nano Positive Plus - 0,01~0,001 µm NF membrána odstraňuje těžké kovy, chlor a těkavé organické látky (VOC) a také 99,99 % virů a bakterií (E.coli, Staphylococcus aureus, Pseudomonas aeruginosa).

Údaje, které je třeba zkontrolovat před instalací

1. Je třeba se vyhnout přímému slunečnímu záření a elektrickým topným zařízením. Ty mohou způsobit požár nebo změnu barvy výrobku.
2. Ujistěte se, že je pro instalaci dostatek místa. Vzdálenost od stěny by měla být alespoň 10 cm a délka přívodního potrubí by neměla přesáhnout 5 m od vodovodního ventilu.
3. Přístroj neinstalujte na prašných místech nebo na místech, kde je vystaven vlhkosti nebo stříkající vodě - může to způsobit poruchy.
4. Vyhněte se šikmým nebo nedostatečně pevným povrchům. Nesprávné umístění jednotky může způsobit požár nebo poškození.
5. Vyhněte se místům, kde teplota klesá pod 0 °C. Výrobek je určen pro použití v interiéru. Instalace na místě, kde teplota klesá pod 0 °C, může vést k vážnému poškození výrobku, včetně úniku vody a poškození filtru.
6. Přístroj neinstalujte na místech, kde může být voda snadno kontaminována, nebo v prostředí se znečištěným ovzduším.
7. Při přenášení výrobku netahejte za napájecí kabel, trubky ani neuchopujte dávkovač vody.
8. Zkontrolujte, zda je vodovodní ventil připojen k potrubí studené vody. Připojení k potrubí s teplou vodou může poškodit filtr a způsobit poruchu výrobku.

Sestava ventilu

Součástí dodávky je vodovodní přípojka 3/8" s kulovým ventilem. Pokud máte přípojky jiné velikosti, je třeba použít příslušné redukce (k dostání v prodejnách sanitárních nebo stavebních potřeb).

Poznámka: Před instalací ventilu vypněte hlavní vodovodní ventil a poté odšroubujte přívodní hadici studené vody ke kuchyňské baterii.

Ilustrace č. 5

1. Našroubujte ventil na přípojku studené vody ve zdi.
2. Našroubujte přívodní hadici vody na vodovodní kohoutek.
3. Umístěte přívodní potrubí vody ke spotřebiči do ventilu.
4. Otevřete hlavní vodovodní ventil.

Schéma instalace výrobku

Ilustrace č. 6

1. Odnímatelný kryt filtrační vložky
2. Přívod vody
3. Napájecí kabel
4. Potrubí studené vody
5. Ventil
6. Vodovodní potrubí
7. Externí vodovodní potrubí (volitelné)
8. Externí ventil (volitelný)

Instalace produktu krok za krokem

1. Připojte ventil přívodu vody k potrubí studené vody.
 - Před připojením se ujistěte, že je ventil uzavřen.

Poznámka: Ujistěte se, že je ventil připojen k potrubí studené vody. Připojení k potrubí s teplou vodou může poškodit filtr nebo poškodit výrobek.

2. Odstraňte ochranu přívodu vody na zadní straně jednotky a vložte přívodní trubku.
 - Zkontrolujte, zda je potrubí správně připojeno k přívodu. (Při správném připojení se ozve cvaknutí).
 - Po instalaci vnějšího ventilu připojte vnější trubku (volitelně).
3. Otevřete ventil přívodu vody.
4. Zkontrolujte, zda je kryt filtru správně namontován.
5. Po správném provedení výše uvedených kroků by měla být jednotka zapojena.

Poznámka: Ujistěte se, že je ventil připojen k přívodu tekoucí vody. Nepoužívejte jiné zdroje vody, například spodní vodu.

6. Po dokončení instalace zkontrolujte, zda nedochází k netěsnostem v některé z následujících součástí:
 - ventil (potrubí) přívodu vody,
 - externí ventil (volitelný),
 - přívodu vody do spotřebiče,
 - filtrační šroubení.

Údaje, které je třeba před použitím zkontrolovat

Poznámka: Pokud výrobek delší dobu nepoužíváte, zavřete vodní ventil a odpojte jej ze sítě. Tento výrobek je určen pouze pro napětí 220 ~ 240 V / 50 Hz. Ujistěte se, že je zapojen do vhodné zásuvky.

1. Otevřete přívodní ventil vodovodního kohoutku.
 - Nejprve zavřete kohoutek a zkontrolujte, zda je k dispozici tekoucí voda. Poté otevřete ventil přívodu vody.
2. Připojte zařízení.
 - Tento výrobek je určen pouze pro napájení 220 ~ 240 V / 50 Hz. Ujistěte se, že je spotřebič připojen do vhodné zásuvky. Před připojením se ujistěte, že je spotřebič odpojen ze zásuvky.
3. Pokud výrobek nebyl delší dobu používán (několik dní) nebo je znovu instalován na novém místě, nechte průtok vody zapnutý po dobu asi 10 minut.
4. Odkapávací misku je třeba pravidelně vyprazdňovat.

Použití výrobku

1. Pohotovostní režim: Vodní filtr je připojen a připraven k použití. Indikátor dávkování svítí. Filtrovaná voda se dává ručně. Pro dávkování vody v pohotovostním režimu stiskněte tlačítko dávkování. Jsou možné dva režimy ručního dávkování vody:
 - a. Voda bude vydávána tak dlouho, dokud bude stisknuto tlačítko výdeje. Pokud je tlačítko výdeje stisknuté déle než 30 sekund, výdej vody se zastaví. Odstraňte prst z tlačítka a poté jej znovu stiskněte, abyste znovu spustili výdej vody.
 - b. Krátkým stisknutím výdejního tlačítka se spustí výdej, dalším krátkým stisknutím tlačítka se výdej vody zastaví. Voda bude vydávána maximálně po dobu 30 sekund, poté dávkovač automaticky zastaví výdej vody.
2. Režim "Glass": V pohotovostním režimu se stiskne tlačítko "glass". Rozsvítí se indikátor "glass" a začne blikat indikátor dávkování. Filtrovaná voda se bude dávkovat po částech (Dávkované množství se liší v závislosti na tlaku vody).
 - Stisknutím skleněného tlačítka přejděte do režimu. Poté stiskněte tlačítko výdeje pro výdej porce vody.
 - Pokud po aktivaci režimu "sklo" nestisknete tlačítko měření po dobu delší než 7 sekund, přístroj se vrátí do pohotovostního režimu.
 - Stisknutím kteréhokoli tlačítka v tomto režimu se výdej vody zastaví.
 - Výchozí množství je přibližně 150 ml. Informace o tom, jak toto množství upravit, naleznete dále v této příručce.
3. Režim "Pitcher": V pohotovostním režimu se stiskne tlačítko "džbán". Rozsvítí se indikátor "džbán" a začne blikat indikátor dávkování. Filtrovaná voda se bude dávkovat nepřetržitě (dávkované množství se liší podle tlaku vody).
 - Stisknutím tlačítka "pitcher" přejděte do režimu. Poté stiskněte tlačítko "dávkování" pro dávkování vody.
 - Pokud v tomto režimu nestisknete tlačítko měření déle než 7 sekund, přístroj se vrátí do pohotovostního režimu.
 - Stisknutím kteréhokoli tlačítka v tomto režimu se výdej vody zastaví.
 - Výchozí doba je 1 min. Informace o nastavení času naleznete dále v této příručce.
4. Zámek panelu slouží k uzamčení tlačítek, aby nedošlo k náhodné aktivaci přístroje při čištění nebo k tomu, že se tlačítek dotknou děti.

- Stisknutím tlačítka "panel lock" na 2 sekundy v pohotovostním režimu přístroj uzamknete.
 - Opětovným stisknutím tlačítka na 2 sekundy se zámek uvolní.
5. Režim úspory energie
- Když je přístroj v pohotovostním režimu, stiskněte na 2 sekundy tlačítko úspory energie, čímž aktivujete úsporný režim.
 - Pokud zařízení úspěšně aktivovalo režim úspory energie, rozsvítí se třikrát kontrolka "úspory energie".
 - Když je aktivován režim úspory energie, všechny kontrolky LED na zařízení se vypnou.
 - Opětovným stisknutím tlačítka "úspora energie" na 2 sekundy se režim úspory energie deaktivuje.

Regulace objemu vody v režimu "sklo"

1. V pohotovostním režimu stiskněte tlačítko "sklo" na 10 sekund, abyste nastavili porci vody.
2. V závislosti na zvoleném množství se rozsvítí jeden nebo více následujících indikátorů: "sklo", "džbán", "zámek panelu", "úspora energie". (Výchozí množství vody je přibližně 150 ml).
3. Stisknutím tlačítka Dávkování zvolte požadované množství (přibližně od 130 do 190 ml).
 - cca 130 ml: Indikátor "sklenice" se rozsvítí.
 - cca 150 ml: Indikátory "sklenice" a "džbán" svítí.
 - cca 170 ml: Indikátory "sklenice", "džbán" a "zámek panelu" svítí.
 - cca 190 ml: Indikátory "sklenice", "džbán", "zámek panelu" a "úspora energie" svítí.
4. Stisknutím tlačítka "glass" potvrďte požadované množství.
 - Pokud stisknete jiné tlačítko než tlačítko pro výdej nebo tlačítko "sklo", proces vytáčení se zruší a výrobek se vrátí do pohotovostního režimu.
 - Pokud po dobu 20 sekund v nastavení nestisknete žádné tlačítko, proces vytáčení se zruší a výrobek se vrátí do pohotovostního režimu.

Regulace objemu vody v režimu "džbán"

1. Stisknutím tlačítka "džbán" na 10 sekund v pohotovostním režimu nastavte dobu výdeje vody.
2. V závislosti na zvoleném množství se rozsvítí jeden nebo více následujících indikátorů: "sklo", "džbán", "zámek panelu", "úspora energie". (Výchozí doba je přibližně 60 sekund).
3. Stisknutím tlačítka Dávkování zvolte požadované množství (přibližně od 50 do 80 sekund).
 - přibližně 50 sekund: Rozsvítí se indikátor "sklo".
 - přibližně 60 sekund: Rozsvítí se kontrolky "sklenice" a "džbán".
 - přibližně 70 sekund: Rozsvítí se kontrolky "sklo", "džbán" a "zámek panelu".
 - přibližně 80 sekund: Rozsvítí se kontrolky "sklo", "džbán", "zámek panelu" a "úspora energie".
4. Stisknutím tlačítka "glass" potvrďte požadované množství.
 - Pokud stisknete jiné tlačítko než tlačítko pro výdej nebo tlačítko "sklo", proces vytáčení se zruší a výrobek se vrátí do pohotovostního režimu.
 - Pokud po dobu 20 sekund v nastavení nestisknete žádné tlačítko, proces vytáčení se zruší a výrobek se vrátí do pohotovostního režimu.

Nastavení osvětlení dávkovače

1. V pohotovostním režimu stiskněte současně tlačítka "sklenice" a "džbán" na dobu 10 sekund, abyste nastavili osvětlení dávkovače.
2. V závislosti na zvoleném nastavení se rozsvítí všechny nebo žádný z následujících indikátorů: "sklo", "džbán", "zámek panelu", "úspora energie". (Ve výchozím nastavení je funkce zapnutá).
3. Stisknutím tlačítka Dávkování vyberte nastavení.
 - Osvětlení na: Svítí kontrolky "sklo", "džbán", "zámek panelu" a "úspora energie".
 - Vypnutí osvětlení: Všechny indikátory jsou vypnuté
4. Zvolené nastavení potvrďte stisknutím tlačítka "glass".
 - Pokud stisknete jiné tlačítko než tlačítko výdeje nebo tlačítko "sklo", proces vytáčení se zruší a výrobek se vrátí do pohotovostního režimu.
 - Pokud v nastavení nestisknete žádné tlačítko po dobu 20 sekund, proces vytáčení se zruší a výrobek se vrátí do pohotovostního režimu.

Externí výtoková trubice (volitelně)

Chcete-li použít externí výtok, musí být instalován samostatně a připojen k "externímu" výstupu filtračního systému umístěnému v zadní části skříně.

Čištění a údržba

Před čištěním a údržbou:

- Vytáhněte napájecí zástrčku
- Kryt jednotky otřete neutrálním čisticím prostředkem a poté znovu suchým hadříkem.

Čištění odkapávací misky

1. Vyměte zásobník z jednotky.
 - Za tímto účelem držte jednou rukou kryt spotřebiče a druhou rukou vytáhněte zásobník a vysuňte jej z výrobku.
2. Zásobník se skládá ze dvou odnímatelných částí - ty je třeba při mytí rozebrat.
3. Vyprázdněte a vyčistěte zásobník
 - Vylijte vodu a otřete zásobník měkkým hadříkem.
4. Znovu sestavte zásobník.
 - Po vyčištění zásobníku jej vložte zpět do přístroje.
 - Ujistěte se, že je správně zasunutá a zcela zasunutá.

Čištění dávkovače

1. Chcete-li vyjmout kryt dávkovače, uchopte jej a otočte jím ve směru hodinových ručiček.
2. Po odšroubování otřete vývod vody čistým hadříkem.
3. Kryt by se měl čistit pod tekoucí vodou a otírat do sucha čistým hadříkem.
4. Nasadte kryt dávkovače tak, že jej nasadíte na vývod vody a otočíte proti směru hodinových ručiček.

Výměna filtračních kazet

Před výměnou filtračních kazet se ujistěte, že jste otevřeli víko přístroje a uzavřeli přívod vody. Po dokončení výměny zavřete víko filtračních kazet a začněte plnit nádrž. Před použitím nechte vodu přibližně 10 minut protékat.

1. Sejměte kryt na pravé straně jednotky.
 - Pomocí křížového šroubováku vyšroubujte dva zajišťovací šrouby v rozích krytu.
2. Stisknutím výdejního tlačítka vypustte zbývající vodu.
 - Při vypouštění vody se ujistěte, že ventil uvnitř jednotky vyčnívá.
3. Odpojte spotřebič od napájení.
4. Zvednutím filtrační kazety ji odpojte a vyměňte. (Obrázek č. 7, bod 1)
 - Upozorňujeme, že z kazety může stále vytékat zbytková voda. Jedná se o vodu vytékající z filtru, nikoliv však z netěsností výrobku.
5. Připojte novou filtrační vložku jejím zasunutím. (Obrázek č. 7, bod 2)
 - Při připojování dbejte na to, aby nálepka na kazetě směřovala dopředu.
6. Vložte kryt zpět do jednotky a utáhněte zajišťovací šrouby.
7. Osušte si ruce a zapojte přístroj do zásuvky.
8. Postavte nádobu a desetkrát stiskněte tlačítko "džbán" a napusťte vodu.
 - Jedná se o proces stabilizace kazety - voda spolu s mikrobublínkami uniká.
 - Na začátku procesu může blikat indikátor na ovládacím panelu. Při výdeji vody zmizí. Jedná se o správnou funkci přístroje.
9. Po stabilizaci počkejte 25 minut, než přístroj poprvé použijete.
 - Při použití před 25 minutami se může ozvat zvuk praskajících vzduchových bublin uvnitř přístroje.

Výměnný cyklus filtračních kazet

Životnost filtrační vložky závisí na množství napuštěné vody. Cyklus výměny kazety se udává na základě množství vody filtrované v domácnosti - 10 litrů denně. Pro snadnou kontrolu je na filtračních kazetách prostor pro zapsání data poslední výměny.

- Sedimentační filtr: 3 - 4 měsíce
- Filtr Natural Plus: 5 - 6 měsíců
- Filtr Nano Positive Plus: 9 - 12 měsíců

Často kladené otázky

Nedodržení tohoto návodu k obsluze může vést k poruše přístroje, i když k žádné poruše nedošlo. Pokud se vyskytne problém z následujícího seznamu, proveďte opatření obsažená v odpovědích.

Voda má nepříjemnou chuť a/nebo zápach.

Stál přístroj dlouho v nečinnosti?

- Vodu napouštějte asi 10 minut.

Došly vám filtrační kazety?

- Filtrační kazety je třeba vyměnit.

Přístroj nevydává vodu.

Je voda dodávána správně?

- Otevřete ventil přívodu vody z vodovodu.
- Zkontrolujte, zda není přívodní potrubí vody zalomené.
- Zkontrolujte, zda nedošlo k poruše přívodu vody.

Bylo správně aktivováno výdejní tlačítko?

- Opatrně stiskněte dávkovací tlačítko tak, aby bylo zcela zakryto prstem.

Je napájecí zdroj správně připojen?

- Zkontrolujte, zda je spotřebič správně připojen k napájení.
- Zkontrolujte, zda nedošlo k výpadku napájení.

Došly vám filtrační kazety?

- Filtrační kazety je třeba vyměnit.

Spotřebič nevydává dostatečné množství vody.

Je voda dodávána správně?

- Otevřete ventil přívodu vody z vodovodu.
- Zkontrolujte, zda není vodovodní potrubí zalomené.
- Zkontrolujte, zda nedošlo k poruše přívodu vody.

Došly vám filtrační kazety?

- Filtrační kazety je třeba vyměnit.

Z výrobku vychází hlasitý zvuk.

Je výrobek instalován na rovném povrchu?

- Položte výrobek na rovný a pevný povrch.

Nedochází ke kontaktu zařízení s jinými předměty?

- Dbejte na to, aby se zařízení nedotýkalo jiných předmětů, nábytku nebo stěn.

Je hlasitý zvuk způsoben měřením vody?

- Voda je přímo napojena na veřejný vodovod. Při vstupu vody do filtru vzniká hluk, což je normální.

Tlačítka nefungují.

Bylo výdejní tlačítko stisknuto po dobu 30 sekund nebo déle?

- Jedná se o bezpečnostní funkci spotřebiče, která zablokuje činnost tlačítek, pokud je tlačítko výdeje stisknuto na 30 sekund nebo déle, aby se zabránilo jejich náhodnému stisknutí.
- Zvedněte ruku z dávkovacího tlačítka a znovu jej stiskněte.

V odměřené vodě plavou částice.

Došly vám filtrační kazety?

- Filtrační kazety je třeba vyměnit.

Z jednotky uniká voda.

Není v místnosti nebo venku vlhko?

- Když se studené části uvnitř spotřebiče setkají s vlhkostí, může se vytvořit rosa, podobně jako kapky vody na láhvi se studenou vodou.

Vytéká voda z určité části spotřebiče?

- Zavřete kohoutek a odpojte výrobek od napájení. Poté výrobek odnesete do servisního střediska.

Zelená kontrolka LED na dávkovači se při výdeji vody nerozsvítí.

Je funkce osvětlení vypnutá?

- Musí být aktivována funkce osvětlení dávkovače.

Je zařízení v úsporném režimu?

- Úsporný režim by měl být vypnutý.

Záruční podmínky

1. Záruka se vztahuje pouze na skryté vady způsobené výrobcem.
2. Reklamací vyřizuje prodejní místo nebo technický servis v rámci záruky, pokud zákazník předloží:
 - a. platný a čitelný záruční list řádně vyplněný, s prodejním razítkem a podpisem prodávajícího,
 - b. platný doklad o koupi s datem prodeje,
 - c. nahlášený výrobek nebo vadný díl. V případě nákupu na dálku je záruční list platný pouze s dokladem o koupi (účtenka/faktura).
3. Reklamacie je vyřizována do 14 dnů od nahlášení zákazníkem.
4. Výrobní vady zjištěné v záruční době budou bezplatně opraveny do 21 dnů od dodání výrobku na prodejní místo nebo do technického servisu.
5. Pokud je pro opravu nutné dovézt díly, může být doba záruční opravy prodloužena o dobu potřebnou k dovozu dílu, nejdéle však o 40 dní.
6. Výjimky ze záruky:
 - a. mechanické poškození a související závady,
 - b. poškození a závady vzniklé nesprávným používáním a nevhodným skladováním, montáží a údržbou,
 - c. poškození a opotřebením těchto spotřebních prvků,
 - d. činnosti související s montáží nebo údržbou, které jsou v souladu s návodem k obsluze povinností uživatele.
7. Záruka se nevztahuje na:
 - a. je po uplynutí doby platnosti,
 - b. zákazník výrobek opravil nebo upravil s použitím neoriginálních dílů,
 - c. závada vznikla v důsledku nesprávné instalace nebo nedodržení pravidel správné obsluhy podle návodu,
 - d. výrobek se používá k jiným účelům než pro domácnost,
 - e. došlo k poškození během přepravy.
8. Duplikáty záručního listu se nevydávají.
9. Zákazník má nárok na následující bezplatnou náhradu:
 - a. oprava výrobku,
 - b. výměna výrobku,
 - c. snížená cena,
 - d. vypovězení smlouvy a plnou náhradu nákladů.
10. Nahlášení pojistné události:
 - a. Představte výrobek nebo jeho nahlášenou část.
 - b. Předložte doklad o koupi se jménem a adresou prodejce, datem a místem nákupu, typem výrobku nebo platný záruční list s razítkem prodejního místa.
 - c. Pokud je výrobek dodán znečištěný, může jej technický servis odmítnout převzít nebo jej na náklady zákazníka po jeho písemném souhlasu vyčistit.
11. Pokud je reklamacie uznána, je zařízení opraveno nebo vyměněno za nové, případně je zákazníkovi vrácena částka. Náklady na dopravu ze servisu výrobce hradí servis.
12. Pokud je reklamacie zamítnuta, je zákazníkovi poskytnuto podrobné odůvodnění rozhodnutí a zařízení je mu zasláno na jeho náklady do 14 dnů od vydání rozhodnutí.

Využití

Nakládání s odpadem z elektrických a elektronických zařízení s ukončenou životností (právní předpisy o OEEZ).

Označení na obalu, příslušenství nebo v návodu k použití uvádí, že vyřazené zařízení a připojené elektronické příslušenství by nemělo být odkládáno do kontejnerů na komunální odpad společně s ostatním domovním odpadem.

Nesprávné nakládání s elektronickým odpadem může mít za následek vniknutí kontaminantů do životního prostředí nebo ohrožení zdraví v důsledku nesprávné likvidace. Oddělte tento odpad od ostatního odpadu a recyklujte jej, aby mohly být suroviny znovu použity. Pro recyklaci umožňují opětovné použití surovin.

Advarsler om strømforsyning

- Tilslut kun enheden til en 220~240V stikkontakt. Tilslut ikke flere enheder til den samme stikkontakt på samme tid.
- Undgå at bøje, bundte eller trække i netledningen med magt. Kontrollér netledningen ofte.
- Stop med at bruge produktet, hvis netledningen/stikket eller stikkontakten er beskadiget.
- Apparatet må kun tilsluttes lysnettet (eller frakobles) med tørre hænder.
- Når du sætter et stik i eller trækker det ud, skal du først fjerne fugten fra dine hænder og derefter sætte stikket i eller trække det ud.
- Hvis der trænger fugt ind i stikket, skal du afbryde strømforsyningen til stikkontakten (f.eks. ved at slukke for hovedstrømforsyningen i lejligheden), tage stikket ud, tørre det og sætte det i stikkontakten igen.
- Enheden skal kobles fra strømforsyningen før vedligeholdelse.
- I tilfælde af vandlækage i forsyningsområdet skal du trække stikket ud og tørre enheden helt før næste brug.
- Beskyt strømkablet mod knusning og mekanisk beskadigelse (f.eks. af dyr eller kontakt med skarpe genstande).
- Hvis apparatet ikke bruges i længere tid, skal du lukke vandforsyningsventilen, tømme produktet for vand (ved at trykke på udløbsknappen), afbryde strømforsyningen og efterlade apparatet på et sikkert og tørt sted. For at undgå skader skal du være forsigtig, når du åbner apparatets skuffe.
- Hvis der begynder at komme røg ud af apparatet, skal du straks tage stikket ud og fjerne røgen, før du åbner skuffen.
- Sørg for, at maden ikke stikker ud over siderne på apparatets skuffe. Hvis skuffen fyldes ud over dens kapacitet, kan det medføre personskaade, skade på apparatet og gøre garantien ugyldig.
- Fyld aldrig olie på apparatet. Det kan medføre personskaade, skade på apparatet og gøre garantien ugyldig.

Advarsler om installation

- Anbring ikke enheden i et fugtigt eller støvet område.
- Placer ikke apparatet, hvor der er risiko for gaslækage eller i nærheden af et varmeapparat.
- Placer ikke enheden på en ujævn eller skrånende overflade. Det kan medføre funktionsfejl, vibrationer eller uønsket støj.
- Ventilen skal tilsluttes et koldt vandrør fra hanen. Der må ikke tages vand fra andre kilder, f.eks. grundvand. Tilslutning af hanen til varmt vand kan forårsage permanent skade eller svigt af apparatet.
- Udskiftningscyklusen for filterpatroner kan variere afhængigt af regionen og kvaliteten af det anvendte vand.
- Sørg for, at apparatet er installeret i et rent rum. Installer ikke apparatet på et sted, hvor vand let kan blive forurennet, eller hvor miljøet er forurennet.
- Placer ikke apparatet udendørs, eller hvor temperaturen er eller kan falde til under 0°C. Det kan få filteret eller andre komponenter til at fryse, hvilket kan medføre funktionsfejl, beskadige enheden og forårsage vandlækage.
- Direkte sollys og høje temperaturer bør undgås. Det kan medføre farveændringer eller misfarvning af huset.
- Længden på vandforsyningsledningen bør ikke overstige 5 m. Et for langt kabel vil reducere produktets effektivitet.
- Anbring ikke varmeapparater som f.eks. mikrobølgeovn, elektrisk ovn eller brødrister på produktet, og anbring ikke brændbare apparater som f.eks. stearinlys, gasbeholdere og lightere.
- Anbring ikke kemikalier, vandbeholdere eller små metalgenstande på produktet. De kan trænge ind i enheden og forårsage skade.
- Du må ikke selv skille produktet ad eller reparere det. Det kan resultere i brand eller elektrisk stød.
- Lad ikke andre end autoriserede serviceteknikere skille produktet ad eller reparere det. Kontakt vores kundeservicecenter for alle spørgsmål om service og reparation.
- Apparatet må ikke bruges af personer, der mangler fysisk eller mental kapacitet, erfaring eller viden om, hvordan man bruger produktet.
- Vandfiltreringssystemet er ikke et legetøj. Lad ikke børn lege med enheden.
- Efter installationen skal du sikre dig, at indløbsrøret er fast tilsluttet, og at der ikke er nogen lækager. Lækager som følge af løse skruer osv. kan forårsage elektrisk stød eller materielle skader.
- Hvis du opdager, at produktet lækker, eller der er vand omkring det, skal du først lukke vandforsyningsventilen og derefter afbryde produktet fra strømforsyningen.
- Hvis du lugter brændt eller ser røg komme fra apparatet, skal du straks afbryde det fra strømforsyningen og lukke vandforsyningsventilen.
- Træk ikke i netledningen eller vandforsyningsrøret, og tag ikke fat i vanddispenseren, når du flytter produktet. Det kan forårsage skade på enheden.
- Før brug skal du sørge for, at tankens låg inde i enheden og topdækslet er helt lukket. Dette er også for at beskytte mod insekter og fremmedlegemer.
- Udskift filterpatronen i henhold til udskiftningscyklusen. Hvis du bruger filterpatronen for længe, kan det resultere i dårlig filtrering eller dårlig lugt. Udskiftningscyklusen for filterpatronen er beskrevet senere i denne manual.
- Efter en lang periode med inaktivitet skal vandforsyningsystemet skylles. Vi anbefaler at fjerne alt vand, der er tilbage i filterrørene eller -patronerne, i ca. 10 minutter, før du bruger enheden igen.
- Brug ikke andre filterpatroner end de dedikerede 4Swiss-filtre. Det kan resultere i dårlig ydelse af enheden, unormal vandsmag, vandlækage og produktfejl.
- Rengør ikke produktet med benzin eller opløsningsmidler. Det kan beskadige produktet.

- Fjern ikke vandtilførselsslangen, når du bruger produktet. Det kan medføre vandlækage og funktionsfejl i produktet.
- Flyt ikke apparatet, mens det er i drift. Hvis du flytter eller ryster apparatet, mens det kører, kan det medføre, at vandforsyningsrøret kobles fra, hvilket kan føre til funktionsfejl og vandlækage.
- Brug ikke filtreret vand til at fylde glaskugler eller akvarier. Renset vand er måske ikke egnet til opdrættede fisk.

Produktets egenskaber

- 5-trins filtreringssystem - grupperet i tre uafhængige filterpatroner for at give rent vand af mineralvandskvalitet.
- Enhedsstatusindikator - viser produktets aktuelle driftsstatus.
- Stilfuldt design - den slanke, stilfulde form og det kompakte design hjælper enheden med at passe ind i ethvert interiør.
- Lås/oplås-knap - mulighed for at låse touch-knapper.
- Direkte, tankløst filtreringssystem - sikrer høj vandkvalitet takket være flowfiltrering og ingen tank.
- Økonomisk og miljøvenligt vandfiltreringssystem - uden vandtab under filtreringsprocessen.
- Automatisk vandlukningsystem - når du skifter filter, lukker enheden automatisk for vandtilførslen.
- Eksternt vandudtag - mulighed for at tilslutte eksternt udstyr til filteret (inklusive valgfri tud).

Tekniske specifikationer

Produktnavn: Vandfiltreringssystem

Modelnavn: WFF021

Effekt: 220~240V 50Hz, sikring 3,15A

Nominelt strømförbrug: 14.5 W

Filtreringsmetode: Elektrostatisk og absorptionsfiltrering

Klimaklassificering: Klasse T

Installationsområde: Til brug i hjemmet/på kontoret

Vægt: 3,4 kg

Mål (B x D x H): 135 x 379 x 367 mm

Nominelt driftstryk: 1,5-6,9Bar (0,15-0,69MPa)

Konstruktion af enheden

Illustration nr. 1

1. Kontrolpanel
2. Vanddispenser
3. Dæksel til bakke
4. Drypbakke
5. Aftageligt dæksel til filterindsats
6. Strømkabel
7. Vandindtag
8. Eksternt udløb

Beskrivelse af kontrolpanel

Illustration nr. 2

1. Glas-knap - Til udlevering af den mængde vand, der svarer til et glas (ca. 200 ml).
2. Kande-knap - Til dosering af den mængde vand, der svarer til kandens volumen (>1 liter)
3. Knap til panellås - Knaplås (hold knappen nede i 2 sek. for at tænde/slukke for tilstanden).
4. Energibesparende knap - Energibesparende tilstand (knappen skal holdes nede i 2 sek. for at slå tilstanden til/fra).
5. Doseringsknap - Til manuel dosering af vand.

Filterkredsløb

Illustration nr. 4

1. Trykreduktionsventil
2. Ventil
3. Ekstern ventil

Filtreringssystem

Filterpatronen er en vigtig del af vandfiltreringssystemet. Hvis man bruger en patron i for lang tid, kan det reducere enhedens ydeevne.

Illustration nr. 3

1. Sedimentfilter - Fjerner mikropartikler op til 5 µm såsom rust, jord, sand, støv og oxiderede forurenende stoffer.
2. Natural Plus (Carbon) Filter - 3-trins filtreringssystem: et mikrogitter fjerner urenheder, aktivt kul har en antibakteriel effekt, og keramiske perler beriger vandet med marine mineraler (Ca, Mg, K, Fe, Mn, Ti, P, Si).
3. Nano Positive Plus Filter - 0,01~0,001 µm NF-membran fjerner tungmetaller, klor og flygtige organiske forbindelser (VOC) samt 99,99 % af vira og bakterier (E. coli, Staphylococcus aureus, Pseudomonas aeruginosa).

Detaljer, der skal kontrolleres før installation

1. Direkte sollys og elektriske varmeapparater bør undgås. Det kan forårsage brand eller misfarvning af produktet.
2. Sørg for, at der er plads nok til installationen. Afstanden fra væggen skal være mindst 10 cm, og længden på vandforsyningsrøret må ikke overstige 5 m fra vandforsyningsventilen.
3. Installer ikke enheden i støvede områder, eller hvor den udsættes for fugt eller vandsprøjt - det kan forårsage funktionsfejl.
4. Undgå skrånende eller utilstrækkeligt stærke overflader. Forkert placering af enheden kan forårsage brand eller skade.
5. Undgå et sted, hvor temperaturen falder til under 0°C. Produktet er beregnet til indendørs brug. Installation på et sted, hvor temperaturen falder til under 0°C, kan føre til alvorlige skader på produktet, herunder vandlækager og filterskader.
6. Installer ikke enheden i områder, hvor vand let kan blive forurenede, eller i et miljø, hvor der er luftforurening.
7. Når du flytter produktet, må du ikke trække i netledningen, slangen eller tage fat i vanddispenseren.
8. Sørg for, at vandventilen er tilsluttet et koldt vandrør. Tilslutning til et varmt vandrør kan beskadige filteret og få produktet til at fungere dårligt.

Ventilsamling

Der medfølger en 3/8" vandtilslutning med kugleventil. Hvis du har tilslutninger i en anden størrelse, skal der bruges passende reduktioner (fås i en sanitetsforretning eller et byggemarked).

Bemærk: Før du installerer ventilen, skal du lukke for hovedvandhanen og derefter skrue koldt vandsslangen til køkkenhanen af.

Illustration nr. 5

1. Skru ventilen fast på koldt vandtilslutningen i væggen.
2. Skru vandforsyningsslangen fast til vandhanen.
3. Anbring vandforsyningsrøret til apparatet i ventilen.
4. Åbn vandets hovedventil.

Produktets installationsdiagram

Illustration nr. 6

1. Aftageligt dæksel til filterindsats
2. Vandindtag
3. Strømkabel
4. Rør til koldt vand
5. Ventil
6. Vandforsyningsrør
7. Ekstern vandør (valgfrit)
8. Ekstern ventil (ekstraudstyr)

Trin-for-trin produktinstallation

1. Tilslut vandforsyningsventilen til koldt vandsrøret.
 - Sørg for, at ventilen er lukket, før du tilslutter.

Bemærk: Sørg for, at ventilen er tilsluttet et koldt vandør. Hvis den tilsluttes et varmt vandør, kan filteret eller produktet blive beskadiget.

2. Fjern indløbsbeskyttelsen på bagsiden af enheden, og sæt vandtilførselsslangen i.

- Sørg for, at røret er tilsluttet korrekt til indløbet. (Der høres en kliklyd, når det er tilsluttet korrekt).
 - Tilslut den eksterne slange efter montering af den eksterne ventil (ekstraudstyr).
3. Åbn vandforsyningsventilen.
 4. Sørg for, at filterdækslet er monteret korrekt.
 5. Når ovenstående trin er fulgt korrekt, skal enheden sættes i stikkontakten.
- Bemærk:** Sørg for, at ventilen er tilsluttet en vandforsyning med rindende vand. Brug ikke andre vandkilder, f.eks. grundvand.
6. Når installationen er færdig, skal du kontrollere, om der er lækager i nogen af de følgende komponenter:
 - vandforsyningsventil (rør),
 - ekstern ventil (valgfrit),
 - vandtilførsel til apparatet,
 - filterbeslag.

Detaljer, der skal kontrolleres før brug

Bemærk: Hvis produktet ikke bruges i længere tid, skal du lukke vandventilen og tage stikket ud. Dette produkt er kun beregnet til 220~240V / 50Hz spænding. Sørg for, at det er tilsluttet en passende stikkontakt.

1. Åbn vandhanens vandforsyningsventil.
 - Luk først for vandhanen for at kontrollere, at der er adgang til rindende vand. Åbn derefter vandforsyningsventilen.
2. Tilslut enheden.
 - Dette produkt er kun beregnet til 220~240V / 50Hz strømforsyning. Sørg for, at apparatet er tilsluttet en passende stikkontakt. Sørg for, at stikket er trukket ud, før du tilslutter det.
3. Hvis produktet ikke har været brugt i lang tid (flere dage) eller skal geninstalleres på et nyt sted, skal du lade vandgennemstrømningen være tændt i ca. 10 minutter.
4. Drypbakken skal tømmes regelmæssigt.

Brug af produktet

1. Standby-tilstand: Vandfilteret er tilsluttet og klar til brug. Doseringsindikatoren er tændt. Det filtrerede vand vil blive doseret manuelt. Tryk på udleveringsknappen for at udlevere vand i standbytilstand. Der er mulighed for to former for manuel vanddispensering:
 - a. Der udleveres vand, så længe der trykkes på udleveringsknappen. Hvis der trykkes på udleveringsknappen i mere end 30 sekunder, stopper vandudleveringen. Fjern fingeren fra knappen, og tryk derefter på den igen for at genstarte vandgennemstrømningen.
 - b. Et kort tryk på udleveringsknappen starter udleveringen, et andet kort tryk på knappen stopper udleveringen af vand. Der udleveres vand i højst 30 sekunder, hvorefter dispenserens automatisk stopper med at udlevere vand.
2. "Glas"-tilstand: I standby-tilstand trykkes der på "glas"-knappen. "Glas"-indikatoren lyser, og doseringsindikatoren begynder at blinke. Det filtrerede vand vil blive doseret i portioner (den doserede mængde varierer afhængigt af vandtrykket).
 - Tryk på glasknappen for at gå ind i tilstanden. Tryk derefter på dispenseringsknappen for at dispensere en portion vand.
 - Hvis der ikke trykkes på målerknappen i mere end 7 sekunder efter aktivering af 'glas'-tilstanden, vender enheden tilbage til standbytilstand.
 - Hvis du trykker på en af knapperne i denne tilstand, stopper vandudleveringen.
 - Standardmængden er ca. 150 ml. Se senere i denne manual for oplysninger om, hvordan du justerer mængden.
3. "Kande"-tilstand: I standby-tilstand trykkes der på "kande"-knappen. "Pitcher"-indikatoren lyser, og doseringsindikatoren begynder at blinke. Det filtrerede vand vil blive doseret kontinuerligt (den doserede mængde varierer afhængigt af vandtrykket).
 - Tryk på knappen "kande" for at gå ind i tilstanden. Tryk derefter på "dispenser"-knappen for at dispensere vand.
 - Hvis der ikke trykkes på den målte knap i mere end 7 sekunder i denne tilstand, vender enheden tilbage til standbytilstand.
 - Hvis du trykker på en af knapperne i denne tilstand, stopper vandudleveringen.
 - Standardtiden er 1 minut. Se senere i denne vejledning, hvordan du indstiller tiden.
4. Panellåsen bruges til at låse knapperne for at forhindre utilsigtet aktivering af enheden under rengøring eller at børn rører ved knapperne.

- Tryk på knappen "panellås" i 2 sekunder i standbytilstand for at låse enheden.
 - Hvis du trykker på knappen igen i 2 sekunder, frigøres låsen.
5. Energibesparende tilstand
- Tryk på "strømspare"-knappen i 2 sekunder, når enheden er i standby, for at aktivere strømsparetilstanden.
 - LED'en "energibesparelse" lyser 3 gange, hvis enheden har aktiveret den energibesparende tilstand.
 - Når energisparetilstand er aktiveret, slukkes alle lysdioder på enheden.
 - Hvis du trykker på "energibesparende" knap igen i 2 sekunder, deaktiveres den energibesparende tilstand.

Kontrol af vandmængde i "glas"-tilstand

1. Tryk på "glas"-knappen i 10 sekunder i standbytilstand for at indstille vandmængden.
2. Afhængigt af den valgte mængde lyser en eller flere af følgende indikatorer: "glas", "kande", "panellås", "energibesparelse". (Standardmængden af vand er ca. 150 ml).
3. Vælg den ønskede mængde (fra ca. 130 til 190 ml) ved at trykke på doseringsknappen.
 - ca. 130 ml: Indikatoren for "glas" lyser.
 - ca. 150 ml: Indikatorerne for "glas" og "kande" lyser.
 - ca. 170 ml: Indikatorerne for "glas", "kande" og "panellås" lyser.
 - ca. 190 ml: Indikatorerne "glas", "kande", "panellås" og "energibesparelse" lyser.
4. Bekræft den ønskede mængde ved at trykke på 'glas'-knappen.
 - Hvis der trykkes på andre knapper end dispenseringsknappen eller "glas"-knappen, annulleres opkaldsprocessen, og produktet vender tilbage til standbytilstand.
 - Hvis der ikke trykkes på nogen knap i 20 sekunder i indstillingerne, annulleres opkaldsprocessen, og produktet vender tilbage til standbytilstand.

Kontrol af vandmængde i "kande"-tilstand

1. Tryk på "kande"-knappen i 10 sekunder i standbytilstand for at indstille vanddoseringstiden.
2. Afhængigt af den valgte mængde lyser en eller flere af følgende indikatorer: "glas", "kande", "panellås", "energibesparelse". (Standardtiden er ca. 60 sekunder).
3. Vælg den ønskede mængde (fra ca. 50 til 80 sekunder) ved at trykke på doseringsknappen.
 - ca. 50 sekunder: "Glas"-indikatoren lyser.
 - ca. 60 sekunder: Indikatorerne for "glas" og "kande" lyser.
 - ca. 70 sekunder: Indikatorerne for "glas", "kande" og "panellås" lyser.
 - ca. 80 sekunder: Indikatorerne "glas", "kande", "panellås" og "energibesparelse" lyser.
4. Bekræft den ønskede mængde ved at trykke på 'glas'-knappen.
 - Hvis der trykkes på andre knapper end dispenseringsknappen eller "glas"-knappen, annulleres opkaldsprocessen, og produktet vender tilbage til standbytilstand.
 - Hvis der ikke trykkes på nogen knap i 20 sekunder i indstillingerne, annulleres opkaldsprocessen, og produktet vender tilbage til standbytilstand.

Lysindstillinger for dispenseren

1. Tryk på knapperne "glas" og "kande" samtidigt i 10 sekunder i standbytilstand for at tænde lyset i dispenseren.
2. Afhængigt af de valgte indstillinger vil alle eller ingen af de følgende indikatorer lyse: "glas", "kande", "panellås", "energibesparelse". (Som standard er funktionen slået til).
3. Vælg en indstilling ved at trykke på knappen Dosage.
 - Lyset er tændt: Indikatorerne "glas", "kande", "panellås" og "energibesparelse" lyser.
 - Belysning slukket: Alle indikatorer er slukket
4. Bekræft den valgte indstilling ved at trykke på 'glas'-knappen.
 - Hvis der trykkes på andre knapper end dispenseringsknappen eller "glas"-knappen, annulleres opkaldsprocessen, og produktet vender tilbage til standbytilstand.
 - Hvis der ikke trykkes på nogen knap i 20 sekunder i indstillingerne, annulleres opkaldsprocessen, og produktet vender tilbage til standbytilstand.

Ekstern tud (valgfrit)

Hvis du vil bruge en ekstern tud, skal den installeres uafhængigt og tilsluttes filtersystemets "eksterne" udgang, der er placeret bag på huset.

Rengøring og vedligeholdelse

Før rengøring og vedligeholdelse:

- Træk strømsstikket ud
- Tør enhedens kabinet af med et neutralt rengøringsmiddel og derefter igen med en tør klud.

Rengøring af drypbakken

1. Fjern bakken fra enheden.
 - Det gør du ved at holde i apparatets kabinet med den ene hånd og trække i bakken med den anden for at skubbe den ud af produktet.
2. Bakken består af to aftagelige dele - de skal skilles ad for at kunne vaskes.
3. Tøm og rengør bakken
 - Hæld vandet fra, og tør bakken af med en blød klud.
4. Saml bakken igen.
 - Når bakken er rengjort, sættes den tilbage i maskinen.
 - Sørg for, at den er sat korrekt i og skubbet helt ind.

Rengøring af dispenseren

1. For at fjerne dispenserhuset skal du tage fat i det og dreje det med uret.
2. Tør vandudløbet af med en ren klud, når du har skruet det af.
3. Huset skal rengøres under rindende vand og tørres af med en ren klud.
4. Sæt dispenserhuset i ved at placere det på vandudløbet og dreje det mod uret.

Udskiftning af filterpatroner

Før du udskifter filterpatronerne, skal du sørge for at åbne låget på enheden og lukke for vandtilførslen. Når udskiftningen er færdig, skal du lukke låget på filterpatronerne og begynde at fylde tanken. Lad vandet løbe igennem i ca. 10 minutter før brug.

1. Fjern huset på højre side af enheden.
 - Brug en stjerneskruetrækker til at skrue de to fastgørelsesskruer i hjørnerne af dækslet ud.
2. Tryk på udleveringsknappen for at tømme det resterende vand.
 - Når du tømmer vandet, skal du sørge for, at ventilen inde i enheden stikker ud.
3. Afbryd apparatet fra strømforsyningen.
4. Løft filterpatronen for at afmontere og udskifte den. (Illustration nr. 7, punkt 1)
 - Bemærk, at der stadig kan løbe restvand ud af patronen. Det er vand, der kommer ud af filteret, men ikke fra eventuelle produktlækager.
5. Tilslut den nye filterpatron ved at sætte den i. (Illustration nr. 7, punkt 2)
 - Sørg for, at klistermærket på patronen vender fremad, når du tilslutter den.
6. Sæt dækslet tilbage i enheden, og spænd fastgørelsesskruerne.
7. Tør hænderne, og sæt stikket i en stikkontakt.
8. Placer beholderen, og lad vandet løbe igennem ved at trykke ti gange på "kande"-knappen.
 - Det er den proces, der stabiliserer patronen - vandet slipper ud sammen med mikrobløder.
 - I starten af processen kan indikatoren på kontrolpanelet blinke. Den forsvinder, når der tappes vand. Dette er udtryk for, at enheden fungerer korrekt.
9. Efter stabilisering skal du vente 25 minutter, før du bruger enheden første gang.
 - Hvis den bruges før 25 minutter, kan man høre lyden af sprængte luftbobler inde i enheden.

Udskiftningscyklus for filterpatroner

Filterpatronens levetid afhænger af den mængde vand, der hældes på. Udskiftningscyklussen for patronen er baseret på den mængde vand, der filtreres derhjemme - 10 liter om dagen. For at lette inspektionen er der plads på filterpatronerne til at skrive datoen for den sidste udskiftnings.

- Sedimentfilter: 3 - 4 måneder
- Natural Plus-filter: 5 - 6 måneder
- Nano Positive Plus-filter: 9 - 12 måneder

Ofte stillede spørgsmål

Hvis disse betjeningsinstruktioner ikke følges, kan det føre til funktionsfejl på enheden, selv om der ikke er opstået nogen funktionsfejl. Hvis der opstår et problem fra følgende liste, skal du foretage dig det, der står i svarene.

Vandet har en dårlig smag og/eller lugt.

Har enheden stået stille i lang tid?

- Lad vandet løbe i ca. 10 minutter.

Er du løbet tør for filterpatroner?

- Filterpatronerne skal udskiftes.

Enheden udleverer ikke vand.

Er vandforsyningen korrekt?

- Åbn vandhanens forsyningsventil.
- Kontrollér, at vandforsyningsrøret ikke er knækket.
- Kontroller, om der er en fejl i vandforsyningen.

Er udleveringsknappen blevet aktiveret korrekt?

- Tryk forsigtigt på udleveringsknappen, så den er helt dækket af fingeren.

Er strømforsyningen tilsluttet korrekt?

- Kontrollér, at apparatet er korrekt tilsluttet strømforsyningen.
- Tjek for strømsvigt.

Er du løbet tør for filterpatroner?

- Filterpatronerne skal udskiftes.

Apparatet udleverer ikke nok vand.

Er vandforsyningen korrekt?

- Åbn vandhanens forsyningsventil.
- Kontrollér, at vandrøret ikke er knækket.
- Kontroller, om der er en fejl i vandforsyningen.

Er du løbet tør for filterpatroner?

- Filterpatronerne skal udskiftes.

Der kommer en høj lyd fra produktet.

Er produktet installeret på en plan overflade?

- Placer produktet på en flad og fast overflade.

Kommer enheden ikke i kontakt med andre genstande?

- Sørg for, at enheden ikke rører ved andre genstande, møbler eller vægge.

Er den høje støj forårsaget af vandmåling?

- Vandet er direkte forbundet med den offentlige vandforsyning. Der opstår støj, når vandet kommer ind i filteret, og det er normalt.

Knapperne virker ikke.

Har udleveringsknappen været trykket ned i 30 sekunder eller længere?

- Dette er en sikkerhedsfunktion, der låser knapperne funktion, når der trykkes på dispenseringsknappen i 30 sekunder eller længere for at forhindre, at der trykkes på dem ved et uheld.
- Løft hånden fra udleveringsknappen, og tryk så på den igen.

Der flyder partikler i det afmålte vand.

Er du løbet tør for filterpatroner?

- Filterpatronerne skal udskiftes.

Der løber vand ud af enheden.

Er der ikke fugtigt i rummet eller udenfor?

- Når kolde dele inde i apparatet møder fugt, kan der dannes dug, ligesom de vanddråber, der dannes på en kold vandflaske.

Kommer der vand ud af en bestemt del af apparatet?

- Luk vandhanen, og afbryd produktet fra strømforsyningen. Tag derefter produktet med til et servicecenter.

Den grønne LED på dispenseren lyser ikke, når der tappes vand.

Er belysningsfunktionen blevet slukket?

- Dispenserens belysningsfunktion skal være aktiveret.

Er enheden i energibesparende tilstand?

- Den energibesparende tilstand skal være slået fra.

Garantibetingelser og -vilkår

1. Garantien dækker kun skjulte fejl, der kan tilskrives producenten.
2. Kravet skal behandles af salgsstedet eller den tekniske service under garantien, hvis kunden fremlægger det:
 - a. et gyldigt og tydeligt garantikort, der er udfyldt korrekt med et salgstempel og sælgerens underskrift,
 - b. et gyldigt købsbevis med salgsdato,
 - c. det rapporterede produkt eller den defekte del. I tilfælde af fjernkøb er garantikortet kun gyldigt med købsbevis (kvittering/faktura).
3. Kravet løses inden for 14 dage efter kundens indberetning.
4. Produktionsfejl, der identificeres i garantiperioden, skal repareres gratis inden for 21 dage efter levering af produktet til salgsstedet eller den tekniske service.
5. Hvis det er nødvendigt at importere dele til reparationen, kan garantireparationsperioden forlænges med den tid, det tager at importere delen, dog højst med 40 dage.
6. Undtagelser fra garantien:
 - a. mekaniske skader og relaterede defekter,
 - b. skader og defekter som følge af forkert brug og u hensigtsmæssig opbevaring, montering og vedligeholdelse,
 - c. skader og slid på sådanne forbrugslementer,
 - d. aktiviteter i forbindelse med montering eller vedligeholdelse, som er brugerens forpligtelse i henhold til manualen.
7. Garantien gælder ikke, når:
 - a. Den har overskredet sin gyldighedsperiode,
 - b. at kunden har repareret eller ændret produktet ved hjælp af uoriginale dele,
 - c. fejlen skyldes forkert installation eller manglende overholdelse af reglerne for korrekt betjening i manualen,
 - d. produktet bruges til andre formål end husholdningsbrug,
 - e. skader opstået under transport.
8. Der udstedes ingen duplikater af garantikortet.
9. Kunden har ret til følgende kompensation uden beregning:
 - a. reparation af produkter,
 - b. produktudskiftning,
 - c. nedsat pris,
 - d. opsigelse af en kontrakt og fuld omkostningskompensation.
10. For at anmelde en skade:
 - a. Præsenter produktet eller dets rapporterede del.
 - b. Fremvis købsbeviset med sælgerens navn og adresse, købsdato og -sted, produkttype eller gyldigt garantikort med stempel fra salgsstedet.
 - c. Hvis produktet leveres snavset, kan den tekniske service nægte at modtage det eller rengøre det for kundens regning efter deres skriftlige godkendelse.
11. Hvis kravet accepteres, repareres enheden eller udskiftes med en ny, eller kunden får refunderet beløbet. Transportomkostninger fra producentens service dækker service.
12. Hvis kravet afvises, får kunden en detaljeret begrundelse for beslutningen, og udstyret sendes til kunden for dennes regning inden for 14 dage efter, at beslutningen er truffet.

Udnyttelse

Håndtering af udtjent affald fra elektrisk og elektronisk udstyr (WEEE-lovgivning).

Mærkningen på emballagen, tilbehøret eller brugsanvisningen angiver, at udtjent udstyr og tilhørende elektronisk tilbehør ikke må lægges i kommunale affaldscontainere sammen med andet husholdningsaffald.

Forkert håndtering af elektronikaffald kan resultere i, at forurenende stoffer kommer ud i miljøet, eller at der opstår sundhedsrisici på grund af forkert bortskaffelse. Adskil dette affald fra andet affald, og genanvend det, så råmaterialerne kan genbruges. Til genbrug tillader de genbrug af råmaterialer.

Προειδοποιήσεις παροχής ρεύματος

- Συνδέστε τη συσκευή μόνο σε πρίζα 220~240V. Μην συνδέετε ταυτόχρονα πολλές συσκευές στην ίδια πρίζα.
- Μην λυγίζετε, μην τυλίγετε και μην τραβάτε το καλώδιο τροφοδοσίας με δύναμη. Ελέγχετε συχνά το καλώδιο τροφοδοσίας.
- Σταματήστε να χρησιμοποιείτε το προϊόν εάν το καλώδιο ρεύματος/βύσμα ή η πρίζα ρεύματος έχει υποστεί ζημιά.
- Η συσκευή πρέπει να συνδέεται στο δίκτυο (ή να αποσυνδέεται) μόνο με στεγνά χέρια.
- Όταν τοποθετείτε ή αποσυνδέετε ένα βύσμα, αφαιρέστε πρώτα την υγρασία από τα χέρια σας και, στη συνέχεια, τοποθετήστε ή αποσυνδέστε το βύσμα.
- Εάν εισέλθει υγρασία στο φιλτ, αποσυνδέστε την παροχή ρεύματος στην πρίζα (π.χ. απενεργοποιώντας την κύρια παροχή ρεύματος στο διαμέρισμα), στη συνέχεια αφαιρέστε το φιλτ, στεγνώστε το και επανατοποθετήστε το στην πρίζα.
- Η μονάδα πρέπει να αποσυνδεθεί από την παροχή ρεύματος πριν από τη συντήρηση.
- Σε περίπτωση διαρροής νερού στην περιοχή παροχής, αποσυνδέστε τη συσκευή από την πρίζα και στεγνώστε την εντελώς πριν από την επόμενη χρήση.
- Προστατέψτε το καλώδιο τροφοδοσίας από σύνθλιψη και μηχανικές ζημιές (π.χ. από ζώα ή επαφή με αιχμηρά αντικείμενα).
- Εάν η συσκευή παραμένει ακρισιμοποίητη για μεγάλο χρονικό διάστημα, κλείστε τη βαλβίδα παροχής νερού, αδειάστε τυχόν νερό που έχει παραμείνει στο εσωτερικό του προϊόντος (πατώντας το κουμπί διανομής), αποσυνδέστε την παροχή ρεύματος και αφήστε τη συσκευή σε ασφαλές και στεγνό μέρος. Για να αποφύγετε τραυματισμούς, να είστε προσεκτικοί όταν ανοίγετε το συρτάρι της συσκευής.
- Εάν αρχίσει να βγαίνει καπνός από τη συσκευή, αποσυνδέστε αμέσως τη συσκευή από την πρίζα και διαλύστε τον καπνό πριν ανοίξετε το συρτάρι.
- Βεβαιωθείτε ότι τα τρόφιμα δεν προεξέχουν πέρα από τις πλευρές του συρταριού της συσκευής. Η πλήρωση του συρταριού πέρα από τη χωρητικότητά του μπορεί να προκαλέσει τραυματισμό, ζημιά στη συσκευή και να ακυρώσει την εγγύηση.
- Ποτέ μην γεμίζετε τη συσκευή με λάδι. Κάτι τέτοιο μπορεί να προκαλέσει σωματικές βλάβες, ζημιές στη συσκευή και να ακυρώσει την εγγύηση.

Προειδοποιήσεις εγκατάστασης

- Μην τοποθετείτε τη μονάδα σε υγρό ή σκονισμένο χώρο.
- Μην τοποθετείτε τη συσκευή σε σημεία όπου υπάρχει κίνδυνος διαρροής αερίου ή κοντά σε συσκευή θέρμανσης.
- Μην τοποθετείτε τη μονάδα σε άνωμαλη ή επικλινή επιφάνεια. Αυτό μπορεί να προκαλέσει δυσλειτουργίες, δονήσεις ή ανεπιθύμητο θόρυβο.
- Η βαλβίδα πρέπει να συνδεθεί σε σωλήνα κρύου νερού από τη βρύση. Μην αντλείτε από άλλες πηγές, όπως υπόγεια ύδατα. Η σύνδεση της βρύσης σε ζεστό νερό μπορεί να προκαλέσει μόνιμη βλάβη ή βλάβη της συσκευής.
- Ο κύκλος αντικατάστασης της κασέτας φίλτρου μπορεί να διαφέρει ανάλογα με την περιοχή και την ποιότητα του νερού που χρησιμοποιείται.
- Βεβαιωθείτε ότι η συσκευή έχει εγκατασταθεί σε καθαρό χώρο. Μην εγκαταστήσετε τη συσκευή σε χώρο όπου το νερό μπορεί εύκολα να μολυνθεί ή όπου το περιβάλλον είναι μολυσμένο.
- Μην τοποθετείτε τη συσκευή σε εξωτερικούς χώρους ή σε χώρους όπου η θερμοκρασία είναι ή μπορεί να πέσει κάτω από 0°C. Αυτό μπορεί να προκαλέσει το πάγωμα του φίλτρου ή άλλων εξαρτημάτων, προκαλώντας δυσλειτουργία της συσκευής, βλάβη της συσκευής και διαρροή νερού.
- Θα πρέπει να αποφεύγεται το άμεσο ηλιακό φως και οι υψηλές θερμοκρασίες. Αυτό μπορεί να προκαλέσει αλλαγές στο χρώμα ή αποχρωματισμό του περιβλήματος.
- Το μήκος της γραμμής παροχής νερού δεν πρέπει να υπερβαίνει τα 5 m. Ένα καλώδιο με μεγάλο μήκος μειώνει την αποτελεσματικότητα του προϊόντος.
- Μην τοποθετείτε στο προϊόν συσκευές θέρμανσης, όπως φούρνο μικροκυμάτων, ηλεκτρικό φούρνο ή τостієρα, ή εύφλεκτες συσκευές, όπως κεριά, δοχεία αερίου και αναπτήρες.
- Μην τοποθετείτε χημικές ουσίες, δοχεία νερού ή μικρά μεταλλικά αντικείμενα πάνω στο προϊόν. Αυτά μπορεί να εισέλθουν στη μονάδα και να προκαλέσουν ζημιά.
- Μην αποσυναρμολογείτε ή επισκευάζετε το προϊόν μόνοι σας. Κάτι τέτοιο μπορεί να προκαλέσει πυρκαγιά ή ηλεκτροπληξία.
- Μην επιτρέπετε σε κανέναν άλλον εκτός από εξουσιοδοτημένους τεχνικούς σέρβις να αποσυναρμολογήσει ή να επισκευάσει το προϊόν. Για όλες τις ερωτήσεις σχετικά με το σέρβις και την επισκευή, παρακαλούμε επικοινωνήστε με το Κέντρο Εξυπηρέτησης Πελατών μας.
- Η συσκευή δεν πρέπει να χρησιμοποιείται από άτομα που δεν έχουν σωματική ή πνευματική ικανότητα, εμπειρία ή γνώση του τρόπου χρήσης του προϊόντος.
- Το σύστημα φιλτραρίσματος νερού ΔΕΝ ΕΙΝΑΙ ΠΑΙΧΝΙΔΙ. Μην επιτρέπετε στα παιδιά να παίζουν με τη μονάδα.
- Μετά την εγκατάσταση, βεβαιωθείτε ότι ο σωλήνας εισόδου είναι σταθερά συνδεδεμένος και ότι δεν υπάρχουν διαρροές. Οι διαρροές που προκύπτουν από χαλαρές βίδες κ.λπ. μπορεί να προκαλέσουν ηλεκτροπληξία ή υλικές ζημιές.

- Εάν διαπιστώσετε ότι το προϊόν έχει διαρροή ή ότι υπάρχει νερό γύρω του, κλείστε πρώτα τη βαλβίδα παροχής νερού και, στη συνέχεια, αποσυνδέστε το προϊόν από την παροχή ρεύματος.
- Εάν μυρίσετε κάψιμο ή δείτε καπνό να βγαίνει από τη συσκευή, αποσυνδέστε την αμέσως από την παροχή ρεύματος και κλείστε τη βαλβίδα παροχής νερού.
- Μην τραβάτε το καλώδιο τροφοδοσίας ή το σωλήνα παροχής νερού και μην πιάνετε το διανομέα νερού όταν μετακινείτε το προϊόν. Κάτι τέτοιο μπορεί να προκαλέσει ζημιά στη μονάδα.
- Πριν από τη χρήση, βεβαιωθείτε ότι το καπάκι της δεξαμενής στο εσωτερικό της μονάδας και το επάνω κάλυμμα είναι τελείως κλειστά. Αυτό γίνεται επίσης για την προστασία από έντομα και ξένα σώματα.
- Αντικαταστήστε την κασέτα φίλτρου σύμφωνα με τον κύκλο αντικατάστασης. Η χρήση της κασέτας φίλτρου για πολύ μεγάλο χρονικό διάστημα μπορεί να έχει ως αποτέλεσμα κακή απόδοση φιλτραρίσματος ή άσχημη οσμή. Ο κύκλος αντικατάστασης της κασέτας φίλτρου περιγράφεται στη συνέχεια του παρόντος εγχειριδίου.
- Μετά από μακρά περίοδο αδράνειας, το σύστημα ύδρευσης πρέπει να ξεπλυθεί. Συνιστούμε να απομακρύνετε τυχόν νερό που έχει παραμείνει μέσα στους σωλήνες ή τις κασέτες φίλτρου για περίπου 10 λεπτά πριν χρησιμοποιήσετε ξανά τη μονάδα.
- Μην χρησιμοποιείτε άλλες κασέτες φίλτρου εκτός από τα ειδικά φίλτρα 4Swiss. Αυτό μπορεί να έχει ως αποτέλεσμα κακή απόδοση της μονάδας, μη φυσιολογική γεύση νερού, διαρροή νερού και δυσλειτουργία του προϊόντος.
- Μην καθορίζετε το προϊόν με βενζίνη ή διαλύτη. Αυτό μπορεί να προκαλέσει ζημιά στο προϊόν.
- Μην αφαιρείτε το σωλήνα παροχής νερού όταν χρησιμοποιείτε το προϊόν. Αυτό μπορεί να προκαλέσει διαρροή νερού και δυσλειτουργία του προϊόντος.
- Μην μετακινείτε τη συσκευή κατά τη λειτουργία της. Η μετακίνηση ή το κούνημα της συσκευής κατά τη λειτουργία της μπορεί να προκαλέσει την αποσύνδεση του σωλήνα παροχής νερού, με αποτέλεσμα τη δυσλειτουργία του προϊόντος και τη διαρροή νερού.
- Μην χρησιμοποιείτε φιλτραρισμένο νερό για να γεμίζετε γυάλινες μπάλες ή ενυδρεία ψαριών. Το καθαρισμένο νερό μπορεί να μην είναι κατάλληλο για ψάρια εκτροφής.

Χαρακτηριστικά προϊόντος

- Σύστημα φιλτραρίσματος 5 σταδίων - ομαδοποιημένο σε τρεις ανεξάρτητες κασέτες φίλτρου για την παροχή καθαρού νερού ποιότητας μεταλλικού νερού.
- Ένδειξη κατάσταση μονάδας - δείχνει την τρέχουσα κατάσταση λειτουργίας του προϊόντος.
- Κομψός σχεδιασμός - το λεπτό, κομψό σχήμα και ο συμπανής σχεδιασμός θα βοηθήσουν τη συσκευή να ταιριάζει με κάθε εσωτερικό χώρο.
- Κουμπί κλειδώματος/ξεκλειδώματος - δυνατότητα κλειδώματος των κουμπιών αφής.
- Απευθείας, χωρίς δεξαμενή σύστημα φιλτραρίσματος - εξασφαλίζει υψηλή ποιότητα νερού χάρη στο φιλτράρισμα ροής και χωρίς δεξαμενή.
- Οικονομικό και φιλικό προς το περιβάλλον σύστημα φιλτραρίσματος νερού - χωρίς καμία απώλεια νερού κατά τη διαδικασία φιλτραρίσματος.
- Σύστημα αυτόματης διακοπής νερού - κατά την αλλαγή του φίλτρου, η μονάδα διακόπτει αυτόματα την παροχή νερού.
- Εξωτερική έξοδος νερού - δυνατότητα σύνδεσης εξωτερικού εξοπλισμού στο φίλτρο (συμπεριλαμβανομένου του προαιρετικού στόμιου).

Τεχνικές προδιαγραφές

Όνομα προϊόντος: Σύστημα φιλτραρίσματος νερού
 Όνομα μοντέλου: WFF021
 Ονομαστική ισχύς: 220~240V 50Hz, FUSE 3.15A
 Ονομαστική κατανάλωση ισχύος: 14.5 W
 Μέθοδος διήθησης: διήθηση με ηλεκτροστατική και απορρόφηση
 Κλιματική ταξινόμηση: Κατηγορία T
 Περιοχή εγκατάστασης: Για χρήση στο σπίτι/γραφείο
 Βάρος: 3,4 kg
 Διαστάσεις (Π x Β x Υ): 135 × 379 × 367 mm
 Ονομαστική πίεση λειτουργίας: 1.5-6.9Bar (0.15-0.69MPa)

Κατασκευή της συσκευής

Απεικόνιση αριθ. 1

1. Πίνακας ελέγχου
2. Διανομέας νερού
3. Κάλυμμα δίσκου
4. Δίσκος στάγδην

5. Αφαιρούμενο κάλυμμα ένθετου φίλτρου
6. Καλώδιο τροφοδοσίας
7. Είσοδος νερού
8. Εξωτερική έξοδος

Περιγραφή του πίνακα ελέγχου

Απεικόνιση αριθ. 2

1. Κουμπί ποτηριού - Για τη διανομή ποσότητας νερού που αντιστοιχεί σε ένα ποτήρι (περίπου 200ml).
2. Κουμπί κανάτας - Για τη μέτρηση της ποσότητας νερού που αντιστοιχεί στον όγκο της κανάτας (>1 λίτρο)
3. Κουμπί κλειδώματος πίνακα - Κλείδωμα κουμπιών (κρατήστε πατημένο το κουμπί για 2 δευτερόλεπτα για να ενεργοποιήσετε/απενεργοποιήσετε τη λειτουργία).
4. Κουμπί εξοικονόμησης ενέργειας - Λειτουργία εξοικονόμησης ενέργειας (το κουμπί πρέπει να κρατηθεί πατημένο για 2 δευτερόλεπτα για να ενεργοποιηθεί/απενεργοποιηθεί η λειτουργία).
5. Κουμπί δοσολογίας - Για χειροκίνητη δοσολογία νερού.

Κύκλωμα φίλτρου

Απεικόνιση αριθ. 4

1. Βαλβίδα μείωσης πίεσης
2. Βαλβίδα
3. Εξωτερική βαλβίδα

Σύστημα διήθησης

Η κασέτα φίλτρου είναι ένα βασικό στοιχείο του συστήματος φιλτραρίσματος νερού. Η χρήση μιας κασέτας για πολύ μεγάλο χρονικό διάστημα μπορεί να μειώσει την απόδοση της μονάδας.

Απεικόνιση αριθ. 3

1. Φίλτρο ιζημάτων - Απομακρύνει μικροσωματίδια έως 5μm, όπως σκουριά, χώμα, άμμο, σκόνη και οξειδωμένους ρύπους.
2. Φίλτρο Natural Plus (άνθρακας) - Σύστημα φιλτραρίσματος 3 σταδίων: ένα μικροδίκτυο απομακρύνει τις ακαθαρσίες, ο ενεργός άνθρακας έχει αντιβακτηριακή δράση και οι κεραμικές χάντρες εμπλουτίζουν το νερό με θαλάσσια ορυκτά (Ca, Mg, K, Fe, Mn, Ti, P, Si).
3. Φίλτρο Nano Positive Plus - Η μεμβράνη NF 0,01~0,001μm απομακρύνει τα βαρέα μέταλλα, το χλώριο και τις πτητικές οργανικές ενώσεις (VOC), καθώς και το 99,99% των ιών και των βακτηρίων (E.coli, Staphylococcus aureus, Pseudomonas aeruginosa).

Λεπτομέρειες που πρέπει να ελεγχθούν πριν από την εγκατάσταση

1. Θα πρέπει να αποφεύγεται το άμεσο ηλιακό φως και οι ηλεκτρικές συσκευές θέρμανσης. Αυτά μπορεί να προκαλέσουν πυρκαγιά ή αποχρωματισμό του προϊόντος.
2. Βεβαιωθείτε ότι υπάρχει αρκετός χώρος για την εγκατάσταση. Η απόσταση από τον τοίχο πρέπει να είναι τουλάχιστον 10 cm και το μήκος του σωλήνα παροχής νερού δεν πρέπει να υπερβαίνει τα 5 m από τη βαλβίδα παροχής νερού.
3. Μην εγκαθιστάτε τη μονάδα σε σκονισμένους χώρους ή σε χώρους όπου είναι εκτεθειμένη σε υγρασία ή πιπιλιές νερού - αυτό μπορεί να προκαλέσει δυσλειτουργίες.
4. Αποφύγετε επικλινείς ή ανεπαρκώς ισχυρές επιφάνειες. Η ακατάλληλη τοποθέτηση της μονάδας μπορεί να προκαλέσει πυρκαγιά ή ζημιά.
5. Αποφύγετε μια τοποθεσία όπου η θερμοκρασία πέφτει κάτω από τους 0°C. Το προϊόν προορίζεται για χρήση σε εσωτερικούς χώρους. Η εγκατάσταση σε χώρο όπου η θερμοκρασία πέφτει κάτω από τους 0°C μπορεί να οδηγήσει σε σοβαρή βλάβη του προϊόντος, όπως διαρροές νερού και βλάβη του φίλτρου.
6. Μην εγκαθιστάτε τη μονάδα σε περιοχές όπου το νερό μπορεί εύκολα να μολυνθεί ή σε περιβάλλον όπου υπάρχει ατμοσφαιρική ρύπανση.
7. Κατά τη μετακίνηση του προϊόντος, μην τραβάτε το καλώδιο τροφοδοσίας, τους σωλήνες ή πιάνετε τον διανομέα νερού.
8. Βεβαιωθείτε ότι η βαλβίδα νερού είναι συνδεδεμένη σε σωλήνα κρούου νερού. Η σύνδεσή της σε σωλήνα ζεστού νερού μπορεί να προκαλέσει ζημιά στο φίλτρο και δυσλειτουργία του προϊόντος.

Συγκρότημα βαλβίδων

Περιλαμβάνεται σύνδεση νερού 3/8" με σφαιρική βαλβίδα. Εάν έχετε συνδέσεις διαφορετικού μεγέθους, πρέπει να χρησιμοποιηθούν οι κατάλληλες μειώσεις (διαθέσιμες από καταστήματα ειδών υγιεινής ή οικοδομικών ειδών).

Σημείωση: Πριν εγκαταστήσετε τη βαλβίδα, κλείστε την κεντρική βαλβίδα νερού και, στη συνέχεια, ξεβιδώστε τον σωλήνα παροχής κρύου νερού στη βρύση της κουζίνας.

Εικόνα αριθ. 5

1. Βιδώστε τη βαλβίδα στη σύνδεση κρύου νερού στον τοίχο.
2. Βιδώστε τον σωλήνα παροχής νερού στη βρύση.
3. Τοποθετήστε το σωλήνα παροχής νερού προς τη συσκευή στη βαλβίδα.
4. Ανοίξτε την κεντρική βαλβίδα νερού.

Διάγραμμα εγκατάστασης του προϊόντος

Εικόνα αριθ. 6

1. Αφαιρούμενο κάλυμμα ένθετου φίλτρου
2. Είσοδος νερού
3. Καλώδιο τροφοδοσίας
4. Σωλήνας κρύου νερού
5. Βαλβίδα
6. Σωλήνας παροχής νερού
7. Εξωτερικός σωλήνας νερού (προαιρετικά)
8. Εξωτερική βαλβίδα (προαιρετικά)

Εγκατάσταση του προϊόντος βήμα προς βήμα

1. Συνδέστε τη βαλβίδα παροχής νερού στον σωλήνα κρύου νερού.

- Βεβαιωθείτε ότι η βαλβίδα είναι κλειστή πριν από τη σύνδεση.

Σημείωση: Βεβαιωθείτε ότι η βαλβίδα είναι συνδεδεμένη σε σωλήνα κρύου νερού. Η σύνδεσή της σε σωλήνα ζεστού νερού μπορεί να προκαλέσει ζημιά στο φίλτρο ή να καταστρέψει το προϊόν.

2. Αφαιρέστε την προστασία εισόδου στο πίσω μέρος της μονάδας και τοποθετήστε το σωλήνα παροχής νερού.

- Βεβαιωθείτε ότι ο σωλήνας είναι σωστά συνδεδεμένος στην είσοδο. (Θα ακουστεί ένας ήχος κλικ όταν συνδεθεί σωστά).

- Συνδέστε τον εξωτερικό σωλήνα μετά την εγκατάσταση της εξωτερικής βαλβίδας (προαιρετικά).

3. Ανοίξτε τη βαλβίδα παροχής νερού.

4. Βεβαιωθείτε ότι το κάλυμμα του φίλτρου έχει συναρμολογηθεί σωστά.

5. Αφού ακολουθηθούν σωστά τα παραπάνω βήματα, η μονάδα θα πρέπει να συνδεθεί στην πρίζα.

Σημείωση: Βεβαιωθείτε ότι η βαλβίδα είναι συνδεδεμένη σε παροχή νερού με τρεχούμενο νερό. Μην χρησιμοποιείτε άλλες πηγές νερού, όπως τα υπόγεια ύδατα.

6. Μόλις ολοκληρωθεί η εγκατάσταση, ελέγξτε για διαρροές σε οποιοδήποτε από τα ακόλουθα εξαρτήματα:

- βαλβίδα παροχής νερού (σωλήνας),
- εξωτερική βαλβίδα (προαιρετικά),
- την είσοδο νερού στη συσκευή,
- εξαρτήματα φίλτρου.

Λεπτομέρειες που πρέπει να ελέγχονται πριν από τη χρήση

Σημείωση: Εάν το προϊόν δεν χρησιμοποιείται για μεγάλο χρονικό διάστημα, κλείστε τη βαλβίδα νερού και βγάλτε το από την πρίζα. Αυτό το προϊόν έχει σχεδιαστεί μόνο για τάση 220~240V / 50Hz. Βεβαιωθείτε ότι είναι συνδεδεμένο σε κατάλληλη πρίζα.

1. Ανοίξτε τη βαλβίδα παροχής νερού της βρύσης.

- Κλείστε πρώτα τη βρύση για να ελέγξετε αν υπάρχει πρόσβαση σε τρεχούμενο νερό. Στη συνέχεια, ανοίξτε τη βαλβίδα παροχής νερού.

2. Συνδέστε τη συσκευή.

- Αυτό το προϊόν έχει σχεδιαστεί μόνο για τροφοδοσία 220~240V/50Hz. Βεβαιωθείτε ότι η συσκευή είναι συνδεδεμένη σε κατάλληλη πρίζα. Βεβαιωθείτε ότι η συσκευή έχει αποσυνδεθεί από την πρίζα πριν από τη σύνδεση.

3. Εάν το προϊόν δεν έχει χρησιμοποιηθεί για μεγάλο χρονικό διάστημα (αρκετές ημέρες) ή εάν επανατοποθετείται σε νέα θέση, αφήστε τη ροή του νερού ανοιχτή για περίπου 10 λεπτά.

4. Ο δίσκος στάγδην πρέπει να αδειάζει τακτικά.

Χρήση του προϊόντος

1. Λειτουργία αναμονής: Το φίλτρο νερού είναι συνδεδεμένο και έτοιμο για χρήση. Η ένδειξη δοσομέτρησης είναι αναμμένη. Το φιλτραρισμένο νερό θα δοσομετρηθεί χειροκίνητα. Για να διανεμίτε νερό σε κατάσταση αναμονής, πατήστε το κουμπί διανομής. Είναι δυνατοί δύο τρόποι χειροκίνητης διανομής νερού:
 - a. Το νερό θα διανεμάται όσο το κουμπί διανομής παραμένει πατημένο. Εάν το κουμπί διανομής είναι πατημένο για περισσότερο από 30 δευτερόλεπτα, η διανομή νερού θα σταματήσει. Αφαιρέστε το δάχτυλό σας από το κουμπί και, στη συνέχεια, πατήστε το ξανά για να επανεκκινήσει η ροή του νερού.
 - b. Ένα σύντομο πάτημα του κουμπιού διανομής ξεκινά τη διανομή, ένα άλλο σύντομο πάτημα του κουμπιού σταματά τη διανομή νερού. Το νερό θα διανεμάται για μέγιστο χρονικό διάστημα 30 δευτερολέπτων, μετά το οποίο ο διανομέας θα σταματήσει αυτόματα τη διανομή νερού.
2. Λειτουργία "Glass": Σε κατάσταση αναμονής, το κουμπί "γυαλί" είναι πατημένο. Η ένδειξη "glass" ανάβει και η ένδειξη δοσομέτρησης αρχίζει να αναβοσβήνει. Το φιλτραρισμένο νερό θα δοσολογηθεί σε μερίδες (Η ποσότητα που δοσολογείται ποικίλλει ανάλογα με την πίεση του νερού).
 - Πατήστε το γυάλινο κουμπί για να εισέλθετε στη λειτουργία. Στη συνέχεια, πατήστε το κουμπί διανομής για να διανεμίτε μια μερίδα νερού.
 - Εάν το κουμπί μέτρησης δεν πατηθεί για περισσότερο από 7 δευτερόλεπτα μετά την ενεργοποίηση της λειτουργίας "γυαλί", η μονάδα θα επιστρέψει στη λειτουργία αναμονής.
 - Πατώντας οποιοδήποτε από τα κουμπιά σε αυτή τη λειτουργία θα σταματήσει η διανομή του νερού.
 - Η προεπιλεγμένη ποσότητα είναι περίπου 150 ml. Για πληροφορίες σχετικά με τον τρόπο ρύθμισης της ποσότητας, ανατρέξτε στη συνέχεια του παρόντος εγχειριδίου.
3. Λειτουργία "Pitcher": Κουμπί "στάμνα": Σε κατάσταση αναμονής, το κουμπί "στάμνα" είναι πατημένο. Η ένδειξη "κανάτα" ανάβει και η ένδειξη δοσομέτρησης αρχίζει να αναβοσβήνει. Το φιλτραρισμένο νερό θα δοσολογείται συνεχώς (η ποσότητα που δοσολογείται ποικίλλει ανάλογα με την πίεση του νερού).
 - Πατήστε το κουμπί 'στάμνα' για να εισέλθετε στη λειτουργία. Στη συνέχεια, πατήστε το κουμπί 'dispense' (διανομή) για να διανεμίτε νερό.
 - Εάν το κουμπί μέτρησης δεν πατηθεί για περισσότερο από 7 δευτερόλεπτα σε αυτή τη λειτουργία, η μονάδα θα επιστρέψει στη λειτουργία αναμονής.
 - Πατώντας οποιοδήποτε από τα κουμπιά σε αυτή τη λειτουργία θα σταματήσει η διανομή του νερού.
 - Ο προεπιλεγμένος χρόνος είναι 1 λεπτό. Για πληροφορίες σχετικά με τον τρόπο ρύθμισης του χρόνου, ανατρέξτε στη συνέχεια αυτού του εγχειριδίου.
4. Το κλειδί του πίνακα χρησιμοποιείται για το κλειδί των κουμπιών, ώστε να αποφευχθεί η τυχαία ενεργοποίηση της μονάδας κατά τον καθαρισμό ή το άγγιγμα των κουμπιών από παιδιά.
 - Πατήστε το κουμπί "κλειδί πίνακα" για 2 δευτερόλεπτα σε κατάσταση αναμονής για να κλειδώσετε τη μονάδα.
 - Πατώντας ξανά το κουμπί για 2 δευτερόλεπτα, το κλειδί απελευθερώνεται.
5. Λειτουργία εξοικονόμησης ενέργειας
 - Πατήστε το κουμπί "εξοικονόμηση ενέργειας" για 2 δευτερόλεπτα όταν η μονάδα βρίσκεται σε κατάσταση αναμονής για να ενεργοποιήσετε τη λειτουργία εξοικονόμησης ενέργειας.
 - Η λυχνία LED "εξοικονόμηση ενέργειας" θα ανάψει 3 φορές εάν η συσκευή έχει ενεργοποιηθεί επιτυχώς τη λειτουργία εξοικονόμησης ενέργειας.
 - Όταν ενεργοποιηθεί η λειτουργία εξοικονόμησης ενέργειας, όλες οι λυχνίες LED της συσκευής θα σβήσουν.
 - Πατώντας ξανά το κουμπί "εξοικονόμηση ενέργειας" για 2 δευτερόλεπτα απενεργοποιείται η λειτουργία εξοικονόμησης ενέργειας.

Έλεγχος όγκου νερού στη λειτουργία "γυαλί"

1. Πατήστε το κουμπί "glass" για 10 δευτερόλεπτα στη λειτουργία αναμονής για να ρυθμίσετε τη μερίδα νερού.
2. Ανάλογα με την επιλεγμένη ποσότητα, ανάβουν μία ή περισσότερες από τις ακόλουθες ενδείξεις: "γυαλί", "κανάτα", "κλειδί πίνακα", "εξοικονόμηση ενέργειας". (Η προεπιλεγμένη ποσότητα νερού είναι περίπου 150 ml).
3. Επιλέξτε την επιθυμητή ποσότητα (από περίπου 130 έως 190 ml) πατώντας το κουμπί Δοσολογία.
 - περίπου 130 ml: Η ένδειξη "γυαλί" είναι αναμμένη.
 - περίπου 150 ml: Οι ενδείξεις "ποτήρι" και "κανάτα" ανάβουν.

- περίπου 170 ml: Ανάβουν οι ενδείξεις "ποτήρι", "κανάτα" και "κλειδωμα πίνακα".
 - περίπου 190 ml: Ανάβουν οι ενδείξεις "ποτήρι", "κανάτα", "κλειδωμα πίνακα" και "εξοικονόμηση ενέργειας".
4. Επιβεβαιώστε την επιθυμητή ποσότητα πατώντας το κουμπί "γυαλί".
 - Εάν πατήσετε οποιοδήποτε άλλο κουμπί εκτός από το κουμπί διανομής ή το κουμπί "γυαλί", η διαδικασία κλήσης θα ακυρωθεί και το προϊόν θα επιστρέψει στη λειτουργία αναμονής.
 - Εάν δεν πατηθεί κανένα κουμπί για 20 δευτερόλεπτα στις ρυθμίσεις, η διαδικασία κλήσης ακυρώνεται και το προϊόν επιστρέφει στη λειτουργία αναμονής.

Έλεγχος όγκου νερού στη λειτουργία "κανάτα"

1. Πατήστε το κουμπί "κανάτα" για 10 δευτερόλεπτα στη λειτουργία αναμονής για να ρυθμίσετε το χρόνο διανομής νερού.
2. Ανάλογα με την επιλεγμένη ποσότητα, ανάβουν μία ή περισσότερες από τις ακόλουθες ενδείξεις: "γυαλί", "κανάτα", "κλειδωμα πίνακα", "εξοικονόμηση ενέργειας". (Ο προεπιλεγμένος χρόνος είναι περίπου 60 δευτερόλεπτα).
3. Επιλέξτε την επιθυμητή ποσότητα (από περίπου 50 έως 80 δευτερόλεπτα) πατώντας το κουμπί Δοσολογία.
 - περίπου 50 δευτερόλεπτα: Η ένδειξη "γυαλί" είναι αναμμένη.
 - περίπου 60 δευτερόλεπτα: Οι ενδείξεις "ποτήρι" και "κανάτα" ανάβουν.
 - περίπου 70 δευτερόλεπτα: Ανάβουν οι ενδείξεις "γυαλί", "κανάτα" και "κλειδωμα πίνακα".
 - περίπου 80 δευτερόλεπτα: Οι ενδείξεις "γυαλί", "κανάτα", "κλειδωμα πίνακα" και "εξοικονόμηση ενέργειας" ανάβουν.
4. Επιβεβαιώστε την επιθυμητή ποσότητα πατώντας το κουμπί "γυαλί".
 - Εάν πατήσετε οποιοδήποτε άλλο κουμπί εκτός από το κουμπί διανομής ή το κουμπί "γυαλί", η διαδικασία κλήσης θα ακυρωθεί και το προϊόν θα επιστρέψει στη λειτουργία αναμονής.
 - Εάν δεν πατηθεί κανένα κουμπί για 20 δευτερόλεπτα στις ρυθμίσεις, η διαδικασία κλήσης ακυρώνεται και το προϊόν επιστρέφει στη λειτουργία αναμονής.

Ρυθμίσεις φωτισμού του διανομέα

1. Πιέστε ταυτόχρονα τα κουμπιά "ποτήρι" και "κανάτα" για 10 δευτερόλεπτα στη λειτουργία αναμονής για να ρυθμίσετε το φως του διανομέα.
2. Ανάλογα με τις επιλεγμένες ρυθμίσεις, θα ανάψουν όλες ή καμία από τις ακόλουθες ενδείξεις: "γυαλί", "κανάτα", "κλειδωμα πίνακα", "εξοικονόμηση ενέργειας". (Από προεπιλογή, η λειτουργία είναι ενεργοποιημένη).
3. Επιλέξτε μια ρύθμιση πατώντας το κουμπί Δοσολογία.
 - Φωτισμός: Οι ενδείξεις "γυαλί", "κανάτα", "κλειδωμα πίνακα" και "εξοικονόμηση ενέργειας" ανάβουν.
 - Σβήσιμο φωτισμού: Όλες οι ενδείξεις είναι σβηστές
4. Επιβεβαιώστε την επιλεγμένη ρύθμιση πατώντας το κουμπί "glass".
 - Εάν πατήσετε οποιοδήποτε άλλο κουμπί εκτός από το κουμπί διανομής ή το κουμπί "γυαλί", η διαδικασία κλήσης θα ακυρωθεί και το προϊόν θα επιστρέψει στη λειτουργία αναμονής.
 - Εάν δεν πατηθεί κανένα κουμπί για 20 δευτερόλεπτα στις ρυθμίσεις, η διαδικασία κλήσης ακυρώνεται και το προϊόν επιστρέφει στη λειτουργία αναμονής.

Εξωτερικό στόμιο (προαιρετικό)

Για να χρησιμοποιήσετε εξωτερικό στόμιο, πρέπει να το εγκαταστήσετε ανεξάρτητα και να το συνδέσετε στην "εξωτερική" έξοδο του συστήματος φίλτρου που βρίσκεται στο πίσω μέρος του περιβλήματος.

Καθαρισμός και συντήρηση

Πριν από τον καθαρισμό και τη συντήρηση:

- Τραβήξτε το βύσμα τροφοδοσίας
- Σκουπίστε το περίβλημα της μονάδας με ουδέτερο απορρυπαντικό και στη συνέχεια ξανά με ένα στεγνό πανί.

Καθαρισμός του δίσκου σταγόνων

1. Αφαιρέστε το δίσκο από τη μονάδα.
 - Για να το κάνετε αυτό, κρατήστε το περίβλημα της συσκευής με το ένα χέρι και τραβήξτε το δίσκο με το άλλο για να τον σύρετε έξω από το προϊόν.
2. Ο δίσκος αποτελείται από δύο αποσπώμενα εξαρτήματα - αυτά πρέπει να αποσυναρμολογηθούν για το πλύσιμο.
3. Αδειάστε και καθαρίστε το δίσκο

- Αδειάστε το νερό και σκουπίστε το δίσκο με ένα μαλακό πανί.
4. Συναρμολογήστε ξανά το δίσκο.
 - Αφού καθαρίσετε το δίσκο, τοποθετήστε τον ξανά στο μηχάνημα.
 - Βεβαιωθείτε ότι έχει τοποθετηθεί σωστά και ότι έχει σπρώξει μέχρι τέρμα.

Καθαρισμός του διανομέα

1. Για να αφαιρέσετε το περίβλημα του διανομέα, πιάστε το και γυρίστε το δεξιόστροφα.
2. Αφού ξεβιδώσετε, σκουπίστε την έξοδο νερού με ένα καθαρό πανί.
3. Το περίβλημα πρέπει να καθαρίζεται κάτω από τρεχούμενο νερό και να σκουπίζεται με ένα καθαρό πανί.
4. Τοποθετήστε το περίβλημα του διανομέα τοποθετώντας το στην έξοδο νερού και περιστρέφοντάς το αριστερόστροφα.

Αντικατάσταση κασετών φίλτρου

Πριν από την αντικατάσταση των φυσιγγίων φίλτρου, βεβαιωθείτε ότι έχετε ανοίξει το καπάκι της μονάδας και ότι έχετε κλείσει την παροχή νερού. Μόλις ολοκληρωθεί η αντικατάσταση, κλείστε το καπάκι των φυσιγγίων φίλτρου και αρχίστε να γεμίζετε τη δεξαμενή. Τρέξτε το νερό για περίπου 10 λεπτά πριν από τη χρήση.

1. Αφαιρέστε το περίβλημα στη δεξιά πλευρά της μονάδας.
 - Χρησιμοποιήστε ένα κατσαβίδι Phillips για να ξεβιδώσετε τις δύο βίδες στερέωσης στις γωνίες του καλύμματος.
2. Πατήστε το κουμπί διανομής για να στραγγίξετε το υπόλοιπο νερό.
 - Κατά την αποστράγγιση του νερού, βεβαιωθείτε ότι η βαλβίδα στο εσωτερικό της μονάδας προεξέχει.
3. Αποσυνδέστε τη συσκευή από την παροχή ρεύματος.
4. Ανασηκώστε την κασέτα φίλτρου για να την αποσυνδέσετε και να την αντικαταστήσετε. (Εικόνα αριθ. 7, σημείο 1)
 - Λάβετε υπόψη ότι μπορεί να εξακολουθεί να ρέει υπόλοιπο νερό από το φυσιγγίο. Πρόκειται για νερό που βγαίνει από το φίλτρο, αλλά όχι από τυχόν διαρροές προϊόντος.
5. Συνδέστε τη νέα κασέτα φίλτρου εισάγοντας την. (Εικόνα αριθ. 7, σημείο 2)
 - Κατά τη σύνδεση, βεβαιωθείτε ότι το αυτοκόλλητο στην κασέτα είναι στραμμένο προς τα εμπρός.
6. Τοποθετήστε το κάλυμμα πίσω στη μονάδα και σφίξτε τις βίδες στερέωσης.
7. Στεγνώστε τα χέρια σας και συνδέστε τη συσκευή στην πρίζα.
8. Τοποθετήστε το δοχείο και περάστε το νερό πατώντας δέκα φορές το κουμπί "κανάτα".
 - Αυτή είναι η διαδικασία σταθεροποίησης του φυσιγγίου - το νερό μαζί με τις μικροφυσαλίδες διαφεύγει.
 - Κατά την έναρξη της διαδικασίας, η ένδειξη στον πίνακα ελέγχου μπορεί να αναβοσβήνει. Θα εξαφανιστεί κατά τη διανομή του νερού. Πρόκειται για τη σωστή λειτουργία της μονάδας.
9. Μετά τη σταθεροποίηση, περιμένετε 25 λεπτά πριν χρησιμοποιήσετε τη συσκευή για πρώτη φορά.
 - Εάν χρησιμοποιηθεί πριν από 25 λεπτά, ενδέχεται να ακουστεί ο ήχος από φυσαλίδες αέρα που σκάνε στο εσωτερικό της μονάδας.

Κύκλος αντικατάστασης των κασετών φίλτρου

Η διάρκεια ζωής της κασέτας φίλτρου εξαρτάται από την ποσότητα του νερού που χύνεται. Ο κύκλος αντικατάστασης της κασέτας δίνεται με βάση την ποσότητα νερού που φιλτράρεται στο σπίτι - 10 λίτρα την ημέρα. Για διευκόλυνση του ελέγχου, υπάρχει χώρος στις κασέτες φίλτρου για να γράψετε την ημερομηνία της τελευταίας αντικατάστασης.

- Φίλτρο ιζημάτων: 3 - 4 μήνες
- Φίλτρο Natural Plus: 5 - 6 μήνες
- Φίλτρο Nano Positive Plus: 9 - 12 μήνες

Συχνές ερωτήσεις

Η μη τήρηση αυτών των οδηγιών λειτουργίας μπορεί να οδηγήσει σε δυσλειτουργία της μονάδας, ακόμη και αν δεν έχει παρουσιαστεί δυσλειτουργία. Εάν παρουσιαστεί ένα πρόβλημα από την παρακάτω λίστα, προβείτε στις ενέργειες που περιέχονται στις απαντήσεις.

Το νερό έχει άσχημη γεύση ή/και μυρωδιά.

Έμεινε η συσκευή σε αδράνεια για μεγάλο χρονικό διάστημα;

- Τρέξτε το νερό για περίπου 10 λεπτά.

Σας τελείωσαν οι κασέτες φίλτρου;

- Οι κασέτες φίλτρου πρέπει να αντικατασταθούν.

Η μονάδα δεν διανέμει νερό.

Παρέχεται σωστά το νερό;

- Ανοίξτε τη βαλβίδα παροχής νερού της βρύσης.
- Ελέγξτε ότι ο σωλήνας παροχής νερού δεν έχει στραβώσει.
- Ελέγξτε εάν υπάρχει βλάβη στην παροχή νερού.

Έχει ενεργοποιηθεί σωστά το κουμπί διανομής;

- Πιέστε προσεκτικά το κουμπί διανομής έτσι ώστε να καλύπτεται πλήρως από το δάχτυλο.

Είναι σωστά συνδεδεμένο το τροφοδοτικό;

- Ελέγξτε ότι η συσκευή είναι σωστά συνδεδεμένη στην παροχή ρεύματος.

- Ελέγξτε για διακοπή ρεύματος.

Σας τελείωσαν οι κασέτες φίλτρου;

- Οι κασέτες φίλτρου πρέπει να αντικατασταθούν.

Η συσκευή δεν διανέμει αρκετό νερό.

Παρέχεται σωστά το νερό;

- Ανοίξτε τη βαλβίδα παροχής νερού της βρύσης.
- Ελέγξτε ότι ο σωλήνας νερού δεν έχει στραβώσει.
- Ελέγξτε αν υπάρχει βλάβη στην παροχή νερού.

Σας τελείωσαν οι κασέτες φίλτρου;

- Οι κασέτες φίλτρου πρέπει να αντικατασταθούν.

Από το προϊόν προέρχεται ένας δυνατός θόρυβος.

Είναι το προϊόν εγκατεστημένο σε επίπεδη επιφάνεια;

- Τοποθετήστε το προϊόν σε επίπεδη και σταθερή επιφάνεια.

Η συσκευή δεν έρχεται σε επαφή με άλλα αντικείμενα;

- Βεβαιωθείτε ότι η συσκευή δεν αγγίζει άλλα αντικείμενα, έπιπλα ή τοίχους.

Ο δυνατός θόρυβος προκαλείται από τη μέτρηση του νερού;

- Το νερό είναι άμεσα συνδεδεμένο με τη δημόσια παροχή νερού. Ο θόρυβος που δημιουργείται όταν το νερό εισέρχεται στο φίλτρο είναι φυσιολογικός.

Τα κουμπιά δεν λειτουργούν.

Έχει πατηθεί το κουμπί διανομής για 30 δευτερόλεπτα ή περισσότερο;

- Πρόκειται για ένα χαρακτηριστικό ασφαλείας της συσκευής που κλειδώνει τη λειτουργία των κουμπιών όταν το κουμπί διανομής είναι πατημένο για 30 δευτερόλεπτα ή περισσότερο, για να αποτρέψει το τυχαίο πάτημά τους.
- Σηκώστε το χέρι σας από το κουμπί διανομής και, στη συνέχεια, πατήστε το ξανά.

Υπάρχουν σωματίδια που επιπλέουν στο μετρημένο νερό.

Σας τελείωσαν οι κασέτες φίλτρου;

- Οι κασέτες φίλτρου πρέπει να αντικατασταθούν.

Διαρροή νερού από τη μονάδα.

Το δωμάτιο ή ο εξωτερικός χώρος δεν έχει υγρασία;

- Όταν τα ψυχρά μέρη στο εσωτερικό της συσκευής συναντούν υγρασία, μπορεί να σχηματιστεί δρόσος, όπως τα σταγονίδια νερού που σχηματίζονται σε ένα μπουκάλι με κρύο νερό.

Βγαίνει νερό από ένα συγκεκριμένο σημείο της συσκευής;

- Κλείστε τη βαλβίδα βρύσης και αποσυνδέστε το προϊόν από την παροχή ρεύματος. Στη συνέχεια, μεταφέρετε το προϊόν σε ένα κέντρο σέρβις.

Η πράσινη λυχνία LED στον διανομέα δεν ανάβει όταν διανέμεται νερό.

Έχει απενεργοποιηθεί η λειτουργία φωτισμού;

- Η λειτουργία φωτισμού του διανομέα πρέπει να είναι ενεργοποιημένη.

Βρίσκεται η συσκευή σε λειτουργία εξοικονόμησης ενέργειας;

- Η λειτουργία εξοικονόμησης ενέργειας πρέπει να απενεργοποιηθεί.

Όροι και προϋποθέσεις εγγύησης

1. Η εγγύηση καλύπτει μόνο τα λανθάνοντα ελαττώματα που οφείλονται στον κατασκευαστή.
2. Η διεκπεραίωση της απαίτησης γίνεται από το σημείο πώλησης ή την τεχνική υπηρεσία στο πλαίσιο της εγγύησης, εάν ο Πελάτης προσκομίσει:
 - a. έγκυρη και καθαρή κάρτα εγγύησης, κατάλληλα συμπληρωμένη με σφραγίδα πώλησης και υπογραφή του πωλητή,
 - b. έγκυρη απόδειξη αγοράς με την ημερομηνία πώλησης,
 - c. το αναφερόμενο προϊόν ή ελαττωματικό εξάρτημα. Σε περίπτωση αγοράς εξ αποστάσεως, η κάρτα εγγύησης ισχύει μόνο με την απόδειξη αγοράς (απόδειξη/τιμολόγιο).
3. Η απαίτηση επιλύεται εντός 14 ημερών από την αναφορά του Πελάτη.
4. Τα κατασκευαστικά ελαττώματα που εντοπίζονται κατά την περίοδο εγγύησης επισκευάζονται δωρεάν εντός 21 ημερών από την παράδοση του προϊόντος στο σημείο πώλησης ή στην τεχνική υπηρεσία.
5. Εάν είναι απαραίτητη η εισαγωγή ανταλλακτικών για την επισκευή, η περίοδος επισκευής με εγγύηση μπορεί να παραταθεί κατά το χρόνο που απαιτείται για την εισαγωγή του ανταλλακτικού, όχι περισσότερο από 40 ημέρες.
6. Εξαιρέσεις εγγύησης:
 - a. μηχανικές βλάβες και συναφή ελαττώματα,
 - b. ζημιές και ελαττώματα που προκύπτουν από κακή χρήση και ακατάλληλη αποθήκευση, συναρμολόγηση και συντήρηση,
 - c. βλάβη και φθορά αυτών των αναλώσιμων στοιχείων,
 - d. δραστηριότητες που σχετίζονται με τη συναρμολόγηση ή τη συντήρηση και αποτελούν υποχρέωση του χρήστη σύμφωνα με το εγχειρίδιο.
7. Η εγγύηση δεν ισχύει όταν:
 - a. έχει παρέλθει η περίοδος ισχύος του,
 - b. ο Πελάτης είχε επισκευάσει ή τροποποιήσει το προϊόν χρησιμοποιώντας μη γνήσια εξαρτήματα,
 - c. το ελάττωμα προήλθε από εσφαλμένη εγκατάσταση ή από μη τήρηση των κανόνων ορθής λειτουργίας του εγχειριδίου,
 - d. το προϊόν χρησιμοποιείται για σκοπούς άλλους από την οικιακή χρήση,
 - e. ζημιά που προκλήθηκε κατά τη μεταφορά.
8. Δεν εκδίδονται αντίγραφα της κάρτας εγγύησης.
9. Ο πελάτης δικαιούται δωρεάν την ακόλουθη αποζημίωση:
 - a. επισκευή προϊόντος,
 - b. αντικατάσταση προϊόντος,
 - c. μειωμένη τιμή,
 - d. καταγγελία της σύμβασης και πλήρη αποζημίωση του κόστους.
10. Για να αναφέρετε μια απαίτηση:
 - a. Παρουσιάστε το προϊόν ή το αναφερόμενο τμήμα του.
 - b. Παρουσιάστε την απόδειξη αγοράς με το όνομα και τη διεύθυνση του πωλητή, την ημερομηνία και τον τόπο αγοράς, τον τύπο του προϊόντος ή την έγκυρη κάρτα εγγύησης με σφραγίδα του σημείου πώλησης.
 - c. Εάν το προϊόν παραδίδεται βρώμικο, η τεχνική υπηρεσία μπορεί να αρνηθεί την παραλαβή του ή να το καθαρίσει με έξοδα του Πελάτη μετά από έγγραφη έγκρισή της.
11. Εάν η απαίτηση γίνει δεκτή, η συσκευή επισκευάζεται ή αντικαθίσταται με νέα ή επιστρέφεται στον Πελάτη. Τα έξοδα μεταφοράς από το σέρβις του κατασκευαστή καλύπτουν το σέρβις.
12. Εάν η αξίωση απορριφθεί, ο Πελάτης λαμβάνει λεπτομερή αιτιολογία της απόφασης και ο εξοπλισμός του αποστέλλεται με δική του δαπάνη εντός 14 ημερών από την κοινοποίηση της απόφασης.

Χρήση

Χειρισμός αποβλήτων από ηλεκτρικό και ηλεκτρονικό εξοπλισμό στο τέλος του κύκλου ζωής του (νομοθεσία WEEE).

Η σήμανση στη συσκευασία, στα εξαρτήματα ή στο εγχειρίδιο οδηγούν ότι ο εξοπλισμός τέλους κύκλου ζωής και τα προσαρτημένα ηλεκτρονικά εξαρτήματα δεν πρέπει να τοποθετούνται σε δοχεία αστικών απορριμμάτων μαζί με άλλα οικιακά απορρίμματα.

Ο ακατάλληλος χειρισμός των ηλεκτρονικών αποβλήτων μπορεί να έχει ως αποτέλεσμα την είσοδο μολυσματικών παραγόντων στο περιβάλλον ή κινδύνους για την υγεία λόγω ακατάλληλης απόρριψης. Διαχωρίστε τα απόβλητα αυτά από τα άλλα απόβλητα και ανακυκλώστε τα, ώστε να επαναχρησιμοποιηθούν οι πρώτες ύλες. Για την ανακύκλωση, επιτρέπουν την επαναχρησιμοποίηση των πρώτων υλών.

Advertencias sobre la alimentación

- Conecte el aparato únicamente a una toma de corriente de 220~240V. No conecte varios aparatos a la vez a la misma toma de corriente.
- No doble, ate ni tire del cable de alimentación a la fuerza. Compruebe el cable de alimentación con frecuencia.
- Deje de utilizar el producto si el cable/enchufe o la toma de corriente están dañados.
- El aparato sólo debe conectarse a la red eléctrica (o desconectarse) con las manos secas.
- Al insertar o desenchufar un enchufe, quítese primero la humedad de las manos y luego inserte o desenchufe el enchufe.
- Si entra humedad en el enchufe, desconecte la alimentación de la toma (por ejemplo, desconectando la alimentación principal en el piso), luego retire el enchufe, séquelo y vuelva a insertarlo en la toma.
- El aparato debe desconectarse de la red eléctrica antes de proceder a su mantenimiento.
- En caso de fuga de agua en la zona de suministro, desenchufe el aparato y séquelo completamente antes del siguiente uso.
- Proteja el cable de alimentación contra aplastamientos y daños mecánicos (por ejemplo, por animales o contacto con objetos punzantes).
- Si el aparato no se va a utilizar durante un período prolongado de tiempo, cierre la válvula de suministro de agua, vacíe el agua que quede dentro del producto (pulsando el botón dispensador), desconecte la alimentación eléctrica y deje el aparato en un lugar seguro y seco. Para evitar lesiones, tenga cuidado al abrir el cajón del aparato.
- Si empieza a salir humo del aparato, desenchúfelo inmediatamente y disperse el humo antes de abrir el cajón.
- Asegúrese de que los alimentos no sobresalgan de los laterales del cajón del aparato. Llenar el cajón más allá de su capacidad puede causar lesiones, dañar el aparato y anular la garantía.
- No llene nunca el aparato con aceite. Si lo hace, puede causar lesiones personales, dañar el aparato e invalidar la garantía.

Advertencias de instalación

- No coloque la unidad en un lugar húmedo o polvoriento.
- No coloque el aparato donde exista riesgo de fuga de gas o cerca de un aparato de calefacción.
- No coloque la unidad sobre una superficie irregular o inclinada. Podría provocar fallos de funcionamiento, vibraciones o ruidos no deseados.
- La válvula debe conectarse a una tubería de agua fría del grifo. No la extraiga de otras fuentes, como aguas subterráneas. Conectar el grifo al agua caliente puede causar daños permanentes o averías en el aparato.
- El ciclo de sustitución del cartucho filtrante puede variar según la región y la calidad del agua utilizada.
- Asegúrese de que el aparato está instalado en una sala limpia. No instale el aparato en un lugar donde el agua pueda contaminarse fácilmente o donde el entorno esté contaminado.
- No coloque el aparato al aire libre ni en lugares donde la temperatura sea o pueda ser inferior a 0°C. Esto puede hacer que el filtro u otros componentes se congelen, provocando un mal funcionamiento del aparato, daños en el mismo y fugas de agua.
- Evite la luz solar directa y las altas temperaturas. Esto puede provocar cambios de color o decoloración de la carcasa.
- La longitud de la línea de suministro de agua no debe superar los 5 m. Un cable demasiado largo reducirá la eficacia del producto.
- No coloque sobre el producto ningún dispositivo de calentamiento, como un horno microondas, un horno eléctrico o una tostadora, ni dispositivos inflamables, como velas, recipientes de gas y encendedores.
- No coloque productos químicos, recipientes de agua ni objetos metálicos pequeños sobre el producto. Podrían penetrar en el aparato y dañarlo.
- No desmonte ni repare el producto usted mismo. De lo contrario, podría producirse un incendio o una descarga eléctrica.
- No permita que nadie que no sea un técnico de servicio autorizado desmonte o repare el producto. Para cualquier consulta sobre servicios y reparaciones, póngase en contacto con nuestro Centro de atención al cliente.
- El aparato no debe ser utilizado por personas que carezcan de la capacidad física o mental, la experiencia o los conocimientos necesarios para utilizar el producto.
- El sistema de filtración de agua NO ES UN JUGUETE. No permita que los niños jueguen con la unidad.
- Después de la instalación, asegúrese de que la tubería de entrada esté firmemente conectada y de que no haya fugas. Las fugas derivadas de tornillos sueltos, etc., pueden provocar descargas eléctricas o daños materiales.
- Si observa que el producto tiene fugas o hay agua a su alrededor, cierre primero la válvula de suministro de agua y, a continuación, desconecte el producto de la fuente de alimentación.
- Si huele a quemado o ve que sale humo del aparato, desconéctelo inmediatamente de la red eléctrica y cierre la válvula de suministro de agua.
- No tire del cable de alimentación ni del tubo de suministro de agua ni agarre el dispensador de agua cuando mueva el producto. Si lo hace, podría dañar la unidad.
- Antes del uso, asegúrese de que la tapa del depósito del interior de la unidad y la tapa superior estén completamente cerradas. Esto también es para proteger contra insectos y cuerpos extraños.

- Sustituya el cartucho filtrante de acuerdo con el ciclo de sustitución. El uso del cartucho filtrante durante demasiado tiempo puede provocar un rendimiento de filtrado deficiente o malos olores. El ciclo de sustitución del cartucho filtrante se describe más adelante en este manual.
- Después de un largo período de inactividad, el sistema de suministro de agua debe ser purgado. Se recomienda eliminar el agua que quede en el interior de los tubos o cartuchos filtrantes durante unos 10 minutos antes de volver a utilizar la unidad.
- No utilice cartuchos filtrantes que no sean los filtros 4Swiss específicos. Esto puede provocar un rendimiento deficiente de la unidad, un sabor anormal del agua, fugas de agua y un funcionamiento incorrecto del producto.
- No limpie el producto con gasolina o disolvente. Podría dañar el producto.
- No retire el tubo de suministro de agua cuando utilice el producto. Esto puede causar fugas de agua y mal funcionamiento del producto.
- No mueva el aparato mientras esté en funcionamiento. Mover o sacudir el aparato mientras está en funcionamiento puede provocar la desconexión del tubo de suministro de agua, lo que provocaría un mal funcionamiento del producto y fugas de agua.
- No utilice agua filtrada para llenar bolas de cristal o peceras. El agua purificada puede no ser adecuada para los peces de piscifactoría.

Características del producto

- Sistema de filtración de 5 etapas: agrupado en tres cartuchos filtrantes independientes para proporcionar agua pura de calidad mineral.
- Indicador de estado de la unidad: muestra el estado de funcionamiento actual del producto.
- Diseño elegante: su forma delgada y elegante y su diseño compacto ayudarán a que el dispositivo se integre en cualquier interior.
- Botón de bloqueo/desbloqueo: posibilidad de bloquear los botones táctiles.
- Sistema de filtración directa sin depósito: garantiza una alta calidad del agua gracias a la filtración por flujo y sin depósito.
- Sistema de filtración de agua económico y respetuoso con el medio ambiente, sin pérdida de agua durante el proceso de filtración.
- Sistema automático de corte de agua: al cambiar el filtro, la unidad corta automáticamente el suministro de agua.
- Salida de agua externa: posibilidad de conectar equipos externos al filtro (incluido el caño opcional).

Especificaciones técnicas

Nombre del producto: Sistema de filtración de agua
 Nombre del modelo: WFF021
 Potencia nominal: 220~240V 50Hz, FUSIBLE 3,15A
 Consumo nominal: 14.5 W
 Método de filtración: Filtración electrostática y por absorción
 Clasificación climática: Clase T
 Zona de instalación: Para uso doméstico / oficina
 Peso: 3,4 kg
 Dimensiones (An x Pr x Al): 135 × 379 × 367 mm
 Presión nominal de funcionamiento: 1,5-6,9Bar (0,15-0,69MPa)

Construcción del dispositivo

Ilustración nº 1

1. Panel de control
2. Dispensador de agua
3. Tapa de la bandeja
4. Bandeja de goteo
5. Tapa del filtro extraíble
6. Cable de alimentación
7. Entrada de agua
8. Salida exterior

Descripción del panel de control

Ilustración nº 2

1. Botón del vaso - Para dispensar la cantidad de agua equivalente a un vaso (aprox. 200 ml).

2. Botón de la jarra - Para dosificar la cantidad de agua correspondiente al volumen de la jarra (>1 litro)
3. Botón de bloqueo del panel - Bloqueo de botones (mantén pulsado el botón durante 2 seg. para activar/desactivar el modo).
4. Botón de ahorro de energía - Modo de ahorro de energía (el botón debe mantenerse pulsado durante 2 seg. para activar/desactivar el modo).
5. Botón de dosificación - Para dosificar manualmente el agua.

Circuito de filtrado

Ilustración nº 4

1. Válvula reductora de presión
2. Válvula
3. Válvula exterior

Sistema de filtración

El cartucho filtrante es un componente clave del sistema de filtración de agua. Utilizar un cartucho durante demasiado tiempo puede reducir el rendimiento de la unidad.

Ilustración nº 3

1. Filtro de sedimentos - Elimina micropartículas de hasta 5µm como óxido, tierra, arena, polvo y contaminantes oxidados.
2. Filtro Natural Plus (Carbón) - Sistema de filtración en 3 etapas: una micro rejilla elimina las impurezas, el carbón activado tiene un efecto antibacteriano y las perlas de cerámica enriquecen el agua con minerales marinos (Ca, Mg, K, Fe, Mn, Ti, P, Si).
3. Filtro Nano Positive Plus - La membrana NF de 0,01~0,001µm elimina metales pesados, cloro y compuestos orgánicos volátiles (COV), así como el 99,99% de virus y bacterias (E.coli, Staphylococcus aureus, Pseudomonas aeruginosa).

Detalles que deben comprobarse antes de la instalación

1. Deben evitarse la luz solar directa y los aparatos de calefacción eléctricos. Pueden provocar incendios o decoloración del producto.
2. Asegúrese de que hay espacio suficiente para la instalación. La distancia a la pared debe ser de al menos 10 cm y la longitud de la tubería de suministro de agua no debe superar los 5 m desde la válvula de suministro de agua.
3. No instale el aparato en lugares polvorientos o expuestos a la humedad o a salpicaduras de agua, ya que podrían producirse averías.
4. Evite las superficies inclinadas o insuficientemente firmes. La colocación incorrecta de la unidad puede provocar incendios o daños.
5. Evite un lugar donde la temperatura descienda por debajo de 0°C. El producto está diseñado para uso en interiores. La instalación en un lugar donde la temperatura descienda por debajo de 0°C puede provocar daños graves en el producto, como fugas de agua y daños en el filtro.
6. No instale la unidad en zonas donde el agua pueda contaminarse fácilmente o en un entorno donde exista contaminación atmosférica.
7. Al mover el producto, no tire del cable de alimentación, de los tubos ni agarre el dispensador de agua.
8. Asegúrese de que la válvula de agua está conectada a una tubería de agua fría. Conectarla a una tubería de agua caliente puede dañar el filtro y provocar el mal funcionamiento del producto.

Conjunto de válvulas

Se incluye una conexión de agua de 3/8" con válvula de bola. Si tiene conexiones de un tamaño diferente, se deben utilizar las reducciones adecuadas (disponibles en una tienda de suministros sanitarios o de construcción).

Nota: Antes de instalar la válvula, cierre la llave de paso principal y desensrosque la manguera de suministro de agua fría al grifo de la cocina.

Ilustración nº 5

1. Atornille la válvula a la conexión de agua fría de la pared.
2. Enrosque la manguera de suministro de agua al grifo.
3. Coloque la tubería de suministro de agua al aparato en la válvula.
4. Abra la válvula principal de agua.

Diagrama de instalación del producto

Ilustración nº 6

1. Tapa del filtro extraíble
2. Entrada de agua
3. Cable de alimentación
4. Tubería de agua fría
5. Válvula
6. Tubería de suministro de agua
7. Tubería de agua externa (opcional)
8. Válvula externa (opcional)

Instalación del producto paso a paso

1. Conecte la válvula de suministro de agua a la tubería de agua fría.
 - Asegúrese de que la válvula está cerrada antes de conectarla.

Nota: Asegúrese de que la válvula está conectada a una tubería de agua fría. Conectarla a una tubería de agua caliente puede dañar el filtro o estropear el producto.

2. Retire la protección de entrada situada en la parte posterior de la unidad e introduzca el tubo de suministro de agua.
 - Asegúrese de que el tubo está correctamente conectado a la entrada. (Se oirá un chasquido cuando esté conectado correctamente).
 - Conecte el tubo externo después de instalar la válvula externa (opcional).
3. Abra la válvula de suministro de agua.
4. Asegúrese de que la tapa del filtro está correctamente montada.
5. Una vez seguidos correctamente los pasos anteriores, la unidad debe estar enchufada.

Nota: Asegúrese de que la válvula está conectada a un suministro de agua con agua corriente. No utilice otras fuentes de agua, como aguas subterráneas.

6. Una vez finalizada la instalación, compruebe si hay fugas en alguno de los siguientes componentes:
 - válvula de suministro de agua (tubería),
 - válvula externa (opcional),
 - entrada de agua al aparato,
 - accesorios de filtro.

Datos que deben comprobarse antes del uso

Nota: Si el producto no se utiliza durante un largo período de tiempo, cierre la válvula de agua y desenchúfelo. Este producto está diseñado únicamente para un voltaje de 220~240V / 50Hz. Asegúrese de que está enchufado a una toma de corriente adecuada.

1. Abra la válvula de suministro de agua del grifo.
 - Cierre primero el grifo para comprobar que hay acceso al agua corriente. A continuación, abra la válvula de suministro de agua.
2. Conecta el dispositivo.
 - Este producto está diseñado únicamente para una alimentación de 220~240V / 50Hz. Asegúrese de que el aparato está conectado a una toma de corriente adecuada. Asegúrese de que el aparato está desenchufado antes de conectarlo.
3. Si el producto no se ha utilizado durante mucho tiempo (varios días) o se va a volver a instalar en una nueva ubicación, deje el flujo de agua abierto durante unos 10 minutos.
4. La bandeja recogegotas debe vaciarse con regularidad.

Utilización del producto

1. Modo de espera: El filtro de agua está conectado y listo para su uso. El indicador de dosificación está iluminado. El agua filtrada se dosificará manualmente. Para dispensar agua en modo de espera, pulse el botón de dispensación. Son posibles dos modos de dispensación manual de agua:
 - a. El agua se dispensará mientras el botón de dispensación permanezca pulsado. Si mantiene pulsado el botón durante más de 30 segundos, dejará de salir agua. Retire el dedo del botón y vuelva a pulsarlo para reanudar el flujo de agua.
 - b. Una pulsación corta en el botón de dispensación inicia la dispensación, otra pulsación corta en el botón detiene la dispensación de agua. El agua se dispensará durante un máximo de 30 segundos, después de lo cual el dispensador dejará de dispensar agua automáticamente.

2. Modo "cristal": En modo de espera, se pulsa el botón "vaso". El indicador "vaso" se enciende y el indicador de dosificación empieza a parpadear. El agua filtrada se dosificará en porciones (La cantidad dosificada varía en función de la presión del agua).
 - Pulse el botón del vaso para entrar en el modo. A continuación, pulse el botón de dispensación para dispensar una porción de agua.
 - Si no se pulsa el botón de medición durante más de 7 segundos después de activar el modo "cristal", la unidad volverá al modo de espera.
 - Al pulsar cualquiera de los botones en este modo, se detendrá el suministro de agua.
 - La cantidad por defecto es de aproximadamente 150 ml. Para obtener información sobre cómo ajustar la cantidad, consulte más adelante este manual.
3. Modo "jarra": En modo de espera, se pulsa el botón "jarra". El indicador "jarra" se enciende y el indicador de dosificación empieza a parpadear. El agua filtrada se dosificará continuamente (la cantidad dosificada varía en función de la presión del agua).
 - Pulse el botón "Jarra" para entrar en el modo. A continuación, pulse el botón "Dispensar" para dispensar agua.
 - Si no se pulsa el botón de medición durante más de 7 segundos en este modo, la unidad volverá al modo de espera.
 - Al pulsar cualquiera de los botones en este modo, se detendrá el suministro de agua.
 - El tiempo por defecto es 1 min. Para más información sobre cómo ajustar el tiempo, consulte más adelante este manual.
4. El bloqueo del panel se utiliza para bloquear los botones y evitar que la unidad se active accidentalmente durante la limpieza o que los niños toquen los botones.
 - Pulse el botón "bloqueo del panel" durante 2 segundos en modo de espera para bloquear la unidad.
 - Pulsando de nuevo el botón durante 2 segundos se libera el bloqueo.
5. Modo de ahorro de energía
 - Pulsa el botón "Ahorro de energía" durante 2 segundos cuando la unidad esté en modo de espera para activar el modo de ahorro de energía.
 - El LED "ahorro de energía" se iluminará 3 veces si el aparato ha activado correctamente el modo de ahorro de energía.
 - Cuando se activa el modo de ahorro de energía, todos los LED del aparato se apagan.
 - Pulsando de nuevo el botón "ahorro de energía" durante 2 segundos se desactiva el modo de ahorro de energía.

Control del volumen de agua en modo "vaso"

1. Pulse el botón "vaso" durante 10 segundos en modo de espera para ajustar la porción de agua.
2. En función de la cantidad seleccionada, se encienden uno o varios de los siguientes indicadores: "vaso", "jarra", "bloqueo del panel", "ahorro de energía". (La cantidad de agua por defecto es de aproximadamente 150 ml).
3. Seleccione la cantidad deseada (de 130 a 190 ml aproximadamente) pulsando el botón Dosificar.
 - aprox. 130 ml: El indicador "vaso" se ilumina.
 - aprox. 150 ml: Los indicadores "vaso" y "jarra" se iluminan.
 - aprox. 170 ml: Los indicadores "vaso", "jarra" y "bloqueo del panel" se iluminan.
 - aprox. 190 ml: Los indicadores "vaso", "jarra", "bloqueo del panel" y "ahorro de energía" se iluminan.
4. Confirme la cantidad deseada pulsando el botón "cristal".
 - Si se pulsa cualquier botón que no sea el de dispensación o el de "vaso", se cancelará el proceso de marcación y el producto volverá al modo de espera.
 - Si no se pulsa ningún botón durante 20 segundos en los ajustes, el proceso de marcación se cancela y el producto vuelve al modo de espera.

Control del volumen de agua en modo "jarra"

1. Pulse el botón "jarra" durante 10 segundos en modo de espera para ajustar el tiempo de dispensación de agua.
2. En función de la cantidad seleccionada, se encienden uno o varios de los siguientes indicadores: "vaso", "jarra", "bloqueo del panel", "ahorro de energía". (El tiempo predeterminado es de aproximadamente 60 segundos).
3. Seleccione la cantidad deseada (entre 50 y 80 segundos aproximadamente) pulsando el botón Dosificar.
 - aprox. 50 segundos: El indicador "cristal" se ilumina.
 - aprox. 60 segundos: Los indicadores "vaso" y "jarra" se iluminan.
 - aprox. 70 segundos: Se encienden los indicadores "vaso", "jarra" y "bloqueo del panel".

- aprox. 80 segundos: Los indicadores "vaso", "jarra", "bloqueo del panel" y "ahorro de energía" se iluminan.
4. Confirme la cantidad deseada pulsando el botón "cristal".
 - Si se pulsa cualquier botón que no sea el de dispensación o el de "vaso", se cancelará el proceso de marcación y el producto volverá al modo de espera.
 - Si no se pulsa ningún botón durante 20 segundos en los ajustes, el proceso de marcación se cancela y el producto vuelve al modo de espera.

Ajustes de iluminación del dispensador

1. Pulse los botones "vaso" y "jarra" simultáneamente durante 10 segundos en modo de espera para encender la luz del dispensador.
2. En función de los ajustes seleccionados, se encenderán todos o ninguno de los siguientes indicadores: "cristal", "jarra", "bloqueo del panel", "ahorro de energía". (Por defecto, la función está activada).
3. Seleccione un ajuste pulsando el botón Dosificación.
 - Iluminación encendida: Los indicadores "cristal", "jarra", "bloqueo del panel" y "ahorro de energía" se iluminan.
 - Iluminación apagada: Todos los indicadores están apagados
4. Confirme el ajuste seleccionado pulsando el botón "cristal".
 - Si se pulsa cualquier botón que no sea el de dispensación o el de "vaso", se cancelará el proceso de marcación y el producto volverá al modo de espera.
 - Si no se pulsa ningún botón durante 20 segundos en los ajustes, el proceso de marcación se cancela y el producto vuelve al modo de espera.

Caño exterior (opcional)

Para utilizar un caño externo, debe instalarse de forma independiente y conectarse a la salida "externa" del sistema de filtrado situada en la parte posterior de la carcasa.

Limpieza y mantenimiento

Antes de la limpieza y el mantenimiento:

- Tire del enchufe
- Limpie la carcasa de la unidad con detergente neutro y luego de nuevo con un paño seco.

Limpieza de la bandeja recogegotas

1. Retire la bandeja de la unidad.
 - Para ello, sujete la carcasa del aparato con una mano y tire de la bandeja con la otra para deslizarla fuera del producto.
2. La bandeja se compone de dos piezas desmontables que deben desmontarse para lavarlas.
3. Vaciar y limpiar la bandeja
 - Vierte el agua y limpia la bandeja con un paño suave.
4. Vuelva a montar la bandeja.
 - Una vez limpia la bandeja, vuelva a colocarla en la máquina.
 - Asegúrese de que está correctamente insertado y empujado hasta el fondo.

Limpieza del dispensador

1. Para extraer la carcasa del dispensador, sujétela y gírela en el sentido de las agujas del reloj.
2. Después de desenroscar, limpie la salida de agua con un paño limpio.
3. La carcasa debe limpiarse con agua corriente y secarse con un paño limpio.
4. Introduzca la carcasa del dispensador colocándola sobre la salida de agua y girándola en el sentido contrario a las agujas del reloj.

Sustitución de los cartuchos filtrantes

Antes de sustituir los cartuchos filtrantes, asegúrese de abrir la tapa de la unidad y cerrar el suministro de agua. Una vez finalizada la sustitución, cierre la tapa de los cartuchos filtrantes y comience a llenar el depósito. Deje correr el agua durante aproximadamente 10 minutos antes de usarla.

1. Retire la carcasa del lado derecho de la unidad.
 - Utilice un destornillador Phillips para desatornillar los dos tornillos de fijación situados en las esquinas de la cubierta.
2. Pulse el botón dispensador para vaciar el agua restante.
 - Al vaciar el agua, asegúrese de que la válvula del interior de la unidad sobresale.
3. Desconecte el aparato de la red eléctrica.
4. Levante el cartucho filtrante para desconectarlo y sustituirlo. (Ilustración nº 7, punto 1)
 - Tenga en cuenta que aún puede salir agua residual del cartucho. Se trata de agua que sale del filtro, pero no de fugas del producto.
5. Conecte el nuevo cartucho filtrante introduciéndolo. (Ilustración nº 7, punto 2)
 - Al conectar, asegúrese de que la pegatina del cartucho esté orientada hacia delante.
6. Vuelva a colocar la tapa en la unidad y apriete los tornillos de fijación.
7. Sécate las manos y enchufa el aparato a una toma de corriente.
8. Coloque el recipiente y deje correr el agua pulsando el botón "jarra" diez veces.
 - El agua junto con las microburbujas se escapa.
 - Al inicio del proceso, el indicador del panel de control puede parpadear. Desaparecerá cuando se dispense agua. Este es el funcionamiento correcto de la unidad.
9. Tras la estabilización, espere 25 minutos antes de utilizar el aparato por primera vez.
 - Si se utiliza antes de 25 minutos, puede oírse el sonido de burbujas de aire que estallan en el interior de la unidad.

Ciclo de sustitución de los cartuchos filtrantes

La vida útil del cartucho filtrante depende de la cantidad de agua vertida. El ciclo de sustitución del cartucho se indica en función de la cantidad de agua filtrada en casa: 10 litros al día. Para facilitar la inspección, en los cartuchos filtrantes hay un espacio para escribir la fecha de la última sustitución.

- Filtro de sedimentos: 3 - 4 meses
- Filtro Natural Plus: 5 - 6 meses
- Filtro Nano Positive Plus: 9 - 12 meses

Preguntas más frecuentes

El incumplimiento de estas instrucciones de funcionamiento puede provocar el mal funcionamiento de la unidad, aunque no se haya producido ninguna avería. Si se produce un problema de la lista siguiente, tome las medidas contenidas en las respuestas.

El agua tiene mal sabor y/u olor.

¿El dispositivo ha estado inactivo durante mucho tiempo?

- Deje correr el agua durante unos 10 minutos.

¿Se le han acabado los cartuchos filtrantes?

- Es necesario sustituir los cartuchos filtrantes.

La unidad no dispensa agua.

¿Se suministra el agua correctamente?

- Abra la válvula de suministro de agua del grifo.
- Compruebe que la tubería de suministro de agua no esté doblada.
- Compruebe si hay un fallo en el suministro de agua.

¿Se ha activado correctamente el botón de dispensación?

- Presione el botón de dispensación con cuidado para que quede completamente cubierto por el dedo.

¿Está correctamente conectada la fuente de alimentación?

- Compruebe que el aparato está correctamente conectado a la red eléctrica.
- Compruebe si hay un fallo de alimentación.

¿Se le han acabado los cartuchos filtrantes?

- Es necesario sustituir los cartuchos filtrantes.

El aparato no dispensa suficiente agua.

¿Se suministra el agua correctamente?

- Abra la válvula de suministro de agua del grifo.
- Compruebe que la tubería de agua no esté doblada.
- Compruebe si hay un fallo en el suministro de agua.

¿Se le han acabado los cartuchos filtrantes?

- Es necesario sustituir los cartuchos filtrantes.

El producto emite un ruido fuerte.

¿Está el producto instalado sobre una superficie nivelada?

- Coloque el producto sobre una superficie plana y sólida.

¿El dispositivo no entra en contacto con otros objetos?

- Asegúrese de que el aparato no toca otros objetos, muebles o paredes.

¿El ruido se debe a la medición del agua?

- El agua está conectada directamente al suministro público de agua. Se genera ruido cuando el agua entra en el filtro y esto es normal.

Los botones no funcionan.

¿Se ha pulsado el botón de dispensación durante 30 segundos o más?

- Se trata de una función de seguridad del aparato que bloquea el funcionamiento de los botones cuando se pulsa el botón de dispensación durante 30 segundos o más para evitar que se pulsen accidentalmente.
- Levante la mano del botón dispensador y vuelva a pulsarlo.

Hay partículas flotando en el agua dosificada.

¿Se le han acabado los cartuchos filtrantes?

- Es necesario sustituir los cartuchos filtrantes.

Fugas de agua de la unidad.

¿La habitación o el exterior no están húmedos?

- Cuando las piezas frías del interior del aparato encuentran humedad, puede formarse rocío, como las gotas de agua que se forman en una botella de agua fría.

¿Sale agua de alguna parte concreta del aparato?

- Cierre la válvula del grifo y desconecte el producto de la red eléctrica. A continuación, lleve el producto a un centro de servicio técnico.

El LED verde del dispensador no se enciende al dispensar agua.

¿Se ha desconectado la función de iluminación?

- La función de iluminación del surtidor debe estar activada.

¿Está el aparato en modo de ahorro de energía?

- El modo de ahorro de energía debe estar desactivado.

Condiciones de garantía

1. La garantía sólo cubre los defectos ocultos imputables al fabricante.
2. La reclamación será tramitada por el punto de venta o el servicio técnico en garantía si el Cliente la presenta:
 - a. una tarjeta de garantía válida y clara, debidamente cumplimentada con un sello de venta y la firma del vendedor,
 - b. una prueba de compra válida con la fecha de venta,
 - c. el producto denunciado o la pieza defectuosa. En caso de compra a distancia, la tarjeta de garantía es válida únicamente con la prueba de compra (recibo/factura).
3. La reclamación se resuelve en un plazo de 14 días a partir del informe del cliente.
4. Los defectos de fabricación detectados en el periodo de garantía se repararán gratuitamente en los 21 días siguientes a la entrega del producto en el punto de venta o servicio técnico.
5. Si es necesario importar piezas para la reparación, el periodo de reparación en garantía puede ampliarse por el tiempo necesario para importar la pieza, sin superar los 40 días.
6. Exclusiones de garantía:

- a. daños mecánicos y defectos relacionados,
 - b. daños y defectos derivados de un uso indebido y un almacenamiento, montaje y mantenimiento inadecuados,
 - c. daños y desgaste de dichos elementos consumibles,
 - d. actividades relacionadas con el montaje o el mantenimiento que son obligación del usuario de acuerdo con el manual.
7. La garantía no se aplicará cuando:
- a. está fuera de plazo,
 - b. el Cliente hubiera reparado o modificado el producto utilizando piezas no originales,
 - c. el defecto se deba a una instalación incorrecta o a que no se hayan seguido las normas de funcionamiento correctas del manual,
 - d. el producto se utiliza para fines distintos del uso doméstico,
 - e. daños ocurridos durante el transporte.
8. No se expiden duplicados de la tarjeta de garantía.
9. El cliente tiene derecho a la siguiente indemnización gratuita:
- a. reparación del producto,
 - b. sustitución del producto,
 - c. precio reducido,
 - d. rescisión de un contrato y compensación íntegra de los costes.
10. Para notificar un siniestro:
- a. Presentar el producto o la parte de la que se informa.
 - b. Presente el justificante de compra con el nombre y la dirección del vendedor, la fecha y el lugar de compra, el tipo de producto o una tarjeta de garantía válida con el sello del punto de venta.
 - c. En caso de que el producto se entregue sucio, el servicio técnico podrá negarse a aceptarlo o limpiarlo a costa del Cliente previa autorización por escrito de éste.
11. Si se acepta la reclamación, se repara el aparato o se sustituye por uno nuevo, o se reembolsa al Cliente. Los gastos de transporte del servicio del fabricante cubren el servicio.
12. Si se rechaza la reclamación, se proporcionará al cliente una justificación detallada de la decisión y se le enviará el material a su cargo en un plazo de 14 días a partir de la notificación de la decisión.

Utilización

Tratamiento de residuos de aparatos eléctricos y electrónicos al final de su vida útil (legislación RAEE).

El marcado en el embalaje, los accesorios o el manual de instrucciones indica que los aparatos al final de su vida útil y los accesorios electrónicos adjuntos no deben depositarse en los contenedores de residuos urbanos junto con otros residuos domésticos.

La manipulación incorrecta de los residuos electrónicos puede provocar la entrada de contaminantes en el medio ambiente o riesgos para la salud debido a una eliminación inadecuada. Separe estos residuos de los demás y recíclelos para poder reutilizar las materias primas. Para reciclarlos, se permite la reutilización de las materias primas.

Toiteallika hoiatused

- Ühendage seade ainult 220~240V pistikupessa. Ärge ühendage korraka mitut seadet samasse pistikupessa.
- Ärge painutage, keerake ega tõmmake toitejuhet jõuga. Kontrollige toitejuhet sageli.
- Lõpetage toote kasutamine, kui toitejuhe/pistik või pistikupesa on kahjustatud.
- Seadet tohib vooluvõrku ühendada (või lahti ühendada) ainult kuivade kätega.
- Pistikupesa sisestamisel või väljatõmbamisel eemaldage kõigepealt niiskus oma käest ja seejärel sisestage või tõmmake pistikupesa välja.
- Kui pistikupessa satub niiskust, ühendage pistikupesa vooluvõrgust lahti (nt lülitades korteris välja peavoolu), seejärel eemaldage pistikupesa, kuivatage see ja sisestage uuesti pistikupessa.
- Seade tuleb enne hooldustöid vooluvõrgust lahti ühendada.
- Kui toitepiirkonda on lekkinud vesi, tõmmake seade välja ja kuivatage see enne järgmist kasutamist täielikult.
- Kaitske toitekaablit purustamise ja mehaaniliste kahjustuste eest (nt loomade või teravate esemetega kokkupuutumise eest).
- Kui seade jääb pikemaks ajaks kasutamata, sulgege veevarustuse ventiil, tühjendage tootesse jäänud vesi (vajutades väljastamisnuppu), ühendage seade vooluvõrgust lahti ja jätke seade turvalisse ja kuiva kohta. Vigastuste vältimiseks olge seadme sahtli avamisel ettevaatlik.
- Kui seadmest hakkab tulema suitsu, tõmmake seade kohe välja ja hajutage suitsu enne sahtli avamist.
- Veenduge, et toit ei ulatu seadmesahtli külgedest välja. Sahtli täitmine üle selle mahutavuse võib põhjustada vigastusi, kahjustada seadet ja tühistada garantii.
- Ärge kunagi täitke seadet õliga. See võib põhjustada kehavigastusi, kahjustada seadet ja muuta garantii tehetuks.

Hoiatused paigaldamise kohta

- Ärge asetage seadet niiskesse või tolmulisse kohta.
- Ärge paigutage seadet kohta, kus on gaasilekke oht või kus on kütteseadete lähedal.
- Ärge asetage seadet ebatasasele või kallakule pinnale. See võib põhjustada talitlushäireid, vibratsiooni või soovimatut müra.
- Ventiil tuleb ühendada külma kraanivee toruga. Ärge võtke vett muudest allikatest, näiteks põhjaveest. Kraani ühendamine kuuma veega võib põhjustada püsivaid kahjustusi või seadme rikkeid.
- Sõltuvalt piirkonnast ja kasutatava vee kvaliteedist võib filtrikasseti vahetustusüklil erineda.
- Veenduge, et seade on paigaldatud puhtasse ruumi. Ärge paigaldage seadet kohta, kus vesi võib kergesti saastuda või kus keskkond on saastunud.
- Ärge asetage seadet välitingimustesse või kohtadesse, kus temperatuur on või võib langeda alla 0 °C. See võib põhjustada filtri või muude komponentide jäätumist, mis võib põhjustada seadme talitlushäireid, kahjustada seadet ja põhjustada vee lekke.
- Vältida tuleks otsest päikesevalgust ja kõrgeid temperatuure. See võib põhjustada värvimuutusi või korpuse värvimuutust.
- Veevarustusliini pikkus ei tohiks ületada 5 m. Liiga pikk kaabel vähendab toote tõhusust.
- Ärge asetage tootele kuumutusseadmeid, nagu mikrolaineahi, elektriahhi või röster, ega tuleohtlikke seadmeid, nagu küünlad, gaasimahutid ja tulemasinad.
- Ärge asetage tootele kemikaale, veepeake ega väikseid metallieseimeid. Need võivad seadmesse sattuda ja seda kahjustada.
- Ärge võtke toodet ise lahti ega parandage seda. See võib põhjustada tulekahju või elektrilöögi.
- Ärge lubage kellelgi muul kui volitatud hooldustehnikul toodet lahti võtta või parandada. Kõigi hooldus- ja remonditööde korral võtke ühendust meie klientide teeninduskeskusega.
- Seadet ei tohi kasutada isikud, kellel puudub füüsiline või vaimne võimekus, kogemus või teadmised toote kasutamise kohta.
- Vee filtreerimissüsteem EI OLE mänguasi. Ärge lubage lastel seadmega mängida.
- Pärast paigaldamist veenduge, et sisselasketoru on kindlalt ühendatud ja et ei esine lekkeid. Lahtiste kruvide jms tõtta tekkinud lekkeid võivad põhjustada elektrilööki või varalist kahju.
- Kui leiate, et toode lekib või selle ümber on vesi, sulgege esmalt veevarustuse ventiil ja seejärel ühendage toode vooluvõrgust lahti.
- Kui tunnete põlengu lõhna või näete seadmest tulevat suitsu, ühendage seade kohe vooluvõrgust lahti ja sulgege veevarustuse ventiil.
- Ärge tõmmake toote liigutamisel toitejuhtmest või veevarustustorst ega haarake vedosaatorist. See võib seadet kahjustada.
- Enne kasutamist veenduge, et seadme sees olev paagi kaas ja ülemine kate on täielikult suletud. See on ka kaitseks putukate ja võõrkehade eest.
- Vahetage filtrikassett vastavalt asendustsükliile. Kui filtripatareid kasutatakse liiga kaua, võib tulemuseks olla halb filtreerimistulemus või halb lõhn. Filtrikasseti asendustsükliit on kirjeldatud hiljem käesolevas kasutusjuhendis.
- Pärast pikaajalist seisakut tuleks veevarustussüsteem läbi loputada. Soovitame eemaldada filtritorude või kassetide sisse jäänud vesi umbes 10 minutiks enne seadme uuesti kasutamist.

- Ärge kasutage muid filtrikassette kui spetsiaalsed 4Swiss filtrid. See võib põhjustada seadme halba tööd, ebaharilikku veemaitset, vee lekkimist ja toote talitlushäireid.
- Ärge puhastage toodet bensiini või lahustiga. See võib toodet kahjustada.
- Ärge eemaldage toote kasutamisel veevarustuse toru. See võib põhjustada vee lekke ja toote talitlushäireid.
- Ärge liigutage seadet selle töötamise ajal. Seadme liigutamine või raputamine selle töötamise ajal võib põhjustada veevarustustoru lahtiuhendamist, mis võib põhjustada toote talitlushäireid ja vee lekkimist.
- Ärge kasutage filtreeritud vett klaaspallide või akvaariumide täitmiseks. Puhastatud vesi ei pruugi sobida kasvatatud kaladele.

Toote omadused

- 5-astmeline filtreerimissüsteem - rühmitatud kolme sõltumatu filtrikassetiga, et tagada puhas mineraalvee kvaliteediga vesi.
- Seadme olekuindikaator - näitab toote praegust tööseisundit.
- Stiilne disain - õhuke, stiilne kuju ja kompaktne disain aitavad seadmel sobituda mis tahes interjööri.
- Lukustamis-/avamisnupp - võimalus lukustada puutenupud.
- Otsene, paagita filtreerimissüsteem - tagab kõrge veekvaliteedi tänu voolufiltreerimisele ja paagi puudumisele.
- Ökonoomne ja keskkonnasõbralik vee filtreerimissüsteem - ilma veekadudeta filtreerimise käigus.
- Automaatne veekatkestussüsteem - filtri vahetamisel sulgeb seade automaatselt veevarustuse.
- Väline veeväljund - võimalus ühendada filtrile väliseid seadmeid (sh lisavarustus).

Tehnilised andmed

Toote nimetus: Vee filtreerimissüsteem

Mudeli nimi: WFF021

Võimsus: 220~240V 50Hz, FUSE 3.15A

Nimivõimsuse tarbimine: 14.5 W

Filtreerimismeetod: Elektrostaatiline ja absorbeeriv filtreerimine

Kliimaklassifikatsioon: Klass T

Paigalduspiirkond: Kodu / kontori kasutamiseks

Kaal: 3,4 kg

Mõõtmed (laius x sügavus x kõrgus): 135 x 379 x 367 mm

Nimeline töö rõhk: 1.5-6.9Bar (0.15-0.69MPa)

Seadme ehitus

Illustratsioon nr 1

1. Juhtpaneel
2. Veedosaator
3. Salve kate
4. Tilgutusalus
5. Eemaldatav filtri sisekate
6. Toitekaabel
7. Vee sisselaskeava
8. Väline väljund

Juhtpaneeli kirjeldus

Illustratsioon nr 2

1. Klaasi nupp - ühe klaasi suuruse veekogusele (umbes 200 ml) vastava veekoguse väljastamiseks.
2. Kannu nupp - Kannu mahule vastava veekoguse doseerimiseks (>1 liitrit).
3. Paneeli lukustusnupp - Nupu lukustamine (hoidke nuppu 2 sekundit all, et lülitada režiim sisse/välja).
4. Energiasäästunupp - energiasäästurežiim (režiimi sisse/välja lülitamiseks tuleb nuppu 2 sekundit all hoida).
5. Doseerimisnupp - vee manuaalseks doseerimiseks.

Filtri vooluring

Illustratsioon nr 4

1. Rõhu vähendamise ventiil
2. Klapp

3. Väline ventiil

Filtreerimissüsteem

Filtrikassett on vee filtreerimissüsteemi põhikomponent. Ühe kasseti liiga pikaajaline kasutamine võib vähendada seadme jõudlust.

Illustratsioon nr 3

1. Setete filter - eemaldab kuni 5 µm suurused mikroosakesi, nagu rooste, pinnas, liiv, tolmu ja oksüdeerunud saasteained.
2. Natural Plus (Carbon) Filter - 3-astmeline filtreerimissüsteem: mikrovrõrk eemaldab lisandeid, aktiivsoel on antibakteriaalne toime ja keraamilised helmed rikastavad vett mereliste mineraalidega (Ca, Mg, K, Fe, Mn, Ti, P, Si).
3. Nano Positive Plus Filter - 0,01~0,001µm NF membraan eemaldab raskemetallid, kloori ja lenduvad orgaanilised ühendid (VOC), samuti 99,99% viirustest ja bakteritest (E.coli, Staphylococcus aureus, Pseudomonas aeruginosa).

Enne paigaldamist kontrollitavad üksikasjad

1. Vältida tuleks otsest päikesevalgust ja elektrilisi kütteseadmeid. Need võivad põhjustada tulekahju või toote värvimuutust.
2. Veenduge, et paigaldamiseks on piisavalt ruumi. Kaugus seinast peaks olema vähemalt 10 cm ja veevarustustoru pikkus ei tohiks ületada 5 m veevarustuskapist.
3. Ärge paigaldage seadet tolmuses kohas või kohas, kus see puutub kokku niiskuse või pritsiva veega - see võib põhjustada talitlushäireid.
4. Vältige kallakuid või ebapiisavalt tugevaid pindu. Seadme vale paigutus võib põhjustada tulekahju või kahjustusi.
5. Vältige kohta, kus temperatuur langeb alla 0 °C. Toode on mõeldud kasutamiseks siseruumides. Paigaldamine kohta, kus temperatuur langeb alla 0°C, võib põhjustada tootele tõsiseid kahjustusi, sealhulgas vee lekkeid ja filtri kahjustusi.
6. Ärge paigaldage seadet piirkondadesse, kus vesi võib kergesti saastuda, ega keskkonda, kus on õhusaaste.
7. Toote liigutamisel ärge tõmmake toitejuhtmest, torustikust ega haarake vedesootorist.
8. Veenduge, et veeventiil on ühendatud külma vee toruga. Selle ühendamine kuumaveetoruga võib kahjustada filtrit ja põhjustada toote talitlushäireid.

Klappide kokkupanek

Komplektis on 3/8" veeühendus koos kuulventiiliga. Kui teil on teistsuguse suurusega ühendused, tuleb kasutada vastavalt vähendusi (saadaval sanitaar- või ehitustarvete kaupluses).

Märkus: Enne ventiili paigaldamist keerake peavooluventiil kinni ja seejärel keerake külma vee juurdevooluvoolik köögikraanile lahti.

Illustratsioon nr 5

1. Keerake ventiil külma veeühenduse külge seinas.
2. Keerake veevarustuse voolik kraani külge.
3. Asetage seadme veevarustustoru ventiili sisse.
4. Avage vee peaventiil.

Toote paigalduskeem

Illustratsioon nr 6

1. Eemaldatav filtri sisekate
2. Vee sisselaskeava
3. Toitekaabel
4. Külma vee toru
5. Klapp
6. Veevarustustoru
7. Väline veetoru (valikuline)
8. Väline ventiil (valikuline)

Toote paigaldamine samm-sammult

1. Ühendage veevarustuse ventiil külma vee toruga.
 - Enne ühendamist veenduge, et ventiil on suletud.

Märkus: Veenduge, et ventiil on ühendatud külma vee toruga. Selle ühendamine kuumavee toruga võib kahjustada filtrit või kahjustada toodet.

2. Eemaldage seadme tagaküljel olev sisselaskeava ja sisestage veevarustustoru.
 - Veenduge, et toru on õigesti ühendatud sisselaskeava külge. (Kui see on õigesti ühendatud, on kuulda klõpsatusi).
 - Ühendage väline toru pärast välisklapi paigaldamist (valikuline).
3. Avage veevarustuse ventiil.
4. Veenduge, et filtrikate on õigesti kokku pandud.
5. Kui ülaltoodud samme on õigesti järgitud, tuleb seade ühendada.

Märkus: Veenduge, et ventiil on ühendatud voolava veega veevõrku. Ärge kasutage muid veeallikaid, näiteks põhjavett.

6. Kui paigaldus on lõpetatud, kontrollige, kas järgmised komponendid ei leki:
 - veevarustuse ventiil (toru),
 - väline ventiil (valikuline),
 - vee sisselaskeava seadmesse,
 - filtri liitmikud.

Enne kasutamist kontrollitavad andmed

Märkus: Kui toodet ei kasutata pikema aja jooksul, sulgege veeklapp ja tõmmake pistik välja. See toode on mõeldud ainult 220~240V / 50Hz pingele. Veenduge, et see on ühendatud sobivasse pistikupessa.

1. Avage kraani veevarustuse ventiil.
 - Keerake kõigepealt kraan ära, et kontrollida, kas voolav vesi on kättesaadav. Seejärel avage veevarustuse ventiil.
2. Ühendage seade.
 - See toode on ette nähtud ainult 220~240V / 50Hz toiteallikale. Veenduge, et seade on ühendatud sobivasse pistikupessa. Veenduge, et seade on enne ühendamist välja lülitatud.
3. Kui toodet ei ole pikka aega (mitu päeva) kasutatud või kui see paigaldatakse uuesti uude kohta, jätke veevool umbes 10 minutiks sisse.
4. Tiigakaussi tuleb regulaarselt tühjendada.

Toote kasutamine

1. Ooterežiim: Veefilter on ühendatud ja kasutusvalmis. Doseerimisindikaator on valgustatud. Filtreeritud vett doseeritakse käsitsi. Vee doseerimiseks ooterežiimis vajutage doseerimisnuppu. Võimalik on kaks vee käsitsi doseerimise režiimi:
 - a. Vett väljastatakse seni, kuni väljastamisnuppu vajutatakse. Kui väljastamisnuppu vajutatakse kauem kui 30 sekundit, lõpetatakse vee väljastamine. Vee andmise taaskäivitamiseks eemaldage sõrm nupult ja vajutage seda uuesti.
 - b. Lühike vajutus väljastamisnupule käivitab vee väljastamise, teine lühike vajutus nupule peatab vee väljastamise. Vett väljastatakse maksimaalselt 30 sekundit, mille järel lõpetab dosaator automaatselt vee väljastamise.
2. "Klaas" režiim: Nuppu "klaas" vajutatakse ooterežiimis. Indikaator "glass" süttib ja doseerimise indikaator hakkab vilkuma. Filtreeritud vett doseeritakse portsjonite kaupa (doseeritav kogus sõltub veesurvest).
 - Režiimi sisenemiseks vajutage klaasnuppu. Seejärel vajutage annuse vee väljastamiseks nuppu dispense.
 - Kui pärast "klaasi" režiimi aktiveerimist ei vajutata mõõtmisnuppu kauem kui 7 sekundit, lülitub seade tagasi ooterežiimi.
 - Kui selles režiimis vajutada mõnda nuppu, peatub vee väljastamine.
 - Vaikimisi on ligikaudu 150 ml. Teavet selle kohta, kuidas seda kogust reguleerida, leiate käesoleva kasutusjuhendi hilisemast osast.
3. "Kannu" režiim: Kannu" nuppu vajutatakse ooterežiimis. Indikaator "kannu" süttib ja doseerimise indikaator hakkab vilkuma. Filtreeritud vett doseeritakse pidevalt (doseeritav kogus sõltub veesurvest).
 - Vajutage režiimi sisenemiseks nuppu "kannu". Seejärel vajutage vee väljastamiseks nuppu 'dispense'.
 - Kui selles režiimis ei vajutata mõõtmisnuppu kauem kui 7 sekundit, lülitub seade tagasi ooterežiimi.
 - Kui selles režiimis vajutada mõnda nuppu, peatub vee väljastamine.
 - Vaikimisi aeg on 1 min. Teavet aja seadistamise kohta leiate käesoleva kasutusjuhendi hilisemast osast.
4. Paneelilukuga lukustatakse nupud, et vältida seadme juhuslikku aktiveerimist puhastamise ajal või nuppude puudutamist laste poolt.
 - Seadme lukustamiseks vajutage ooterežiimis 2 sekundit nuppu "paneelilukk".
 - Nupu uuesti 2 sekundiks vajutamine vabastab lukustuse.
5. Energiasäätsurežiim

- Kui seade on ooterežiimis, vajutage 2 sekundit nuppu "energiasäästu", et aktiveerida energiasäästurežiim.
- Energiasäästu LED süttib 3 korda, kui seade on edukalt energiasäästurežiimi aktiveerinud.
- Kui energiasäästurežiim on aktiveeritud, lülitatakse kõik seadme LEDid välja.
- Kui vajutada uuesti 2 sekundit nuppu "energiasäästu", lülitatakse energiasäästurežiim välja.

Veekoguse reguleerimine režiimis "klaas"

1. Vajutage ooterežiimil 10 sekundit nuppu "klaas", et määrata veeosa.
2. Sõltuvalt valitud kogusest süttib üks või mitu järgmistest indikaatoritest: "klaas", "kann", "paneelilukk", "energiasääst". (Vaikimisi veekogus on ligikaudu 150 ml).
3. Valige soovitud kogus (umbes 130 kuni 190 ml), vajutades nuppu Dosage.
 - umbes 130 ml: "Klaasi" indikaator on valgustatud.
 - umbes 150 ml: Näidikud "klaas" ja "kann" on valgustatud.
 - umbes 170 ml: Näidikud "klaas", "kann" ja "paneelilukk" on valgustatud.
 - umbes 190 ml: Näidikud "klaas", "kann", "paneelilukk" ja "energiasääst" on valgustatud.
4. Kinnitage soovitud kogus, vajutades nuppu "klaas".
 - Kui vajutatakse mõnda muud nuppu peale väljastamisnupu või nupu "klaas", tühistatakse valimisprotsess ja toode naaseb ooterežiimi.
 - Kui seadetes ei vajutata 20 sekundi jooksul ühtegi nuppu, tühistatakse valimisprotsess ja toode naaseb ooterežiimi.

Veekoguse reguleerimine "kannu" režiimis

1. Vajutage ooterežiimil 10 sekundit nuppu "kann", et määrata vee väljastamise aeg.
2. Sõltuvalt valitud kogusest süttib üks või mitu järgmistest näitajatest: "klaas", "kann", "paneelilukk", "energiasääst". (Vaikimisi on umbes 60 sekundit).
3. Valige soovitud kogus (umbes 50 kuni 80 sekundit), vajutades nuppu Dosage.
 - umbes 50 sekundit: "Klaasi" indikaator põleb.
 - umbes 60 sekundit: "Klaasi" ja "kannu" näidikud põlevad.
 - umbes 70 sekundit: "Klaas", "kannu" ja "paneelilukk" näitajad põlevad.
 - umbes 80 sekundit: Näidikud "klaas", "kann", "paneelilukk" ja "energiasääst" põlevad.
4. Kinnitage soovitud kogus, vajutades nuppu "klaas".
 - Kui vajutatakse mõnda muud nuppu peale väljastamisnupu või nupu "klaas", tühistatakse valimisprotsess ja toode naaseb ooterežiimi.
 - Kui seadetes ei vajutata 20 sekundi jooksul ühtegi nuppu, tühistatakse valimisprotsess ja toode naaseb ooterežiimi.

Dosaatori valgustuse seaded

1. Vajutage nuppe "klaas" ja "kann" ooterežiimil 10 sekundit samaaegselt, et seadistada dosaatori valgustus.
2. Sõltuvalt valitud seadetest põlevad kõik või ükski järgmistest näitajatest: "klaas", "kann", "paneelilukk", "energiasääst". (Vaikimisi on funktsioon sisse lülitatud).
3. Valige seade, vajutades nuppu Dosage.
 - Valgustus sisse: Näidikud "klaas", "kann", "paneelilukk" ja "energiasääst" on valgustatud.
 - Väljalülitamine: Kõik näitajad on välja lülitatud
4. Kinnitage valitud seade, vajutades nuppu "klaas".
 - Kui vajutatakse mõnda muud nuppu peale väljastamisnupu või nupu "klaas", tühistatakse valimisprotsess ja toode naaseb ooterežiimi.
 - Kui seadetes ei vajutata 20 sekundi jooksul ühtegi nuppu, tühistatakse valimisprotsess ja toode naaseb ooterežiimi.

Välise pihusti (valikuline)

Välise pihusti kasutamiseks tuleb see paigaldada iseseisvalt ja ühendada filtrisüsteemi "välise" väljundiga, mis asub korpuse tagaosas.

Puhastamine ja hooldus

Enne puhastamist ja hooldust:

- Tõmmake toitepistik välja

- Pühkige seadme korpus neutraalse pesuvahendiga ja seejärel uuesti kuiva lapiga.

Tilguti puhastamine

1. Eemaldage salv seadmest.
 - Selleks hoidke ühe käega kinni seadme korpusest ja tõmmake teise käega salve, et see tootest jälja libistada.
2. Alus koosneb kahest eemaldatavast osast - need tuleb pesemiseks lahti võtta.
3. Tühjendage ja puhastage salv
 - Valage vesi maha ja pühkige salv pehme lapiga.
4. Pange salv uuesti kokku.
 - Kui salv on puhastatud, asetage see tagasi masinasse.
 - Veenduge, et see on õigesti sisestatud ja lõpuni sisse lükatud.

Dosaatori puhastamine

1. Dosaatori korpuse eemaldamiseks haarake sellest kinni ja keerake seda päripäeva.
2. Pärast lahti kruvimist pühkige vee väljalaskeava puhta lapiga.
3. Korpus tuleb puhastada jooksva vee all ja pühkida puhta lapiga kuivaks.
4. Sisestage dosaatori korpus, asetades selle vee väljalaskeava peale ja keerates seda vastupäeva.

Filtrikassettide vahetus

Enne filtrikassettide vahetamist veenduge, et avate seadme kaane ja sulgete veevarustuse. Kui vahetus on lõpetatud, sulgege filtrikassettide kaas ja alustage paagi täitmist. Laske vett enne kasutamist umbes 10 minutit läbi.

1. Eemaldage seadme paremal küljel olev korpus.
 - Kasutage ristkruvikeerajat, et keerata lahti kaks kinnituskruvi kaane nurkades.
2. Vajutage väljastamisnuppu, et ülejäänud vesi välja lasta.
 - Vee tühjendamisel veenduge, et seadme sees olev klapp oleks väljaulatuv.
3. Ühendage seade vooluvõrgust lahti.
4. Eemaldage ja asendage filtrikassett. (Illustratsioon nr 7, punkt 1)
 - Pange tähele, et padrunit võib endiselt voolata jääkvett. See on filtrist väljuv vesi, kuid mitte toote lekkedest.
5. Ühendage uus filtripatarei, asetades see sisse. (Illustratsioon nr 7, punkt 2)
 - Ühendamisel veenduge, et kassetil olev kleebis oleks suunatud ettepoole.
6. Asetage kate tagasi seadmesse ja pingutage kinnituskruvid.
7. Kuivatage käed ja ühendage seade pistikupessa.
8. Asetage anum ja laske vesi läbi, vajutades kümme korda nuppu "kannu".
 - See on padruni stabiliseerimise protsess - vesi koos mikro-mullidega väljub.
 - Protsessi alguses võib juhtpaneelil olev indikaator vilkuda. See kaob vee väljastamisel. See on seadme õige töö.
9. Pärast stabiliseerimist oodake 25 minutit, enne kui kasutate seadet esimest korda.
 - Kui seadet kasutatakse enne 25 minutit, võib kuulda seadme sees lõhkevate õhumullide heli.

Filtrikassettide asendustsükkel

Filtrikasseti kasutusiga sõltub valatud veekogusest. Kasseti vahetustsükkel on antud kodus filtreeritud veekoguse alusel - 10 liitrit päevas. Kontrollimise hõlbustamiseks on filtrikassetil koht, kuhu saab kirjutada viimase vahetuse kuupäeva.

- Settefilter: 3 - 4 kuud
- Natural Plus Filter: 5 - 6 kuud
- Nano Positive Plus Filter: 9 - 12 kuud

Korduma kippuvad küsimused

Nende kasutusjuhiste eiramine võib põhjustada seadme talitlushäireid, isegi kui talitlushäireid ei ole esinenud. Kui esineb järgnevas loetelus toodud probleem, võtke vastustes sisalduvad meetmed.

Vee maitse ja/või lõhn on halb.

Kas seade on seisnud pikka aega kasutuseta?

- Laske vett umbes 10 minutit voolata.

Kas teil on filtrikassetid otsa saanud?

- Filtrikassetid tuleb välja vahetada.

Seade ei väljasta vett.

Kas vesi on õigesti ette nähtud?

- Avage kraaniveevarustuse ventiil.
- Kontrollige, et veevarustustorustik ei oleks viitu.
- Kontrollige, kas veevarustuses on rike.

Kas väljastamisnupp on nõuetekohaselt aktiveeritud?

- Vajutage doseerimisnuppu ettevaatlikult nii, et see oleks sõrmega täielikult kaetud.

Kas toiteallikas on õigesti ühendatud?

- Kontrollige, kas seade on korralikult vooluvõrku ühendatud.
- Kontrollige, kas on tekkinud elektrikatkestus.

Kas teil on filtrikassetid otsa saanud?

- Filtrikassetid tuleb välja vahetada.

Seade ei väljasta piisavalt vett.

Kas vesi on õigesti ette nähtud?

- Avage kraaniveevarustuse ventiil.
- Kontrollige, et veetoru ei oleks viitu.
- Kontrollige, kas veevarustuses on rike.

Kas teil on filtrikassetid otsa saanud?

- Filtrikassetid tuleb välja vahetada.

Tootest kostub valju müra.

Kas toode on paigaldatud tasasele pinnale?

- Asetage toode tasasele ja kindlale pinnale.

Kas seade ei puutu kokku teiste esemetega?

- Veenduge, et seade ei puutuks kokku teiste esemete, mööbli või seintega.

Kas valju müra on põhjustatud veemõõtmisest?

- Vesi on otse ühendatud ühisveevärgiga. Kui vesi siseneb filtrisse, tekib müra ja see on normaalne.

Nupud ei tööta.

Kas väljastamisnuppu on vajutatud 30 sekundit või kauem?

- See on seadme turvafunktsioon, mis lukustab nuppude töö, kui väljastamisnuppu vajutatakse 30 sekundit või kauem, et vältida nende juhuslikku vajutamist.
- Tõstke käsi väljastamisnupult ja vajutage seda uuesti.

Mõõdustatud vees hõljuvad osakesed.

Kas teil on filtrikassetid otsa saanud?

- Filtrikassetid tuleb välja vahetada.

Seadmest lekib vesi.

Kas ruumis või väljaspool ei ole niiskust?

- Kui seadme sees olevad külmad osad puutuvad kokku niiskusega, võib tekkida kaste, nagu külmale veepudelile tekkivad veetilgad.

Kas seadme mingist konkreetsest osast tuleb vesi välja?

- Sulgege kraaniklapp ja ühendage toode vooluvõrgust lahti. Seejärel viige toode teeninduskeskusesse.

Vee väljastamise ajal ei sütle dosaatori roheline LED.

Kas valgustusfunktsioon on välja lülitatud?

- Dosaatori valgustusfunktsioon peab olema aktiveeritud.

Kas seade on energiasäästurežiimis?

- Energiasäästurežiim tuleks välja lülitada.

Garantiitingimused

1. Garantii hõlmab ainult tootjale omistatavaid varjatud defekte.
2. Nõue menetletakse müügipunktis või tehnilises teenistuses garantii alusel, kui klient esitab:
 - a. kehtiv ja selge garantiikaart, mis on nõuetekohaselt täidetud ning varustatud müügitempli ja müüja allkirjaga,
 - b. kehtiv ostutõend koos müügikuupäevaga,
 - c. teatatud toode või defektne osa. Kaugostu korral kehtib garantiikaart ainult koos ostutõendiga (kvititing/arve).
3. Nõue lahendatakse 14 päeva jooksul alates kliendi poolt esitatud aruandest.
4. Garantii perioodi jooksul tuvastatud tootmisvead parandatakse tasuta 21 päeva jooksul pärast toote tarnimist müügikohale või tehnilisele teenistusele.
5. Kui remondiks on vaja importida osi, võib garantiiremondiperioodi pikendada osa importimiseks vajaliku aja võrra, kuid mitte rohkem kui 40 päeva võrra.
6. Garantii välistused:
 - a. mehaanilised kahjustused ja nendega seotud defektid,
 - b. väärkasutusest ning ebaõigest ladustamisest, kokkupanekust ja hooldusest tulenevad kahjustused ja defektid,
 - c. selliste tarbitavate elementide kahjustused ja kulumine,
 - d. kokkupaneku või hooldusega seotud tegevused, mis on kasutaja kohustus vastavalt kasutusjuhendile.
7. Garantii ei kehti, kui:
 - a. selle kehtivusaeg on möödas,
 - b. Klient on toodet parandanud või muutnud, kasutades selleks mittealgupärasteid varuosi,
 - c. viga tulenes ebaõigest paigaldamisest või kasutusjuhendis toodud õige käitumise reegleid eiramisest,
 - d. toodet kasutatakse muuks otstarbeks kui majapidamises,
 - e. transpordi käigus tekkinud kahjustused.
8. Garantiikaardi duplikaate ei väljastata.
9. Kliendil on õigus saada tasuta järgmist hüvitist:
 - a. toote parandamine,
 - b. toote asendamine,
 - c. vähendatud hind,
 - d. lepingu lõpetamine ja kulude täielik hüvitamine.
10. Nõude teatamine:
 - a. Esitage toode või selle teatatud osa.
 - b. Esitage ostutõend, millel on müüja nimi ja aadress, ostukuupäev ja -koht, toote tüüp või kehtiv garantiikaart koos müügikoha templiga.
 - c. Kui toode on tarnitud määrdund, võib tehniline teenistus keelduda selle vastuvõtmisest või puhastada selle kliendi kulul pärast tema kirjalikku nõusolekut.
11. Kui nõue rahuldatakse, parandatakse seade või asendatakse see uue seadmega või hüvitatakse kliendile raha. Transpordikulud tootja teenindusest katab teenindus.
12. Kui nõue lükatakse tagasi, esitatakse kliendile otsuse üksikasjalik põhjendus ja seade saadetakse talle tema kulul 14 päeva jooksul pärast otsuse esitamist.

Kasutamine

Elektri- ja elektroonikaseadmete kasutuselt kõrvaldatud jäätmete käitlemine (elektroonikaromusid käsitlevad õigusaktid). Pakendil, tarvikutel või kasutusjuhendil olev märgistus näitab, et kasutuselt kõrvaldatud seadmeid ja lisatud elektroonilisi tarvikuid ei tohi panna olmejäätmete konteineritesse koos muude olmejäätmega. Elektroonikajäätmete ebaõige käitlemine võib põhjustada saasteainete sattumist keskkonda või ohtu tervisele ebaõige kõrvaldamise tõttu. Eraldage need jäätmad teistest jäätmetest ja suunake need ringlusse, et tooraineid saaks uuesti kasutada. Ringlussevõtuks lubavad nad tooraine korduvkasutamist.

Virtalähteen varoitukset

- Kytke laite vain 220~240V pistorasiaan. Älä liitä useita laitteita samaan pistorasiaan samanaikaisesti.
- Älä taivuta, niputa tai vedä virtajohtoa voimalla. Tarkista virtajohto usein.
- Lopeta tuotteen käyttö, jos virtajohto/pistoke tai pistorasia on vaurioitunut.
- Laite saa kytkeä verkkovirtaan (tai irrottaa siitä) vain kuivin käsin.
- Kun työnnät pistokkeen pistorasiaan tai irrotat sen, poista ensin kosteus käsistäsi ja työnnä sitten pistoke pistorasiaan tai irrota se pistorasiasta.
- Jos pistokkeeseen pääsee kosteutta, katkaise pistorasian virransyöttö (esim. kytkemällä päävirransyöttö asunnossa pois päältä), irrota pistoke, kuivaa se ja aseta se takaisin pistorasiaan.
- Laite on irrotettava virtalähteestä ennen huoltoa.
- Jos syöttöalueelle vuotaa vettä, irrota laite pistorasiasta ja kuivaa se kokonaan ennen seuraavaa käyttökertaa.
- Suojaa virtajohto puristumiselta ja mekaanisilta vaurioilta (esim. eläimet tai kosketus teräviin esineisiin).
- Jos laite jätetään käyttämättä pidemmäksi aikaa, sulje veden syöttöventtiili, tyhjennä tuotteen sisälle jäänyt vesi (painamalla annostelupainiketta), katkaise virta ja jätä laite turvalliseen ja kuivaan paikkaan. Loukkaantumisen välttämiseksi ole varovainen avatessasi laitteen laatikkoa.
- Jos laitteesta alkaa tulla savua, irrota laite välittömästi pistorasiasta ja haihduta savu ennen laatikon avaamista.
- Varmista, että elintarvikkeet eivät ulotu laitelaatikon reunojen ulkopuolelle. Laatikon täyttäminen yli sen kapasiteetin voi aiheuttaa loukkaantumisen, vahingoittaa laitetta ja mitätöidä takuun.
- Älä koskaan täytä laitetta öljyllä. Se voi aiheuttaa henkilövahinkoja, vahingoittaa laitetta ja mitätöidä takuun.

Asennusvaroitukset

- Älä sijoita laitetta kosteaan tai pölyiseen tilaan.
- Älä sijoita laitetta paikkaan, jossa on kaasuvuodon vaara, tai lämmityslaitteen läheisyyteen.
- Älä aseta laitetta epätasaiselle tai kaltevalle pinnalle. Tämä voi aiheuttaa toimintahäiriöitä, tärinää tai ei-toivottua ääntä.
- Venttiili on liitettävä kylmään vesijohtoon. Älä ota vettä muista lähteistä, hanan liittämisen kuumaan veteen voi aiheuttaa pysyviä vaurioita tai laitteen vikaantumisen.
- Suodatinpatruunan vaihtojakso voi vaihdella alueen ja käytetyn veden laadun mukaan.
- Varmista, että laite on asennettu puhtaaseen tilaan. Älä asenna laitetta paikkaan, jossa vesi voi helposti saastua tai jossa ympäristö on saastunut.
- Älä sijoita laitetta ulkotiloihin tai paikkoihin, joissa lämpötila on tai voi laskea alle 0 °C:n. Tämä voi aiheuttaa suodattimen tai muiden osien jäätyksen, jolloin laite ei toimi kunnolla, laite voi vaurioitua ja vuotaa vettä.
- Suoraa auringonvaloa ja korkeita lämpötiloja on vältettävä. Ne voivat aiheuttaa värimuutoksia tai värimuutoksia koteloissa.
- Vedensyöttöjohdon pituus saa olla enintään 5 m. Liian pitkä johto heikentää tuotteen tehoa.
- Älä aseta tuotteen päälle mitään lämmityslaitteita, kuten mikroaaltouunia, sähköuunia tai leivänpaahdinta, äläkä syttyviä laitteita, kuten kynttilöitä, kaasusäiliöitä ja syyttimiä.
- Älä aseta kemikaaleja, vesiastian tai pieniä metalliesineitä tuotteen päälle. Ne voivat päästä laitteeseen ja aiheuttaa vahinkoa.
- Älä pura tai korjaa tuotetta itse. Se voi aiheuttaa tulipalon tai sähköiskun.
- Älä anna muiden kuin valtuutettujen huoltoteknikkojen purkaa tai korjata tuotetta. Kaikissa huolto- ja korjauskysymyksissä ota yhteyttä asiakaspalvelukeskukseemme.
- Laitetta eivät saa käyttää henkilöt, joilla ei ole fyysistä tai henkistä kapasiteettia, kokemusta tai tietoa tuotteen käytöstä.
- Vedensuodatusjärjestelmä EI OLE LELU. Älä anna lasten leikkiä laitteella.
- Varmista asennuksen jälkeen, että tuloputki on tiukasti kiinni ja että siinä ei ole vuotoja. Löysistä ruuveista tms. johtuvat vuodot voivat aiheuttaa sähköiskun tai omaisuusvahinkoja.
- Jos huomaat, että tuote vuotaa tai sen ympärillä on vettä, sulje ensin veden syöttöventtiili ja irrota tuote sitten virtalähteestä.
- Jos haistat palamisen hajua tai näet savua tulevan laitteesta, irrota se välittömästi virtalähteestä ja sulje vedentuloventtiili.
- Älä vedä virtajohtosta tai vedensyöttöpätkästä äläkä tartu vedenjakelulaitteeseen, kun siirrät tuotetta. Se voi vahingoittaa laitetta.
- Varmista ennen käyttöä, että laitteen sisällä oleva säiliön kansi ja yläkansi ovat täysin kiinni. Tämä myös suojaa hyönteisiltä ja vierasesineiltä.
- Vaihda suodatinpatruuna vaihtosyklin mukaisesti. Jos suodatinpatruunaa käytetään liian pitkään, seurauksena voi olla huono suodatusteho tai paha hajua. Suodatinpatruunan vaihtosykli on kuvattu myöhemmin tässä käyttöohjeessa.
- Vesijohtoverkosto on huuhdeltava pitkän käyttämättömyyden jälkeen. Suosittelemme poistamaan suodatinpatruunan tai -patruunoiden sisälle jääneen veden noin 10 minuutin ajaksi ennen kuin käytät laitetta uudelleen.
- Älä käytä muita suodatinpatruunoita kuin 4Swiss-suodattimia. Tämä voi johtaa laitteen huonoon suorituskykyyn, epänormaaliin veden makuun, vesivuotoihin ja tuotteen toimintahäiriöihin.

- Älä puhdistu tuotetta bensiinillä tai liuottimella. Tämä voi vahingoittaa tuotetta.
- Älä poista veden syöttöputkea, kun käytät tuotetta. Tämä voi aiheuttaa vesivuodon ja tuotteen toimintahäiriön.
- Älä siirrä laitetta sen ollessa toiminnassa. Laitteen liikuttelu tai ravistelu sen ollessa käynnissä voi aiheuttaa veden syöttöputken irtoamisen, mikä johtaa tuotteen toimintahäiriöön ja vesivuotoihin.
- Älä käytä suodatettua vettä lasipaljojen tai akvaarioiden täyttämiseen. Puhdistettu vesi ei välttämättä sovellu kasvatetuille kaloille.

Tuotteen ominaisuudet

- 5-vaiheinen suodatusjärjestelmä - ryhmitelty kolmeen itsenäiseen suodatinpatruunaan, jotka tuottavat puhdasta kivennäisvesilaatuista vettä.
- Yksikön tilan merkkivalo - näyttää tuotteen senhetkisen toimintatilan.
- Tyylikäs muotoilu - ohut, tyylikäs muoto ja kompakti rakenne auttavat laitetta sulautumaan mihin tahansa sisustukseen.
- Lukitse/poista lukituspainike - mahdollisuus lukita kosketuspainikkeet.
- Suora, säiliötön suodatusjärjestelmä - takaa korkean vedenlaadun virtaussuodatuksen ja säiliöttömyyden ansiosta.
- Taloudellinen ja ympäristöystävällinen vedensuodatusjärjestelmä - ilman veden hävikkiä suodatusprosessin aikana.
- Automaattinen vedensulkujärjestelmä - suodattimen vaihdon yhteydessä laite sulkee automaattisesti vedensyötön.
- Ulkoinen veden ulostuloaukko - mahdollisuus liittää suodattimeen ulkoisia laitteita (mukaan lukien valinnainen suihkukippo).

Tekniset tiedot

Tuotteen nimi: Vedensuodatusjärjestelmä

Mallin nimi: WFF021

Nimellisvirta: 220~240V 50Hz, FUSE 3.15A

Nimellisvirrankulutus: 14.5 W

Suodatusmenetelmä: Suodatusmenetelmät: Sähköstaattinen ja absorptiosuodatus

Ilmastoluokitus: Luokka T

Asennusalue: Koti-/toimistokäyttöön

Paino: 3,4 kg

Mitat (L x S x K): 135 x 379 x 367 mm.

Nimellinen käyttöpaine: 1,5-6,9 bar (0,15-0,69 MPa)

Laitteen rakenne

Kuva nro 1

1. Ohjauspaneeli
2. Veden annostelija
3. Lokeron kansi
4. Tippa-alusta
5. Irrotettava suodattimen suojuus
6. Virtajohto
7. Veden sisääntulo
8. Ulkoinen pistorasia

Ohjauspaneelin kuvaus

Kuva nro 2

1. Lasipainike - Yhden lasin (n. 200 ml) suuruisen vesimäärän annosteluun.
2. Kannupainike - Kannun tilavuutta vastaavan vesimäärän annosteluun (>1 litra).
3. Paneelin lukituspainike - Painikkeen lukitus (pidä painiketta alhaalla 2 sekunnin ajan kytkeäkseen tilan päälle/pois).
4. Energiansäästöpainike - Energiansäästötila (painiketta on pidettävä alhaalla 2 sekunnin ajan tilan kytkemiseksi päälle/pois).
5. Annostelupainike - veden manuaalista annostelua varten.

Suodatinpiiri

Kuva nro 4

1. Paineenalennusventtiili

2. Venttiili
3. Ulkoinen venttiili

Suodatusjärjestelmä

Suodatinpatruuna on veden suodatusjärjestelmän keskeinen osa. Yhden patruunan käyttö liian pitkään voi heikentää laitteen suorituskykyä.

Kuva nro 3

1. Saostussuodatin - Poistaa enintään 5 µm:n mikrohiukkaset, kuten ruosteen, mullan, hiekan, pölyn ja hapettuneet epäpuhtaudet.
2. Natural Plus (hiilisuodatin) - 3-vaiheinen suodatusjärjestelmä: mikroverkko poistaa epäpuhtaudet, aktiivihili vaikuttaa antibakteerisesti ja keraamiset helmet rikastavat vettä merellisillä mineraaleilla (Ca, Mg, K, Fe, Mn, Ti, P, Si).
3. Nano Positive Plus -suodatin - 0,01~0,001µm NF-kalvo poistaa raskasmetallit, kloorin ja haihtuvat orgaaniset yhdisteet (VOC) sekä 99,99 % viruksista ja bakteereista (E.coli, Staphylococcus aureus, Pseudomonas aeruginosa).

Ennen asennusta tarkistettavat tiedot

1. Suoraa auringonvaloa ja sähkölämmityslaitteita on vältettävä. Ne voivat aiheuttaa tulipalon tai tuotteen värjäytymisen.
2. Varmista, että asennusta varten on riittävästi tilaa. Etäisyyden seinästä on oltava vähintään 10 cm, ja veden syöttöputken pituus saa olla enintään 5 m veden syöttöventtiilistä.
3. Älä asenna laitetta pölyisiin tiloihin tai paikkoihin, joissa se on alttiina kosteudelle tai roiskevedelle - tämä voi aiheuttaa toimintahäiriöitä.
4. Vältä kaltevia tai riittämättömän vahvoja pintoja. Laitteen väärä sijoittelu voi aiheuttaa tulipalon tai vaurioita.
5. Vältä paikkaa, jossa lämpötila laskee alle 0 °C:n. Tuote on tarkoitettu sisäkäyttöön. Asennus paikkaan, jossa lämpötila laskee alle 0 °C:n, voi johtaa tuotteen vakaviin vaurioihin, kuten vesivuotoihin ja suodattimen vaurioitumiseen.
6. Älä asenna laitetta alueille, joissa vesi voi helposti saastua, tai ympäristöön, jossa on ilmansaasteita.
7. Kun siirät tuotetta, älä vedä virtajohdosta, letkuista tai tartu vedenjakelulaitteeseen.
8. Varmista, että vesiventtiili on kytketty kylmävesiputkeen. Sen liittäminen kuumavesiputkeen voi vahingoittaa suodatinta ja aiheuttaa tuotteen toimintahäiriön.

Venttiilikokoonpano

Mukana on 3/8" vesiliitäntä, jossa on palloventtiili. Jos sinulla on erikokoisia liitäntöjä, on käytettävä sopivia vähennyksiä (saatavana saniteetti- tai rakennustarvikeliikkeestä).

Huomautus: Ennen venttiilin asentamista sulje päävesiventtiili ja ruuvaa sitten kylmän veden syöttöletku irti keittiöhanasta.

Kuva nro 5

1. Kierrä venttiili seinässä olevaan kylmävesiliitäntään.
2. Kierrä veden syöttöletku hanaan.
3. Aseta laitteen vesijohto venttiiliin.
4. Avaa veden pääventtiili.

Tuotteen asennuskaavio

Kuva nro 6

1. Irrotettava suodattimen suojuus
2. Veden sisääntulo
3. Virtajohto
4. Kylmän veden putki
5. Venttiili
6. Vesijohto
7. Ulkoinen vesijohto (valinnainen)
8. Ulkoinen venttiili (valinnainen)

Tuotteen vaiheittainen asennus

1. Kytke veden syöttöventtiili kylmävesiputkeen.
 - Varmista, että venttiili on suljettu ennen kytkemistä.

Huomautus: Varmista, että venttiili on liitetty kylmävesiputkeen. Sen liittäminen kuumavesiputkeen voi vahingoittaa suodatinta tai vahingoittaa tuotetta.

2. Irrota yksikön takaosassa oleva tulosuoja ja aseta vedensyöttöputki paikalleen.
 - Varmista, että putki on liitetty oikein tuloaukkoon. (Naksahava ääni kuuluu, kun se on liitetty oikein).
 - Liitä ulkoinen putki ulkoisen venttiilin asennuksen jälkeen (valinnainen).
3. Avaa veden syöttöventtiili.
4. Varmista, että suodattimen kansi on asennettu oikein.
5. Kun edellä mainittuja vaiheita on noudatettu oikein, laite on kytkettävä verkkoon.

Huomautus: Varmista, että venttiili on liitetty vesijohtoverkkoon, jossa on juokseva vesi. Älä käytä muita vesilähteitä, kuten pohjavettä.

6. Kun asennus on valmis, tarkista, onko seuraavissa osissa vuotoja:
 - veden syöttöventtiili (putki),
 - ulkoinen venttiili (valinnainen),
 - veden tulo laitteeseen,
 - suodattimen varusteet.

Ennen käyttöä tarkistettavat tiedot

Huomautus: Jos tuotetta ei käytetä pitkään aikaan, sulje vesiventtiili ja irrota pistoke. Tämä tuote on suunniteltu vain 220~240V / 50Hz jännitteelle. Varmista, että se on kytketty sopivaan pistorasiaan.

1. Avaa hanan vedentuloventtiili.
 - Sulje ensin vesihana ja tarkista, että juokseva vesi on saatavilla. Avaa sitten vedentuloventtiili.
2. Kytke laite.
 - Tämä tuote on suunniteltu vain 220~240V / 50Hz virtalähteelle. Varmista, että laite on kytketty sopivaan pistorasiaan. Varmista, että laite on irrotettu pistorasiasta ennen kytkemistä.
3. Jos tuotetta ei ole käytetty pitkään aikaan (useisiin päiviin) tai jos se asennetaan uuteen paikkaan, jätä veden virtaus päälle noin 10 minuutiksi.
4. Tippalasi on tyhjennettävä säännöllisesti.

Tuotteen käyttö

1. Valmiustila: Vesisuodatin on kytketty ja käyttövalmis. Annostelun merkkivalo palaa. Suodatettu vesi annostellaan manuaalisesti. Voit annostella vettä valmiustilassa painamalla annostelupainiketta. Veden manuaalinen annostelu on mahdollista kahdessa tilassa:
 - a. Vettä annostellaan niin kauan kuin annostelupainiketta painetaan. Jos annostelupainiketta painetaan yli 30 sekuntia, veden annostelu loppuu. Poista sormi painikkeesta ja paina sitä uudelleen käynnistääksesi veden virtauksen uudelleen.
 - b. Lyhyt painallus annostelupainikkeesta käynnistää annostelun, toinen lyhyt painallus pysäyttää veden annostelun. Vettä annostellaan enintään 30 sekunnin ajan, jonka jälkeen annostelija lopettaa veden annostelun automaattisesti.
2. "Lasi"-tila: Lasipainike: Valmiustilassa painetaan "lasi"-painiketta. "Lasin" merkkivalo syttyy ja annostelun merkkivalo alkaa vilkkua. Suodatettua vettä annostellaan annoksittain (Annosteltava määrä vaihtelee vedenpaineen mukaan).
 - Siirry tilaan painamalla lasipainiketta. Paina sitten annostelupainiketta annostellaksesi annoksen vettä.
 - Jos mittarin painiketta ei paineta yli 7 sekunnin ajan lasitilan aktivoinnin jälkeen, laite palaa valmiustilaan.
 - Minkä tahansa painikkeen painaminen tässä tilassa pysäyttää veden annostelun.
 - Oletusmäärä on noin 150 ml. Lisätietoja määrän säätämisestä on tämän käyttöoppaan myöhemmissä kohdissa.
3. "Kannu"-tila: Kannu-painiketta painetaan valmiustilassa. "Kannun" merkkivalo syttyy ja annostelun merkkivalo alkaa vilkkua. Suodatettua vettä annostellaan jatkuvasti (annostelumäärä vaihtelee vedenpaineen mukaan).
 - Siirry tilaan painamalla 'kannu'-painiketta. Paina sitten 'dispense' -painiketta veden annostelemiseksi.
 - Jos mittapainiketta ei paineta tässä tilassa yli 7 sekunnin ajan, laite palaa valmiustilaan.
 - Minkä tahansa painikkeen painaminen tässä tilassa pysäyttää veden annostelun.
 - Oletusaika on 1 minuutti. Lisätietoja ajan asettamisesta on tämän käyttöoppaan myöhemmissä kohdissa.
4. Paneelin lukitusta käytetään painikkeiden lukitsemiseen, jotta laite ei aktivoitu vahingossa puhdistuksen aikana tai jotta lapset eivät kosketa painikkeita.
 - Paina "paneelin lukitus"-painiketta 2 sekunnin ajan valmiustilassa lukitaksesi laitteen.

- Lukitus vapautuu painamalla painiketta uudelleen 2 sekunnin ajan.
5. **Energiansäästötila**
- Paina virransäästöpainiketta 2 sekunnin ajan, kun laite on valmiustilassa, virransäästötilan aktivoimiseksi.
 - Energiansäästö-LED syttyy 3 kertaa, jos laite on onnistuneesti aktivoitunut energiansäästötilan.
 - Kun energiansäästötila on aktivoitu, kaikki laitteen LED-valot sammuvat.
 - Energiansäästötila kytkeytyy pois päältä painamalla "energiansäästö"-painiketta uudelleen 2 sekunnin ajan.

Veden määrän säätö "lasi"-tilassa

1. Paina lasi-painiketta 10 sekunnin ajan valmiustilassa vesiannoksen asettamiseksi.
2. Valitusta määrästä riippuen yksi tai useampi seuraavista merkkivaloista syttyy: "lasi", "kannu", "paneelin lukitus", "energiansäästö". (Veden oletusmäärä on noin 150 ml).
3. Valitse haluamasi määrä (noin 130-190 ml) painamalla Dosage-painiketta.
 - noin 130 ml: Lasin merkkivalo syttyy.
 - noin 150 ml: Lasin ja kannun merkkivalot syttyvät.
 - noin 170 ml: Lasin, kannun ja paneelin lukituksen merkkivalot syttyvät.
 - noin 190 ml: Merkkivalot "lasi", "kannu", "paneelilukko" ja "energiansäästö" syttyvät.
4. Vahvista haluamasi määrä painamalla "lasi"-painiketta.
 - Jos muita painikkeita kuin annostelu- tai lasipainiketta painetaan, valintaprosessi peruuntuu ja laite palaa valmiustilaan.
 - Jos asetuksissa ei paineta mitään painiketta 20 sekuntiin, valintaprosessi peruutetaan ja tuote palaa valmiustilaan.

Veden määrän säätö "kannu"-tilassa

1. Aseta veden annostelu aika painamalla kannun painiketta 10 sekunnin ajan valmiustilassa.
2. Valitusta määrästä riippuen yksi tai useampi seuraavista merkkivaloista syttyy: "lasi", "kannu", "paneelin lukitus", "energiansäästö". (Oletusaika on noin 60 sekuntia).
3. Valitse haluamasi määrä (noin 50-80 sekuntia) painamalla annostelupainiketta.
 - noin 50 sekuntia: Lasin merkkivalo syttyy.
 - noin 60 sekuntia: Lasin ja kannun merkkivalot syttyvät.
 - noin 70 sekuntia: Lasin, kannun ja paneelin lukituksen merkkivalot syttyvät.
 - noin 80 sekuntia: Paneelin lukitus" ja "energiansäästö" syttyvät.
4. Vahvista haluamasi määrä painamalla "lasi"-painiketta.
 - Jos muita painikkeita kuin annostelu- tai lasipainiketta painetaan, valintaprosessi peruuntuu ja laite palaa valmiustilaan.
 - Jos asetuksissa ei paineta mitään painiketta 20 sekuntiin, valintaprosessi peruutetaan ja tuote palaa valmiustilaan.

Annostelijan valaistusasetukset

1. Paina "lasi"- ja "kannu"-painikkeita samanaikaisesti 10 sekunnin ajan valmiustilassa annostelijan valon kytkemiseksi päälle.
2. Valituista asetuksista riippuen kaikki seuraavat merkkivalot syttyvät tai mikään niistä ei syty: "lasi", "kannu", "paneelin lukitus", "energiansäästö". (Oletusarvoisesti toiminto on päällä).
3. Valitse asetus painamalla Dosage-painiketta.
 - Valaistus päälle: Merkkivalot "lasi", "kannu", "paneelin lukitus" ja "energiansäästö" syttyvät.
 - Valaistus pois päältä: Kaikki merkkivalot ovat pois päältä
4. Vahvista valittu asetus painamalla lasipainiketta.
 - Jos muita painikkeita kuin annostelu- tai lasipainiketta painetaan, valintaprosessi peruuntuu ja laite palaa valmiustilaan.
 - Jos asetuksissa ei paineta mitään painiketta 20 sekuntiin, valintaprosessi peruutetaan ja tuote palaa valmiustilaan.

Ulkoisen suihkukaulus (valinnainen)

Jos haluat käyttää ulkoista suihkua, se on asennettava itsenäisesti ja liitettävä suodatinjärjestelmän "ulkoiseen" ulostuloon, joka sijaitsee kotolon takaosassa.

Puhdistus ja huolto

Ennen puhdistusta ja huoltoa:

- Vedä pistoke irti pistorasiasta
- Pyyhi laitteen kotelo neutraalilla pesuaineella ja sitten uudelleen kuivalla liinalla.

Tippalevyn puhdistaminen

1. Poista lokero laitteesta.
 - Pidä tätä varten toisella kädellä kiinni laitteen kotelosta ja vedä toisella kädellä lokeroa liu'uttaaksesi sen ulos tuotteesta.
2. Tarjotin koostuu kahdesta irrotettavasta osasta, jotka on irrotettava pesua varten.
3. Tyhjennä ja puhdista lokero
 - Kaada vesi pois ja pyyhi lokero pehmeällä liinalla.
4. Kokoa lokero uudelleen.
 - Kun lokero on puhdistettu, aseta se takaisin koneeseen.
 - Varmista, että se on asetettu oikein ja työnnetty kokonaan sisään.

Annostelijan puhdistaminen

1. Irrota annostelukotelo tarttumalla siihen ja kääntämällä sitä myötöpäivään.
2. Pyyhi vedenpoistoaukko puhtaalla liinalla, kun olet irrottanut sen.
3. Kotelo on puhdistettava juoksevan veden alla ja pyyhittävä kuivaksi puhtaalla liinalla.
4. Aseta annostelijan kotelo paikalleen asettamalla se vedenpoistoaukon päälle ja kääntämällä sitä vastapäivään.

Suodatinpatruunoiden vaihto

Varmista ennen suodatinpatruunoiden vaihtamista, että avaat laitteen kannen ja suljet vedensyötön. Kun vaihto on suoritettu, sulje suodatinpatruunoiden kansi ja aloita säiliön täyttäminen. Juoksuta vettä läpi noin 10 minuutin ajan ennen käyttöä.

1. Irrota laitteen oikealla puolella oleva kotelo.
 - Irrota kannen kulmissa olevat kaksi kiinnitysruuvia ristipääruuvimeisselillä.
2. Paina annostelupainiketta jäljellä olevan veden tyhjentämiseksi.
 - Kun tyhjennät vettä, varmista, että laitteen sisällä oleva venttiili on ulkona.
3. Irrota laite virtalähteestä.
4. Nosta suodatinpatruunaa irrottaaksesi ja vaihtaaksesi sen. (Kuva nro 7, kohta 1)
 - Huomaa, että patruunasta voi edelleen valua jäännösvettä. Tämä on suodattimesta tulevaa vettä, mutta ei tuotevuotoja.
5. Kytke uusi suodatinpatruuna paikalleen. (Kuva nro 7, kohta 2)
 - Kun liität kasetin, varmista, että kasetin tarra osoittaa eteenpäin.
6. Aseta kansi takaisin laitteeseen ja kiristä kiinnitysruuvit.
7. Kuivaa kätesi ja kytke laite pistorasiaan.
8. Aseta astia paikalleen ja juoksuta vesi läpi painamalla "kannu"-painiketta kymmenen kertaa.
 - Tämä on patruunan vakauttamisprosessi - vesi yhdessä mikrokuplien kanssa poistuu.
 - Prosessin alussa ohjauspaneelin merkivalo saattaa vilkkua. Se häviää, kun vettä annostellaan. Tämä on laitteen oikea toiminta.
9. Odota vakauttamisen jälkeen 25 minuuttia, ennen kuin käytät laitetta ensimmäisen kerran.
 - Jos laitetta käytetään ennen 25 minuuttia, laitteen sisällä voi kuulua ilmakuplien puhkeamisen ääni.

Suodatinpatruunoiden vaihtosykli

Suodatinpatruunan käyttöikä riippuu kaadetun veden määrästä. Patruunan vaihtojakso on annettu kotona suodatettavan veden määrän perusteella - 10 litraa päivässä. Tarkastuksen helpottamiseksi suodatinpatruunoissa on tila, johon voi kirjoittaa viimeisimmän vaihdon päivämäärän.

- Saostussuodatin: 3 - 4 kuukautta
- Natural Plus -suodatin: 5 - 6 kuukautta
- Nano Positive Plus -suodatin: 9 - 12 kuukautta.

Usein kysytyt kysymykset

Näiden käyttöohjeiden noudattamatta jättäminen voi johtaa laitteen toimintahäiriöön, vaikka toimintahäiriötä ei olisikaan ilmennyt. Jos seuraavassa luettelossa mainittu ongelma ilmenee, ryhdy vastauksissa esitettyihin toimenpiteisiin.

Vesi maistuu ja/tai haisee pahalta.

Onko laite ollut pitkään käyttämättömänä?

- Juoksuta vettä noin 10 minuuttia.

Ovatko suodatinpatruunat loppuneet?

- Suodatinpatruunat on vaihdettava.

Laitte ei annostele vettä.

Syötetäänkö vesi oikein?

- Avaa vesijohtoveden syöttöventtiili.
- Tarkista, että veden syöttöputki ei ole mutkalla.
- Tarkista, onko vedenjakelussa vikaa.

Onko annostelupainike aktivoitu oikein?

- Paina annostelupainiketta varovasti niin, että sormi peittää sen kokonaan.

Onko virtalähde kytketty oikein?

- Tarkista, että laite on kytketty oikein virtalähteeseen.
- Tarkista, onko sähkökatkos.

Ovatko suodatinpatruunat loppuneet?

- Suodatinpatruunat on vaihdettava.

Laitte ei annostele tarpeeksi vettä.

Syötetäänkö vesi oikein?

- Avaa vesijohtoveden syöttöventtiili.
- Tarkista, että vesijohto ei ole mutkalla.
- Tarkista, onko vedenjakelussa vikaa.

Ovatko suodatinpatruunat loppuneet?

- Suodatinpatruunat on vaihdettava.

Tuotteesta kuuluu kova ääni.

Onko tuote asennettu tasaiselle alustalle?

- Aseta tuote tasaiselle ja kiinteälle alustalle.

Eikö laite joudu kosketuksiin muiden esineiden kanssa?

- Varmista, että laite ei kosketa muita esineitä, huonekaluja tai seinä.

Johtuuko kova ääni vedenmittauksesta?

- Vesi on liitetty suoraan yleiseen vesijohtoverkkoon. Melua syntyy, kun vesi tulee suodattimeen, mikä on normaalia.

Painikkeet eivät toimi.

Onko annostelupainiketta painettu 30 sekuntia tai kauemmin?

- Tämä on laitteen turvatoiminto, joka lukitsee painikkeiden toiminnan, kun annostelupainiketta painetaan 30 sekuntia tai pidempään, jotta niitä ei voitaisi painaa vahingossa.
- Nosta kätesi annostelupainikkeesta ja paina sitä sitten uudelleen.

Mitattavassa vedessä kelluu hiukkasia.

Ovatko suodatinpatruunat loppuneet?

- Suodatinpatruunat on vaihdettava.

Laitteesta vuotaa vettä.

Eikö huoneessa tai sen ulkopuolella ole kosteutta?

- Kun laitteen sisällä olevat kylmät osat kohtaavat kosteutta, voi muodostua kastetta, kuten vesipisaroita, joita muodostuu kylmään vesipulloon.

Tuleeko vettä jostain laitteen tietyistä osasta?

- Sulje hanaventtiili ja irrota tuote virtalähteestä. Vie sitten tuote huoltokeskukseen.

Annostelijan vihreä LED-valo ei syty vettä annosteltaessa.

Onko valaistustoiminto kytketty pois päältä?

- Annostelijan valaistustoiminto on aktivoitava.

Onko laite energiansäästötilassa?

- Energiansäästötila on kytkettävä pois päältä.

Takuuehdot

1. Takuu kattaa vain valmistajasta johtuvat piilevät viat.
2. Reklamaatio käsitellään myyntipisteessä tai takuun piiriin kuuluvassa teknisessä palvelussa, jos asiakas esittää:
 - a. voimassa oleva ja selkeä takuukortti, joka on asianmukaisesti täytetty ja jossa on myyjän myyntileima ja allekirjoitus,
 - b. voimassa oleva ostotodistus, jossa on myyntipäivämäärä,
 - c. ilmoitettu tuote tai viallinen osa. Etäoston yhteydessä takuukortti on voimassa ainoastaan ostotodistuksen (kuitti/lasku) kanssa.
3. Reklamaatio ratkaistaan 14 päivän kuluessa asiakkaan tekemästä ilmoituksesta.
4. Takuuaikana havaitut valmistusvirheet korjataan maksutta 21 päivän kuluessa siitä, kun tuote on toimitettu myyntipisteeseen tai tekniseen palveluun.
5. Jos korjausta varten on tarpeen tuoda osia maahan, takuukorjausaikaa voidaan pidentää osan maahantuonnin vaatimalla ajalla, kuitenkin enintään 40 päivällä.
6. Takuu ei koske:
 - a. mekaaniset vauriot ja niihin liittyvät viat,
 - b. vahingot ja viat, jotka johtuvat väärinkäytöstä ja epäasianmukaisesta varastoinnista, kokoonpanosta ja huollosta,
 - c. tällaisten kuluvien osien vaurioituminen ja kuluminen,
 - d. kokoonpanoon tai huoltoon liittyvät toimet, jotka ovat käyttäjän velvollisuus käyttöohjeen mukaisesti.
7. Takuu ei ole voimassa, kun:
 - a. sen voimassaoloaika on päättynyt,
 - b. asiakas on korjannut tai muuttanut tuotetta käyttämällä muita kuin aitoja osia,
 - c. vika johtui virheellisestä asennuksesta tai siitä, että käyttöohjeen oikeaa käyttöä koskevia sääntöjä ei ole noudatettu,
 - d. tuotetta käytetään muuhun kuin kotitalouskäyttöön,
 - e. kuljetuksen aikana tapahtuneet vauriot.
8. Takuukortista ei anneta kaksoiskappaleita.
9. Asiakkaalla on oikeus seuraaviin korvauksiin maksutta:
 - a. tuotteen korjaus,
 - b. tuotteen korvaaminen,
 - c. alennettu hinta,
 - d. sopimuksen irtisanominen ja täysi kustannusten korvaus.
10. Ilmoita vahinkoilmoitus:
 - a. Esittele tuote tai sen raportoitu osa.
 - b. Esitä ostotodistus, jossa on myyjän nimi ja osoite, ostopäivämäärä ja -paikka, tuotetyyppi tai voimassa oleva takuukortti, jossa on myyntipaikan leima.
 - c. Jos tuote toimitetaan likaisena, tekninen palvelu voi kieltäytyä ottamasta sitä vastaan tai puhdistaa sen asiakkaan kustannuksella sen jälkeen, kun se on saanut siihen kirjallisen luvan.
11. Jos reklamaatio hyväksytään, laite korjataan tai vaihdetaan uuteen tai asiakkaalle maksetaan korvaus. Kuljetuskustannukset valmistajan palvelusta kattaa huolto.
12. Jos vaatimus hylätään, asiakkaalle toimitetaan yksityiskohtaiset perustelut päätökselle ja laite lähetetään asiakkaalle hänen kustannuksellaan 14 päivän kuluessa päätöksen tekemisestä.

Käyttö

Sähkö- ja elektroniikkalaitteiden käytöstä poistetun jätteen käsittely (WEEE-lainsäädäntö).

Pakkauksessa, lisävarusteissa tai käyttöoppaassa oleva merkintä osoittaa, että käytöstä poistettuja laitteita ja niihin liitetyjä elektronisista lisävarusteista ei saa laittaa yhdyskuntajäteastiaan muun kotitalousjätteen joukkoon.

Elektroniikkaromun epäasianmukainen käsittely voi johtaa epäpuhtauksien joutumiseen ympäristöön tai terveysriskeihin virheellisen hävittämisen vuoksi. Erottele tämä jäte muusta jätteestä ja kierrätä se, jotta raaka-aineet voidaan käyttää uudelleen. Kierrätystä varten ne sallivat raaka-aineiden uudelleenkäytön.

Avertissements relatifs à l'alimentation électrique

- Ne branchez l'appareil que sur une prise de 220~240V. Ne pas brancher plusieurs appareils en même temps sur la même prise de courant.
- Ne pliez pas, n'enroulez pas et ne tirez pas le cordon d'alimentation par la force. Vérifier fréquemment le cordon d'alimentation.
- Cessez d'utiliser le produit si le cordon d'alimentation/la fiche ou la prise de courant est endommagé(e).
- L'appareil ne doit être branché (ou débranché) qu'avec des mains sèches.
- Lorsque vous insérez ou débranchez une fiche, éliminez d'abord l'humidité de vos mains, puis insérez ou débranchez la fiche.
- Si de l'humidité pénètre dans la fiche, coupez l'alimentation électrique de la prise (par exemple en coupant l'alimentation principale de l'appartement), puis retirez la fiche, séchez-la et réinsérez-la dans la prise.
- L'appareil doit être déconnecté de l'alimentation électrique avant tout entretien.
- En cas de fuite d'eau dans la zone d'alimentation, débranchez l'appareil et séchez-le complètement avant la prochaine utilisation.
- Protéger le câble d'alimentation contre les écrasements et les dommages mécaniques (par exemple, par des animaux ou le contact avec des objets tranchants).
- Si l'appareil reste inutilisé pendant une période prolongée, fermez le robinet d'arrivée d'eau, videz l'eau restant à l'intérieur du produit (en appuyant sur le bouton de distribution), débranchez l'alimentation électrique et laissez l'appareil dans un endroit sûr et sec. Pour éviter toute blessure, soyez prudent lorsque vous ouvrez le tiroir de l'appareil.
- Si de la fumée commence à sortir de l'appareil, débranchez immédiatement l'appareil et dispersez la fumée avant d'ouvrir le tiroir.
- Veillez à ce que les aliments ne dépassent pas des parois du tiroir de l'appareil. Le fait de remplir le tiroir au-delà de sa capacité peut entraîner des blessures, endommager l'appareil et annuler la garantie.
- Ne jamais remplir l'appareil d'huile. Vous risqueriez de vous blesser, d'endommager l'appareil et d'annuler la garantie.

Avertissements relatifs à l'installation

- Ne placez pas l'appareil dans un endroit humide ou poussiéreux.
- Ne placez pas l'appareil dans un endroit où il y a un risque de fuite de gaz ou à proximité d'un appareil de chauffage.
- Ne placez pas l'appareil sur une surface inégale ou inclinée. Cela pourrait entraîner des dysfonctionnements, des vibrations ou des bruits indésirables.
- Le robinet doit être raccordé à une conduite d'eau froide. Ne pas puiser dans d'autres sources, telles que les nappes phréatiques. Le raccordement du robinet à l'eau chaude peut entraîner des dommages permanents ou une défaillance de l'appareil.
- Le cycle de remplacement de la cartouche filtrante peut varier en fonction de la région et de la qualité de l'eau utilisée.
- Veillez à ce que l'appareil soit installé dans une salle blanche. N'installez pas l'appareil dans un endroit où l'eau peut être facilement contaminée ou dans un endroit où l'environnement est pollué.
- Ne placez pas l'appareil à l'extérieur ou dans un endroit où la température est ou peut être inférieure à 0°C. Le filtre ou d'autres composants risqueraient de geler, ce qui entraînerait un dysfonctionnement de l'appareil, l'endommagerait et provoquerait des fuites d'eau.
- La lumière directe du soleil et les températures élevées doivent être évitées. Cela pourrait entraîner des changements de couleur ou une décoloration du boîtier.
- La longueur de la conduite d'alimentation en eau ne doit pas dépasser 5 m. Un câble trop long réduit l'efficacité du produit.
- Ne placez pas d'appareils chauffants tels qu'un four à micro-ondes, un four électrique ou un grille-pain sur le produit, ni d'appareils inflammables tels que des bougies, des récipients de gaz et des briquets.
- Ne placez pas de produits chimiques, de récipients d'eau ou de petits objets métalliques sur l'appareil. Ils pourraient pénétrer dans l'appareil et l'endommager.
- Ne démontez pas et ne réparez pas le produit vous-même. Vous risqueriez de provoquer un incendie ou une électrocution.
- Ne laissez personne d'autre que des techniciens de service agréés démonter ou réparer le produit. Pour toute question relative à l'entretien et aux réparations, veuillez contacter notre centre de service à la clientèle.
- L'appareil ne doit pas être utilisé par des personnes qui n'ont pas les capacités physiques ou mentales, l'expérience ou les connaissances nécessaires pour utiliser le produit.
- Le système de filtration de l'eau N'EST PAS UN JOUET. Ne laissez pas les enfants jouer avec l'appareil.
- Après l'installation, assurez-vous que le tuyau d'entrée est fermement raccordé et qu'il n'y a pas de fuites. Les fuites dues à des vis desserrées, etc., peuvent provoquer des chocs électriques ou des dommages matériels.
- Si vous constatez que le produit fuit ou qu'il y a de l'eau autour, fermez d'abord le robinet d'arrivée d'eau, puis débranchez le produit de l'alimentation électrique.
- Si vous sentez une odeur de brûlé ou si vous voyez de la fumée sortir de l'appareil, débranchez-le immédiatement et fermez le robinet d'arrivée d'eau.

- Ne tirez pas sur le cordon d'alimentation ou le tuyau d'arrivée d'eau et ne saisissez pas le distributeur d'eau lorsque vous déplacez l'appareil. Vous risqueriez d'endommager l'appareil.
- Avant l'utilisation, assurez-vous que le couvercle du réservoir à l'intérieur de l'appareil et le couvercle supérieur sont complètement fermés. Cela permet également de se protéger contre les insectes et les corps étrangers.
- Remplacez la cartouche filtrante en respectant le cycle de remplacement. Une utilisation trop longue de la cartouche filtrante peut entraîner une mauvaise performance de filtrage ou une mauvaise odeur. Le cycle de remplacement de la cartouche filtrante est décrit plus loin dans ce manuel.
- Après une longue période d'inactivité, le système d'alimentation en eau doit être rincé. Il est recommandé d'évacuer l'eau restant à l'intérieur des tubes ou des cartouches filtrantes pendant environ 10 minutes avant de réutiliser l'appareil.
- N'utilisez pas d'autres cartouches filtrantes que les filtres 4Swiss dédiés. Cela pourrait entraîner des performances médiocres de l'appareil, un goût anormal de l'eau, des fuites d'eau et un dysfonctionnement du produit.
- Ne pas nettoyer l'appareil avec de l'essence ou des solvants. Cela pourrait endommager le produit.
- Ne retirez pas le tube d'alimentation en eau lorsque vous utilisez le produit. Cela pourrait entraîner une fuite d'eau et un dysfonctionnement de l'appareil.
- Ne déplacez pas l'appareil lorsqu'il fonctionne. Le fait de déplacer ou de secouer l'appareil pendant qu'il fonctionne peut entraîner la déconnexion du tuyau d'alimentation en eau, ce qui provoquerait un dysfonctionnement du produit et une fuite d'eau.
- N'utilisez pas d'eau filtrée pour remplir des boules de verre ou des aquariums. L'eau purifiée peut ne pas convenir aux poissons d'élevage.

Caractéristiques du produit

- Système de filtration en 5 étapes - regroupées en trois cartouches filtrantes indépendantes pour fournir une eau pure de qualité eau minérale.
- Indicateur d'état de l'unité - indique l'état de fonctionnement actuel du produit.
- Design élégant - la forme fine et élégante et le design compact permettent à l'appareil de s'intégrer dans n'importe quel intérieur.
- Verrouiller/déverrouiller les boutons - possibilité de verrouiller les boutons tactiles.
- Système de filtration directe, sans réservoir - garantit une qualité d'eau élevée grâce à la filtration du flux et à l'absence de réservoir.
- Système de filtration de l'eau économique et respectueux de l'environnement - sans aucune perte d'eau pendant le processus de filtration.
- Système d'arrêt automatique de l'eau - lors du remplacement du filtre, l'appareil coupe automatiquement l'arrivée d'eau.
- Sortie d'eau externe - possibilité de raccorder un équipement externe au filtre (y compris le bec optionnel).

Spécifications techniques

Nom du produit : Système de filtration de l'eau

Nom du modèle : WFF021

Puissance nominale : 220~240V 50Hz, FUSE 3.15A

Consommation électrique nominale : 14.5 W

Méthode de filtration : Filtration électrostatique et par absorption

Classification climatique : Classe T

Zone d'installation : Pour la maison / le bureau

Poids : 3,4 kg

Dimensions (L x P x H) : 135 x 379 x 367 mm

Pression de fonctionnement nominale : 1,5-6,9Bar (0,15-0,69MPa)

Construction du dispositif

Illustration n° 1

1. Panneau de contrôle
2. Distributeur d'eau
3. Couvercle du plateau
4. Plateau d'égouttage
5. Couvercle amovible de l'insert filtrant
6. Câble d'alimentation
7. Entrée d'eau
8. Sortie extérieure

Description du panneau de contrôle

Illustration n° 2

1. Touche verre - Pour distribuer la quantité d'eau équivalente à un verre (environ 200 ml).
2. Bouton du pichet - Pour doser la quantité d'eau correspondant au volume du pichet (>1 litre)
3. Bouton de verrouillage du panneau - Verrouillage des boutons (maintenir le bouton enfoncé pendant 2 secondes pour activer/désactiver le mode).
4. Touche d'économie d'énergie - Mode d'économie d'énergie (la touche doit être maintenue enfoncée pendant 2 secondes pour activer/désactiver le mode).
5. Bouton de dosage - Pour le dosage manuel de l'eau.

Circuit de filtrage

Illustration n° 4

1. Réducteur de pression
2. Soupape
3. Soupape externe

Système de filtration

La cartouche filtrante est un élément clé du système de filtration de l'eau. L'utilisation d'une cartouche pendant trop longtemps peut réduire les performances de l'appareil.

Illustration n° 3

1. Filtre à sédiments - Élimine les microparticules jusqu'à 5µm telles que la rouille, la terre, le sable, la poussière et les contaminants oxydés.
2. Filtre Natural Plus (Carbon) - Système de filtration en trois étapes : une micro-grille élimine les impuretés, le charbon actif a un effet antibactérien et les billes de céramique enrichissent l'eau en minéraux marins (Ca, Mg, K, Fe, Mn, Ti, P, Si).
3. Filtre Nano Positive Plus - La membrane NF de 0,01~0,001µm élimine les métaux lourds, le chlore et les composés organiques volatils (COV), ainsi que 99,99 % des virus et des bactéries (E.coli, Staphylococcus aureus, Pseudomonas aeruginosa).

Détails à vérifier avant l'installation

1. La lumière directe du soleil et les appareils de chauffage électrique doivent être évités. Ils peuvent provoquer un incendie ou une décoloration du produit.
2. Veillez à ce qu'il y ait suffisamment d'espace pour l'installation. La distance par rapport au mur doit être d'au moins 10 cm et la longueur du tuyau d'alimentation en eau ne doit pas dépasser 5 m à partir de la vanne d'alimentation en eau.
3. N'installez pas l'appareil dans un endroit poussiéreux ou exposé à l'humidité ou à des éclaboussures d'eau, car cela pourrait entraîner des dysfonctionnements.
4. Évitez les surfaces inclinées ou insuffisamment solides. Un mauvais positionnement de l'appareil peut provoquer un incendie ou des dommages.
5. Évitez les endroits où la température descend en dessous de 0°C. Le produit est destiné à être utilisé à l'intérieur. L'installation dans un endroit où la température descend en dessous de 0°C peut entraîner de graves dommages pour le produit, notamment des fuites d'eau et des dégâts au niveau du filtre.
6. N'installez pas l'appareil dans des zones où l'eau peut être facilement contaminée ou dans un environnement où l'air est pollué.
7. Lorsque vous déplacez le produit, ne tirez pas sur le cordon d'alimentation, les tuyaux ou le distributeur d'eau.
8. Assurez-vous que le robinet d'eau est raccordé à une conduite d'eau froide. Le raccordement à une conduite d'eau chaude peut endommager le filtre et entraîner un dysfonctionnement de l'appareil.

Assemblage des vannes

Un raccord d'eau de 3/8" avec robinet à bille est inclus. Si vous disposez de raccords d'une taille différente, vous devez utiliser les réductions appropriées (disponibles dans un magasin de matériel sanitaire ou de construction).

Remarque : avant d'installer le robinet, fermez le robinet d'eau principal, puis dévissez le tuyau d'alimentation en eau froide du robinet de la cuisine.

Illustration n° 5

1. Visser le robinet à la connexion d'eau froide dans le mur.
2. Visser le tuyau d'alimentation en eau au robinet.
3. Placer le tuyau d'alimentation en eau de l'appareil dans le robinet.
4. Ouvrir le robinet d'eau principal.

Schéma d'installation du produit

Illustration n° 6

1. Couvercle amovible de l'insert filtrant
2. Entrée d'eau
3. Câble d'alimentation
4. Conduite d'eau froide
5. Soupape
6. Conduite d'alimentation en eau
7. Conduite d'eau externe (en option)
8. Vanne externe (en option)

Installation du produit étape par étape

1. Raccorder le robinet d'arrivée d'eau à la conduite d'eau froide.
 - Assurez-vous que le robinet est fermé avant de procéder au raccordement.

Note : Veillez à ce que le robinet soit raccordé à une conduite d'eau froide. Le raccordement à une conduite d'eau chaude peut endommager le filtre ou le produit.

2. Retirez la protection de l'entrée à l'arrière de l'appareil et insérez le tuyau d'alimentation en eau.
 - Assurez-vous que le tuyau est correctement raccordé à l'entrée. (Un déclic se fait entendre lorsqu'il est correctement raccordé).
 - Raccorder le tube externe après avoir installé la vanne externe (en option).
3. Ouvrir le robinet d'arrivée d'eau.
4. Assurez-vous que le couvercle du filtre est correctement monté.
5. Une fois que les étapes ci-dessus ont été suivies correctement, l'appareil doit être branché.

Note : Veillez à ce que le robinet soit raccordé à une source d'eau courante. Ne pas utiliser d'autres sources d'eau, telles que les nappes phréatiques.

6. Une fois l'installation terminée, vérifiez qu'il n'y a pas de fuites dans l'un des éléments suivants :
 - vanne d'alimentation en eau (tuyau),
 - vanne externe (en option),
 - l'entrée d'eau de l'appareil,
 - les raccords de filtre.

Détails à vérifier avant utilisation

Remarque : si le produit n'est pas utilisé pendant une longue période, fermez le robinet d'eau et débranchez-le. Ce produit est conçu pour une tension de 220~240V / 50Hz uniquement. Veillez à ce qu'il soit branché sur une prise de courant appropriée.

1. Ouvrez le robinet d'arrivée d'eau du robinet.
 - Fermez d'abord le robinet pour vérifier que vous avez accès à l'eau courante. Ouvrez ensuite le robinet d'arrivée d'eau.
2. Connecter l'appareil.
 - Ce produit est conçu pour une alimentation électrique de 220~240V / 50Hz uniquement. Assurez-vous que l'appareil est branché sur une prise de courant appropriée. Assurez-vous que l'appareil est débranché avant de le brancher.
3. Si le produit n'a pas été utilisé pendant une longue période (plusieurs jours) ou s'il est réinstallé dans un nouvel endroit, laissez l'eau couler pendant environ 10 minutes.
4. Le bac de récupération doit être vidé régulièrement.

Utilisation du produit

1. Mode veille : Le filtre à eau est connecté et prêt à l'emploi. L'indicateur de dosage est allumé. L'eau filtrée sera dosée manuellement. Pour distribuer de l'eau en mode veille, appuyez sur la touche de distribution. Deux modes de distribution manuelle de l'eau sont possibles :

- a. L'eau est distribuée tant que la touche de distribution reste enfoncée. Si vous appuyez sur la touche de distribution pendant plus de 30 secondes, la distribution d'eau s'arrête. Retirez votre doigt de la touche et appuyez à nouveau sur celle-ci pour relancer l'écoulement de l'eau.
 - b. Une brève pression sur le bouton de distribution démarre la distribution, une autre brève pression sur le bouton arrête la distribution d'eau. L'eau sera distribuée pendant un maximum de 30 secondes, après quoi le distributeur s'arrêtera automatiquement de distribuer de l'eau.
2. Mode "verre" : En mode veille, on appuie sur la touche "verre". L'indicateur "glass" s'allume et l'indicateur de dosage commence à clignoter. L'eau filtrée est dosée par portions (la quantité dosée varie en fonction de la pression de l'eau).
 - Appuyez sur la touche verre pour entrer dans le mode. Appuyez ensuite sur la touche de distribution pour distribuer une portion d'eau.
 - Si vous n'appuyez pas sur la touche compteur pendant plus de 7 secondes après avoir activé le mode "verre", l'appareil revient en mode veille.
 - En appuyant sur l'une des touches dans ce mode, la distribution d'eau est interrompue.
 - La quantité par défaut est d'environ 150 ml. Pour plus d'informations sur la manière d'ajuster la quantité, voir plus loin dans ce manuel.
 3. Mode "Pitcher" : En mode veille, on appuie sur la touche "pichet". L'indicateur "pichet" s'allume et l'indicateur de dosage commence à clignoter. L'eau filtrée est dosée en continu (la quantité dosée varie en fonction de la pression de l'eau).
 - Appuyez sur la touche "pichet" pour passer en mode. Appuyez ensuite sur la touche "distribution" pour distribuer de l'eau.
 - Si la touche mesurée n'est pas appuyée pendant plus de 7 secondes dans ce mode, l'appareil revient en mode veille.
 - En appuyant sur l'une des touches dans ce mode, la distribution d'eau est interrompue.
 - La durée par défaut est de 1 minute. Pour plus d'informations sur le réglage de l'heure, voir plus loin dans ce manuel.
 4. Le verrouillage du panneau est utilisé pour verrouiller les boutons afin d'éviter l'activation accidentelle de l'appareil pendant le nettoyage ou si des enfants touchent les boutons.
 - Appuyez sur la touche "verrouillage du panneau" pendant 2 secondes en mode veille pour verrouiller l'appareil.
 - Une nouvelle pression sur le bouton pendant 2 secondes permet de débloquer le verrouillage.
 5. Mode économie d'énergie
 - Appuyez sur la touche "économie d'énergie" pendant 2 secondes lorsque l'appareil est en veille pour activer le mode économie d'énergie.
 - La LED "économie d'énergie" s'allume 3 fois si l'appareil a activé avec succès le mode économie d'énergie.
 - Lorsque le mode d'économie d'énergie est activé, toutes les LED de l'appareil s'éteignent.
 - Une nouvelle pression de 2 secondes sur la touche "économie d'énergie" désactive le mode économie d'énergie.

Contrôle du volume d'eau en mode "verre"

1. Appuyez sur la touche "verre" pendant 10 secondes en mode veille pour régler la quantité d'eau.
2. En fonction de la quantité sélectionnée, un ou plusieurs des indicateurs suivants s'allument : "verre", "pichet", "verrouillage du panneau", "économie d'énergie". (La quantité d'eau par défaut est d'environ 150 ml).
3. Sélectionnez la quantité souhaitée (de 130 à 190 ml environ) en appuyant sur le bouton Dosage.
 - environ 130 ml : L'indicateur "verre" s'allume.
 - environ 150 ml : Les indicateurs "verre" et "pichet" sont allumés.
 - environ 170 ml : Les indicateurs "verre", "pichet" et "verrouillage du panneau" sont allumés.
 - environ 190 ml : Les indicateurs "verre", "pichet", "verrouillage du panneau" et "économie d'énergie" sont allumés.
4. Confirmez la quantité souhaitée en appuyant sur la touche "verre".
 - Si vous appuyez sur une touche autre que la touche de distribution ou la touche "verre", la procédure de numérotation est annulée et l'appareil revient en mode veille.
 - Si aucune touche n'est appuyée pendant 20 secondes dans les réglages, la procédure de numérotation est annulée et l'appareil revient en mode veille.

Contrôle du volume d'eau en mode "pichet"

1. Appuyez sur la touche "pichet" pendant 10 secondes en mode veille pour régler le temps de distribution de l'eau.
2. En fonction de la quantité sélectionnée, un ou plusieurs des indicateurs suivants s'allument : "verre", "pichet", "verrouillage du panneau", "économie d'énergie". (Le temps par défaut est d'environ 60 secondes).
3. Sélectionnez la quantité souhaitée (de 50 à 80 secondes environ) en appuyant sur le bouton Dosage.
 - environ 50 secondes : L'indicateur "verre" s'allume.
 - environ 60 secondes : Les indicateurs "verre" et "pichet" sont allumés.
 - environ 70 secondes : Les indicateurs "verre", "pichet" et "verrouillage du panneau" sont allumés.
 - environ 80 secondes : Les indicateurs "verre", "pichet", "verrouillage du panneau" et "économie d'énergie" sont allumés.
4. Confirmez la quantité souhaitée en appuyant sur la touche "verre".
 - Si vous appuyez sur une touche autre que la touche de distribution ou la touche "verre", la procédure de numérotation est annulée et l'appareil revient en mode veille.
 - Si aucun bouton n'est actionné pendant 20 secondes dans les réglages, la procédure de numérotation est annulée et l'appareil revient en mode veille.

Réglages de l'éclairage du distributeur

1. Appuyez simultanément sur les touches "verre" et "pichet" pendant 10 secondes en mode veille pour allumer le distributeur.
2. En fonction des réglages sélectionnés, tous les indicateurs suivants s'allument ou aucun d'entre eux : "verre", "pichet", "verrouillage du panneau", "économie d'énergie". (Par défaut, la fonction est activée).
3. Sélectionnez un réglage en appuyant sur le bouton Dosage.
 - L'éclairage est allumé : Les indicateurs "verre", "pichet", "verrouillage du panneau" et "économie d'énergie" sont allumés.
 - Éclairage éteint : Tous les indicateurs sont éteints
4. Confirmez le réglage sélectionné en appuyant sur la touche "verre".
 - Si vous appuyez sur une touche autre que la touche de distribution ou la touche "verre", la procédure de numérotation est annulée et l'appareil revient en mode veille.
 - Si aucune touche n'est appuyée pendant 20 secondes dans les réglages, la procédure de numérotation est annulée et l'appareil revient en mode veille.

Bec externe (en option)

Pour utiliser un bec externe, celui-ci doit être installé indépendamment et raccordé à la sortie "externe" du système de filtration située à l'arrière du boîtier.

Nettoyage et entretien

Avant le nettoyage et l'entretien :

- Retirer la fiche d'alimentation
- Essayez le boîtier de l'appareil avec un détergent neutre, puis avec un chiffon sec.

Nettoyage du bac d'égouttage

1. Retirer le plateau de l'appareil.
 - Pour ce faire, tenez le boîtier de l'appareil d'une main et tirez le plateau de l'autre pour le faire glisser hors du produit.
2. Le plateau est composé de deux éléments amovibles, qui doivent être démontés pour être lavés.
3. Vider et nettoyer le plateau
 - Versez l'eau et essuyez le plateau avec un chiffon doux.
4. Remonter le plateau.
 - Une fois le plateau nettoyé, remettez-le dans l'appareil.
 - Assurez-vous qu'il est correctement inséré et poussé à fond.

Nettoyage du distributeur

1. Pour retirer le boîtier du distributeur, saisissez-le et tournez-le dans le sens des aiguilles d'une montre.

2. Après le dévissage, essuyez la sortie d'eau avec un chiffon propre.
3. Le boîtier doit être nettoyé à l'eau courante et séché à l'aide d'un chiffon propre.
4. Insérer le boîtier du distributeur en le plaçant sur la sortie d'eau et en le tournant dans le sens inverse des aiguilles d'une montre.

Remplacement des cartouches filtrantes

Avant de remplacer les cartouches filtrantes, veillez à ouvrir le couvercle de l'appareil et à couper l'alimentation en eau. Une fois le remplacement terminé, refermez le couvercle des cartouches filtrantes et commencez à remplir le réservoir. Faites couler l'eau pendant environ 10 minutes avant de l'utiliser.

1. Retirer le boîtier sur le côté droit de l'appareil.
 - Utilisez un tournevis Phillips pour dévisser les deux vis de fixation situées dans les coins du couvercle.
2. Appuyez sur le bouton de distribution pour vidanger l'eau restante.
 - Lors de la vidange de l'eau, veillez à ce que la valve à l'intérieur de l'appareil soit en saillie.
3. Débrancher l'appareil de l'alimentation électrique.
4. Soulever la cartouche filtrante pour la déconnecter et la remplacer. (Illustration n° 7, point 1)
 - Veuillez noter que de l'eau résiduelle peut encore s'écouler de la cartouche. Il s'agit d'eau provenant du filtre, mais pas d'une fuite de produit.
5. Connecter la nouvelle cartouche filtrante en l'insérant. (Illustration n° 7, point 2)
 - Lors de la connexion, veillez à ce que l'autocollant sur la cartouche soit orienté vers l'avant.
6. Remplacez le couvercle dans l'appareil et serrez les vis de fixation.
7. Séchez vos mains et branchez l'appareil sur une prise de courant.
8. Placez le récipient et faites couler l'eau en appuyant dix fois sur le bouton "pichet".
 - C'est le processus de stabilisation de la cartouche - l'eau et les microbulles s'échappent.
 - Au début du processus, l'indicateur sur le panneau de commande peut clignoter. Il disparaît lors de la distribution de l'eau. Il s'agit d'un fonctionnement correct de l'appareil.
9. Après stabilisation, attendez 25 minutes avant d'utiliser l'appareil pour la première fois.
 - Si l'appareil est utilisé avant 25 minutes, le bruit de l'éclatement des bulles d'air à l'intérieur de l'appareil peut se faire entendre.

Cycle de remplacement des cartouches filtrantes

La durée de vie de la cartouche filtrante dépend de la quantité d'eau versée. Le cycle de remplacement des cartouches est basé sur la quantité d'eau filtrée à la maison, soit 10 litres par jour. Pour faciliter l'inspection, un espace est prévu sur les cartouches filtrantes pour inscrire la date du dernier remplacement.

- Filtre à sédiments : 3 - 4 mois
- Filtre Natural Plus : 5 - 6 mois
- Filtre Nano Positive Plus : 9 - 12 mois

Questions fréquemment posées

Le non-respect de ces instructions d'utilisation peut entraîner un dysfonctionnement de l'appareil, même s'il n'y a pas eu d'anomalie. Si un problème se présente dans la liste suivante, prenez les mesures indiquées dans les réponses.

L'eau a un mauvais goût et/ou une mauvaise odeur.

L'appareil est-il resté inutilisé pendant une longue période ?

- Faire couler l'eau pendant environ 10 minutes.

Vous n'avez plus de cartouches filtrantes ?

- Les cartouches de filtre doivent être remplacées.

L'appareil ne distribue pas d'eau.

L'alimentation en eau est-elle correcte ?

- Ouvrez le robinet d'alimentation en eau.
- Vérifier que le tuyau d'alimentation en eau n'est pas plié.
- Vérifier s'il y a une défaillance dans l'alimentation en eau.

Le bouton de distribution a-t-il été correctement activé ?

- Appuyer avec précaution sur le bouton de distribution de manière à ce qu'il soit entièrement recouvert par le doigt.

L'alimentation électrique est-elle correctement connectée ?

- Vérifiez que l'appareil est correctement connecté à l'alimentation électrique.
- Vérifier qu'il n'y a pas de coupure de courant.

Vous n'avez plus de cartouches filtrantes ?

- Les cartouches de filtre doivent être remplacées.

L'appareil ne distribue pas assez d'eau.

L'alimentation en eau est-elle correcte ?

- Ouvrez le robinet d'arrivée d'eau.
- Vérifier que le tuyau d'eau n'est pas plié.
- Vérifier s'il y a une défaillance dans l'alimentation en eau.

Vous n'avez plus de cartouches filtrantes ?

- Les cartouches de filtre doivent être remplacées.

Le produit émet un bruit fort.

Le produit est-il installé sur une surface plane ?

- Placez le produit sur une surface plane et solide.

L'appareil n'entre-t-il pas en contact avec d'autres objets ?

- Veillez à ce que l'appareil ne touche aucun autre objet, meuble ou mur.

Le bruit est-il dû au comptage de l'eau ?

- L'eau est directement raccordée au réseau public. Des bruits sont générés lorsque l'eau pénètre dans le filtre, ce qui est normal.

Les boutons ne fonctionnent pas.

Le bouton de distribution a-t-il été enfoncé pendant 30 secondes ou plus ?

- Il s'agit d'une fonction de sécurité de l'appareil qui bloque le fonctionnement des boutons lorsque le bouton de distribution est enfoncé pendant 30 secondes ou plus, afin d'éviter qu'ils ne soient enfoncés accidentellement.

- Soulevez votre main du bouton de distribution, puis appuyez à nouveau sur celui-ci.

Des particules flottent dans l'eau mesurée.

Vous n'avez plus de cartouches filtrantes ?

- Les cartouches de filtre doivent être remplacées.

L'eau s'échappe de l'appareil.

La pièce ou l'extérieur n'est pas humide ?

- Lorsque les parties froides à l'intérieur de l'appareil rencontrent de l'humidité, de la rosée peut se former, comme les gouttelettes d'eau qui se forment sur une bouteille d'eau froide.

De l'eau s'écoule-t-elle d'une partie particulière de l'appareil ?

- Fermez le robinet et débranchez le produit de l'alimentation électrique. Confiez ensuite l'appareil à un centre de service après-vente.

Le voyant vert du distributeur ne s'allume pas lors de la distribution d'eau.

La fonction d'éclairage a-t-elle été désactivée ?

- La fonction d'éclairage du distributeur doit être activée.

L'appareil est-il en mode économie d'énergie ?

- Le mode d'économie d'énergie doit être désactivé.

Conditions de garantie

1. La garantie ne couvre que les vices cachés imputables au fabricant.
2. La réclamation sera traitée par le point de vente ou le service technique dans le cadre de la garantie si le client produit :
 - a. une carte de garantie valide et claire, dûment remplie avec le cachet de vente et la signature du vendeur,
 - b. une preuve d'achat valide avec la date de vente,

- c. le produit signalé ou la pièce défectueuse. Dans le cas d'un achat à distance, la carte de garantie n'est valable qu'avec la preuve d'achat (ticket de caisse/facture).
- 3. La réclamation est résolue dans les 14 jours suivant la déclaration du client.
- 4. Les défauts de fabrication constatés pendant la période de garantie sont réparés gratuitement dans les 21 jours suivant la livraison du produit au point de vente ou au service technique.
- 5. S'il est nécessaire d'importer des pièces pour la réparation, la période de réparation sous garantie peut être prolongée du temps nécessaire à l'importation de la pièce, sans dépasser 40 jours.
- 6. Exclusions de la garantie :
 - a. les dommages mécaniques et les défauts connexes,
 - b. les dommages et défauts résultant d'une mauvaise utilisation et d'un stockage, d'un assemblage et d'un entretien inappropriés,
 - c. l'endommagement et l'usure de ces éléments consommables,
 - d. les activités liées à l'assemblage ou à l'entretien qui relèvent de l'obligation de l'utilisateur conformément au manuel.
- 7. La garantie ne s'applique pas dans les cas suivants
 - a. il a dépassé sa période de validité,
 - b. le client a réparé ou modifié le produit en utilisant des pièces non authentiques,
 - c. le défaut résulte d'une installation incorrecte ou du non-respect des règles de bon fonctionnement énoncées dans le manuel,
 - d. le produit est utilisé à des fins autres que domestiques,
 - e. les dommages survenus pendant le transport.
- 8. Aucun duplicata de la carte de garantie n'est délivré.
- 9. Le client a droit gratuitement aux compensations suivantes :
 - a. la réparation du produit,
 - b. remplacement du produit,
 - c. prix réduit,
 - d. la résiliation d'un contrat et la compensation intégrale des coûts.
- 10. Pour déclarer un sinistre :
 - a. Présenter le produit ou sa partie rapportée.
 - b. Présenter la preuve d'achat comportant le nom et l'adresse du vendeur, la date et le lieu d'achat, le type de produit, ou une carte de garantie valide portant le cachet du point de vente.
 - c. Si le produit est livré sale, le service technique peut refuser de l'accepter ou le nettoyer aux frais du client après son accord écrit.
- 11. Si la demande est acceptée, l'appareil est réparé ou remplacé par un nouvel appareil, ou le client est remboursé. Les frais de transport depuis le service du fabricant couvrent le service.
- 12. Si la réclamation est rejetée, le client reçoit une justification détaillée de la décision et l'équipement lui est envoyé à ses frais dans les 14 jours suivant la communication de la décision.

Utilisation

Traitement des déchets d'équipements électriques et électroniques en fin de vie (législation DEEE).

Le marquage sur l'emballage, les accessoires ou le manuel d'instructions indique que l'équipement en fin de vie et les accessoires électroniques qui y sont attachés ne doivent pas être placés dans les conteneurs de déchets municipaux avec les autres déchets ménagers.

Une mauvaise manipulation des déchets électroniques peut entraîner l'introduction de contaminants dans l'environnement ou des risques pour la santé en raison d'une élimination incorrecte. Séparer ces déchets des autres déchets et les recycler afin que les matières premières puissent être réutilisées. Le recyclage permet la réutilisation des matières premières.

Tápegység figyelmeztetések

- A készüléket csak 220~240 V-os konnektorba csatlakoztassa. Ne csatlakoztasson egyszerre több készüléket ugyanahhoz a hálózati aljzathoz.
- Ne hajlítsa meg, ne tekerje össze és ne húzza erővel a tápkábelt. Gyakran ellenőrizze a tápkábelt.
- Ne használja a terméket, ha a tápkábel/dugó vagy a hálózati aljzat sérült.
- A készüléket csak száraz kézzel szabad a hálózatra csatlakoztatni (vagy leválasztani).
- A dugó behelyezésekor vagy kihúzásakor először távolítsa el a nedvességet a kezéről, majd helyezze be vagy húzza ki a dugót.
- Ha nedvesség kerül a dugaszba, válassza le a konnektor tápellátását (pl. a lakás fő tápellátásának kikapcsolásával), majd húzza ki a dugaszt, szárítsa meg, és helyezze vissza a konnektorba.
- A készüléket karbantartás előtt le kell választani a tápellátásról.
- Ha víz szivárog az ellátási területre, húzza ki a készüléket a hálózathoz, és a következő használat előtt teljesen szárítsa meg.
- Védje a tápkábelt az összenyomódástól és a mechanikai sérülésektől (pl. állatok vagy éles tárgyakkal való érintkezés).
- Ha a készüléket hosszabb ideig nem használja, zárja el a vízellátó szelepet, ürítse ki a termékben maradt vizet (az adagoló gomb megnyomásával), válassza le a tápellátást, és hagyja a készüléket biztonságos és száraz helyen. A sérülések elkerülése érdekében legyen óvatos a készülék fiókjának kinyitásával.
- Ha a készülékből füst kezd kijönni, azonnal húzza ki a készüléket a konnektorból, és a fiók kinyitása előtt ossza el a füstöt.
- Ügyeljen arra, hogy az ételek ne nyúljanak túl a készülékfiók oldalain. A fiók kapacitását meghaladó feltöltése sérülést, a készülék károsodását és a garancia érvénytelenségét okozhatja.
- Soha ne töltse tele a készüléket olajjal. Ez személyi sérülést, a készülék károsodását és a garancia érvénytelenségét okozhatja.

Telepítési figyelmeztetések

- Ne helyezze a készüléket nedves vagy poros helyre.
- Ne helyezze a készüléket olyan helyre, ahol fennáll a gázszivárgás veszélye, vagy fűtőberendezés közelébe.
- Ne helyezze a készüléket egyenetlen vagy lejtős felületre. Ez üzemzavarokat, rezgéseket vagy nem kívánt zajt okozhat.
- A szelepet hideg csapvívezetékre kell csatlakoztatni. Ne szívjon más forrásból, például talajvizből. A csap forró vízhez való csatlakoztatása maradó károsodást vagy a készülék meghibásodását okozhatja.
- A szűrőbetét cseréjének ciklusa a régiótól és a felhasznált víz minőségétől függően változhat.
- Győződjön meg róla, hogy a készüléket tiszta helyiségben helyezték el. Ne telepítse a készüléket olyan helyre, ahol a víz könnyen szennyeződhet, vagy ahol a környezet szennyezett.
- Ne helyezze a készüléket kültéren vagy olyan helyen, ahol a hőmérséklet 0 °C alá esik vagy eshet. Ez a szűrő vagy más alkatrészek befagyását okozhatja, ami a készülék meghibásodásához, a készülék károsodásához és vízszivárgáshoz vezethet.
- Kerülni kell a közvetlen napfényt és a magas hőmérsékletet. Ez színelváltozást vagy a ház elszíneződését okozhatja.
- A vízvezeték hossza nem haladhatja meg az 5 m-t. A túl hosszú vezeték csökkenti a termék hatékonyságát.
- Ne helyezzen a termékre semmilyen fűtőeszközt, például mikrohullámú sütőt, elektromos sütőt vagy kenyérpíritót, illetve gyúlékony eszközöket, például gyertyákat, gázpalackokat és öngyújtókat.
- Ne helyezzen a termékre vegyszereket, víztartályokat vagy kis fémtárgyakat. Ezek bejuthatnak a készülékbe és kárt okozhatnak.
- Ne szerelje szét vagy javítsa meg a terméket saját maga. Ellenkező esetben tűz vagy áramütés következhet be.
- A termék szétszerelését vagy javítását csak az arra felhatalmazott szerviztechnikusok végezhetik. Minden szervizelési és javítási kérdéssel forduljon ügyfélszolgálati központunkhoz.
- A készüléket nem használhatják olyan személyek, akiknek nincs fizikai vagy szellemi képessége, tapasztalata vagy ismerete a termék használatára vonatkozóan.
- A vízszűrő rendszer NEM JÁTÉK. Ne engedje, hogy a gyermekek játszanak a készülékkel.
- A telepítés után győződjön meg arról, hogy a szivócső szilárdan csatlakozik, és nincs szivárgás. A laza csavarok stb. miatt keletkező szivárgások áramütést vagy anyagi károkat okozhatnak.
- Ha úgy találja, hogy a termék szivárog, vagy víz van körülötte, először zárja el a vízellátó szelepet, majd válassza le a terméket az áramforrásról.
- Ha égő szagot érez vagy füstöt lát a készülékből, azonnal válassza le a készüléket az áramforrásról, és zárja el a vízellátó szelepet.
- Ne húzza meg a tápkábelt vagy a vízellátó csövet, és ne fogja meg a vízadagolót, amikor a terméket mozgatja. Ellenkező esetben a készülék károsodhat.
- Használat előtt győződjön meg arról, hogy a tartályfedél a készülék belsejében és a felső fedél teljesen zárva van. Ez a rovarok és idegen testek elleni védelmet is szolgálja.
- Cserélje ki a szűrőbetétet a csereciklusnak megfelelően. A szűrőbetét túl hosszú ideig történő használata rossz szűrési teljesítményt vagy kellemetlen szagot eredményezhet. A szűrőbetét cseréjének ciklusa a kézikönyv későbbi részében található.

- Hosszú ideig tartó használaton kívülség után a vízellátó rendszert át kell öblíteni. Javasoljuk, hogy a szűrőcsövekben vagy a patronokban maradt vizet kb. 10 percig távolítsa el, mielőtt újra használná a készüléket.
- Ne használjon más szűrőbetéteket, mint a 4Swiss szűrőket. Ez a készülék rossz teljesítményt, rendellenes vívizt, vízvívárgást és a termék meghibásodását eredményezheti.
- Ne tisztítsa a terméket benzinnel vagy oldószerral. Ez károsíthatja a terméket.
- A termék használata közben ne távolítsa el a vízellátó csövet. Ez vízvívárgást és a termék meghibásodását okozhatja.
- Ne mozgassa a készüléket működés közben. A készülék mozgatása vagy rázása működés közben a vízellátó cső leválását okozhatja, ami a termék meghibásodásához és vízvívárgáshoz vezethet.
- Ne használjon szűrt vizet üveggömbök vagy akváriumok feltöltésére. A tisztított víz nem biztos, hogy alkalmas a tenyésztett halak számára.

A termék jellemzői

- 5 fokozatú szűrőrendszer - három független szűrőbetétbe csoportosítva biztosítja az ásványvíz minőségű tiszta vizet.
- A készülék állapotjelzője - a termék aktuális működési állapotát mutatja.
- Stílusos kialakítás - a vékony, stílusos forma és a kompakt kialakítás segít a készüléknek bármilyen belső térbe illeszkedni.
- Lock/unlock gomb - az érintőgombok zárolásának lehetősége.
- Közvetlen, tartály nélküli szűrőrendszer - magas vízminőséget biztosít az áramlások szűrésnek köszönhetően, tartály nélkül.
- Gazdaságos és környezetbarát vízvívő rendszer - a szívási folyamat során nem keletkezik vízvesztés.
- Automatikus vízlezáró rendszer - szűrőcsere esetén a készülék automatikusan elzárja a vízellátást.
- Külső vízkivezetés - lehetőség külső berendezések csatlakoztatására a szűrőhöz (beleértve az opcionális kifolyót is).

Műszaki specifikációk

Termék neve: Vízvívő rendszer

Modell neve: WFF021

Teljesítmény: 220~240V 50Hz, FUSE 3.15A

Névleges energiafogyasztás: 14.5 W

Szívási módszer: Elektrosztatikus és abszorpciós szívés

Éghajlati besorolás: osztály: T osztály

Telepítési terület: Otthoni / irodai használatra

Súly: 3,4 kg

Méreték (szélesség x mélység x magasság): 135 × 379 × 367 mm

Névleges üzemi nyomás: 1,5-6,9 Bar (0,15-0,69MPa)

A készülék felépítése

1. számú ábra

1. Vezérlőpanel
2. Vízadagoló
3. Tálca fedele
4. Csepegtető tálca
5. Kivehető szűrőbetét fedél
6. Tápkábel
7. Vízbevezetés
8. Külső kivezetés

Vezérlőpanel leírása

2. illusztráció

1. Üveggomb - Egy pohárnak megfelelő vízmennyiség (kb. 200 ml) adagolásához.
2. Kancsó gomb - A kancsó térfogatának megfelelő vízmennyiség adagolásához (>1 liter).
3. Panel lock gomb - Gombzár (a gombot 2 másodpercig lenyomva tartva kapcsolja be/ki az üzemmódot).
4. Energiatakarékos gomb - Energiatakarékos üzemmód (a gombot 2 másodpercig nyomva kell tartani az üzemmód be/ki kapcsolásához).
5. Adagoló gomb - A víz kézi adagolásához.

Szűrő áramkör

4. ábra

1. Nyomáscsökkentő szelep
2. Szelep
3. Külső szelep

Szűrőrendszer

A szűrőbetét a vízszűrő rendszer kulcsfontosságú eleme. Egy patron túl hosszú ideig történő használata csökkentheti a készülék teljesítményét.

Illusztráció 3.

1. Üledékszűrő - eltávolítja a legfeljebb 5µm méretű mikroszemcséket, például a rozsdát, a földet, a homokot, a port és az oxidált szennyeződéseket.
2. Natural Plus (szén) szűrő - 3 fokozatú szűrőrendszer: a mikrorács eltávolítja a szennyeződéseket, az aktív szén antibakteriális hatása, a kerámia gyöngyök pedig tengeri ásványi anyagokkal (Ca, Mg, K, Fe, Mn, Ti, P, Si) dúsítják a vizet.
3. Nano Positive Plus Filter - 0,01~0,001µm NF membrán eltávolítja a nehézfémeket, a klórt és az illékony szerves vegyületeket (VOC), valamint a vírusok és baktériumok 99,99%-át (E.coli, Staphylococcus aureus, Pseudomonas aeruginosa).

A telepítés előtt ellenőrizendő részletek

1. Kerülni kell a közvetlen napfényt és az elektromos fűtőberendezéseket. Ezek tüzet vagy a termék elszíneződését okozhatják.
2. Győződjön meg róla, hogy elegendő hely áll rendelkezésre a telepítéshez. A faltól való távolságnak legalább 10 cm-nek kell lennie, és a vízellátó cső hossza nem haladhatja meg az 5 m-t a vízellátó szeleptől számítva.
3. Ne telepítse a készüléket poros helyre, illetve olyan helyre, ahol nedvességnak vagy fröccsenő víznek van kitéve - ez meghibásodásokat okozhat.
4. Kerülje a lejtős vagy nem elég erős felületeket. A készülék nem megfelelő elhelyezése tüzet vagy sérülést okozhat.
5. Kerülje az olyan helyeket, ahol a hőmérséklet 0 °C alá csökken. A termék beltéri használatra készült. Olyan helyen történő telepítés, ahol a hőmérséklet 0°C alá csökken, a termék súlyos károsodásához vezethet, beleértve a vízvívárgást és a szűrő károsodását.
6. Ne telepítse a készüléket olyan helyre, ahol a víz könnyen szennyeződhet, vagy olyan környezetbe, ahol légszennyezés van jelen.
7. A termék mozgatásakor ne húzza meg a tápkábelt, a csöveket, és ne fogja meg a vízadagolót.
8. Győződjön meg róla, hogy a vízszelep hidegvízcsőre van csatlakoztatva. Ha melegvízcsőre csatlakoztatja, az károsíthatja a szűrőt, és a termék meghibásodását okozhatja.

Szelep szerelvény

A 3/8"-os vízcsatlakozás golyócsappal van felszerelve. Ha más méretű csatlakozásokkal rendelkezik, akkor a megfelelő redukciókat kell használni (a szaniter- vagy építőanyag-boltban kaphatók).

Megjegyzés: A szelep beszerelése előtt zárja el a fő vízcsapot, majd csavarja le a hidegvíz-ellátó tömlőt a konyhai csaphoz.

Illusztráció No. 5

1. Csavarozza a szelepet a falban lévő hidegvíz-csatlakozóhoz.
2. Csavarja a vízellátó tömlőt a csaphoz.
3. Helyezze a készülék vízellátó csövét a szelepbe.
4. Nyissa ki a víz főszelepet.

A termék telepítési diagramja

6. ábra

1. Kivehető szűrőbetét fedél
2. Vízbevezetés
3. Tápkábel

4. Hidegvízcső
5. Szelep
6. Vízellátó cső
7. Külső vízvezeték (opcionális)
8. Külső szelep (opcionális)

A termék lépésről lépésre történő telepítése

1. Csatlakoztassa a vízellátó szelepet a hidegvízcsőhöz.
 - A csatlakoztatás előtt győződjön meg róla, hogy a szelep zárva van.

Megjegyzés: Győződjön meg róla, hogy a szelep hidegvízcsőre van csatlakoztatva. Ha melegvízcsőre csatlakoztatja, az károsíthatja a szűrőt vagy a terméket.

2. Távolítsa el a készülék hátulján lévő bemeneti védelmet, és helyezze be a vízellátó csövet.
 - Győződjön meg arról, hogy a cső megfelelően csatlakozik a bemeneti nyíláshoz. (A helyes csatlakoztatás esetén kattogó hang hallatszik).
 - Csatlakoztassa a külső csövet a külső szelep felszerelése után (opcionális).
3. Nyissa ki a vízellátó szelepet.
4. Győződjön meg arról, hogy a szűrőfedél megfelelően van összeszerelve.
5. Ha a fenti lépéseket helyesen követte, a készüléket be kell csatlakoztatni.

Megjegyzés: Győződjön meg róla, hogy a szelep folyóvízzel ellátott vízvezetékre van csatlakoztatva. Ne használjon más vízforrást, például talajvizet.

6. A telepítés befejezése után ellenőrizze, hogy az alábbi alkatrészek nem szivárognak-e:
 - vízellátó szelep (cső),
 - külső szelep (opcionális),
 - vízbevezetés a készülékbe,
 - szűrőszerelvények.

Használat előtt ellenőrizendő részletek

Megjegyzés: Ha a terméket hosszabb ideig nem használja, zárja el a vízszelepet és húzza ki a konnektorból. Ez a termék csak 220~240V / 50Hz feszültségre készült. Győződjön meg róla, hogy megfelelő konnektorból van csatlakoztatva.

1. Nyissa ki a csap vízellátó szelepet.
 - Először zárja el a csapot, hogy ellenőrizze, hogy van-e folyó víz. Ezután nyissa ki a vízellátó szelepet.
2. Csatlakoztassa a készüléket.
 - Ez a termék csak 220~240V / 50Hz-es tápellátáshoz készült. Győződjön meg róla, hogy a készüléket megfelelő konnektorból csatlakoztatta. Győződjön meg róla, hogy a készüléket kihúzta a konnektorból, mielőtt csatlakoztatja.
3. Ha a terméket hosszabb ideig (több napig) nem használták, vagy új helyre telepítik, hagyja bekapcsolva a vízáramlását körülbelül 10 percig.
4. A csepegtető tálcát rendszeresen ki kell üríteni.

A termék használata

1. Készenléti üzemmód: A vízszűrő csatlakoztatva van és használatra kész. Az adagolásijelző világít. A szűrt víz adagolása kézzel történik. Készenléti üzemmódban a víz adagolásához nyomja meg az adagoló gombot. A kézi vízadagolásnak két módja lehetséges:
 - a. A víz addig adagolódik, amíg az adagológombot lenyomva tartják. Ha az adagoló gombot több mint 30 másodpercig nyomva tartják, a vízadagolás leáll. Vegye le az ujját a gombról, majd nyomja meg újra a gombot a vízfolyás újraindításához.
 - b. Az adagoló gomb rövid megnyomása elindítja az adagolást, a gomb újabb rövid megnyomása leállítja a vízadagolást. A víz adagolása legfeljebb 30 másodpercig tart, ezután az adagoló automatikusan leállítja a vízadagolást.
2. "Üveg" üzemmód: "Üveg" gomb megnyomásával készenléti üzemmódban. Az "üveg" jelzőfény kigyullad, és az adagolási jelző villogni kezd. A szűrt víz adagolásra kerül (Az adagolt mennyiség a víznyomástól függően változik).
 - Nyomja meg az üveg gombot az üzemmódba való belépéshez. Ezután nyomja meg az adagoló gombot egy adag víz adagolásához.
 - Ha az "üveg" üzemmód aktiválása után 7 másodpercnél tovább nem nyomja meg a mérőgombot, a készülék visszatér készenléti üzemmódba.
 - Ha ebben az üzemmódban bármelyik gombot megnyomja, a vízadagolás leáll.

- Az alapértelmezett mennyiség körülbelül 150 ml. A mennyiség beállítására vonatkozó információkat lásd a kézikönyv későbbi részében.
3. "Pitcher" üzemmód: Készenléti üzemmódban a "kancsó" gomb megnyomásával. A "kancsó" jelzőfény kigyullad, és az adagolásijelző villogni kezd. A szűrt víz folyamatosan adagolva lesz (az adagolt mennyiség a víznyomás függvényében változik).
 - Nyomja meg a "kancsó" gombot az üzemmódba való belépéshez. Ezután nyomja meg az "adagolás" gombot a víz adagolásához.
 - Ha ebben az üzemmódban 7 másodpercnél tovább nem nyomja meg a mérőgombot, a készülék visszatér készenléti üzemmódba.
 - Ha ebben az üzemmódban bármelyik gombot megnyomja, a vízadagolás leáll.
 - Az alapértelmezett idő 1 perc. Az idő beállítására vonatkozó információkat lásd a kézikönyv későbbi részében.
 4. A panelzár a gombok rögzítésére szolgál, hogy megakadályozza a készülék véletlen aktiválását tisztítás közben, vagy azt, hogy a gyerekek megérintsék a gombokat.
 - Nyomja meg a "panelzár" gombot 2 másodpercig készenléti üzemmódban a készülék lezárásához.
 - A gomb ismételt 2 másodperces megnyomásával a zár feloldható.
 5. Energiatakarékos üzemmód
 - Ha a készülék készenléti állapotban van, nyomja meg 2 másodpercig a "power save" gombot az energiatakarékos üzemmód aktiválásához.
 - Az "energiatakarékos" LED 3 alkalommal világít, ha a készülék sikeresen aktiválta az energiatakarékos üzemmódot.
 - Az energiatakarékos üzemmód aktiválásakor a készülék összes LED-je kikapcsol.
 - Az "energiatakarékos" gomb 2 másodpercig történő ismételt megnyomásával az energiatakarékos üzemmód kikapcsol.

Vízmenyiség-szabályozás "üveg" üzemmódban

1. A vízadag beállításához készenléti üzemmódban 10 másodpercig nyomja meg az "üveg" gombot.
2. A kiválasztott mennyiségtől függően a következő kijelzők közül egy vagy több világít: "pohár", "kancsó", "panelzár", "energiatakarékoság". (Az alapértelmezett vízmenyiség körülbelül 150 ml).
3. Válassza ki a kívánt mennyiséget (körülbelül 130 és 190 ml között) az adagolás gomb megnyomásával.
 - kb. 130 ml: Az "üveg" jelzőfény világít.
 - kb. 150 ml: Az "üveg" és a "kancsó" jelzőfény világít.
 - kb. 170 ml: Az "üveg", a "kancsó" és a "panelzár" kijelzők világítanak.
 - kb. 190 ml: Az "üveg", "kancsó", "panelzár" és "energiatakarékoság" kijelzők világítanak.
4. Az "üveg" gomb megnyomásával erősítse meg a kívánt mennyiséget.
 - Ha az adagoló vagy az "üveg" gombon kívül bármely más gombot megnyom, a tárcsázás megszakad, és a termék visszatér készenléti üzemmódba.
 - Ha a beállításoknál 20 másodpercig nem nyomja meg a gombot, a tárcsázási folyamat megszakad, és a termék visszatér készenléti üzemmódba.

Vízmenyiség-szabályozás "kancsó" üzemmódban

1. A vízadagolási idő beállításához készenléti üzemmódban 10 másodpercig nyomja meg a "kancsó" gombot.
2. A kiválasztott mennyiségtől függően a következő kijelzők közül egy vagy több világít: "pohár", "kancsó", "panelzár", "energiatakarékoság". (Az alapértelmezett idő körülbelül 60 másodperc).
3. Válassza ki a kívánt mennyiséget (kb. 50 és 80 másodperc között) az Adagolás gomb megnyomásával.
 - kb. 50 másodperc: Az "üveg" jelzőfény világít.
 - kb. 60 másodperc: Az "üveg" és a "kancsó" jelzőfények világítanak.
 - kb. 70 másodperc: Az "üveg", a "kancsó" és a "panelzár" kijelzők világítanak.
 - kb. 80 másodperc: Az "üveg", "kancsó", "panelzár" és "energiatakarékoság" kijelzők világítanak.
4. Az "üveg" gomb megnyomásával erősítse meg a kívánt mennyiséget.
 - Ha az adagoló vagy az "üveg" gombon kívül bármely más gombot megnyomja, a tárcsázási folyamat megszakad, és a termék visszatér készenléti üzemmódba.
 - Ha a beállításoknál 20 másodpercig nem nyomja meg a gombot, a tárcsázási folyamat megszakad, és a termék visszatér készenléti üzemmódba.

Adagoló világítási beállításai

1. Nyomja meg egyszerre 10 másodpercig a 'pohár' és a 'kancsó' gombokat készenléti üzemmódban az adagoló világításának beállításához.
2. A kiválasztott beállításoktól függően a következő kijelzők mindegyike vagy egyik sem világít: "üveg", "kancsó", "panelzár", "energiatakarékosság". (Alapértelmezés szerint a funkció be van kapcsolva).
3. Válassza ki a beállítást az Adagolás gomb megnyomásával.
 - Világítás: Az "üveg", "kancsó", "panelzár" és "energiatakarékosság" kijelzők világítanak.
 - Kikapcsolva: Minden jelzőfény ki van kapcsolva
4. Erősítse meg a kiválasztott beállítást az "üveg" gomb megnyomásával.
 - Ha az adagoló vagy az "üveg" gombon kívül bármely más gombot megnyom, a tárcsázás megszakad, és a termék visszatér készenléti üzemmódba.
 - Ha a beállításoknál 20 másodpercig nem nyomja meg a gombot, a tárcsázási folyamat megszakad, és a termék visszatér készenléti üzemmódba.

Külső kifolyócső (opcionális)

Külső kifolyócső használatához azt önállóan kell felszerelni, és a szűrőrendszer "külső" kimenetéhez kell csatlakoztatni, amely a ház hátsó részén található.

Tisztítás és karbantartás

Tisztítás és karbantartás előtt:

- Húzza ki a hálózati csatlakozót
- Semleges tisztítószerezrel, majd száraz ruhával törölje át a készülék házát.

A csepegtető tálca tisztítása

1. Vegye ki a tálcát a készülékből.
 - Ehhez egyik kezével fogja meg a készülék házát, a másikkal pedig húzza a tálcát, hogy kicsúsztsa a készülékből.
2. A tálca két levehető részből áll - ezeket mosáshoz szét kell szedni.
3. Ürítse ki és tisztítsa meg a tálcát
 - Öntse le a vizet, és törölje le a tálcát egy puha ruhával.
4. Szerelje vissza a tálcát.
 - Miután a tálcát megtisztította, helyezze vissza a gépbe.
 - Győződjön meg róla, hogy helyesen van-e behelyezve és teljesen benyomva.

Az adagoló tisztítása

1. Az adagolóház eltávolításához fogja meg és fordítsa el az óramutató járásával megegyező irányba.
2. A lecsavarozás után tiszta ruhával törölje át a vízkivezető nyílást.
3. A készülékházat folyó víz alatt kell megtisztítani, és tiszta ruhával szárazra törölni.
4. Helyezze be az adagoló házát a vízkivezető nyílásra helyezve és az óramutató járásával ellentétes irányban elforgatva.

Szűrőbetétek cseréje

A szűrőbetétek cseréje előtt győződjön meg arról, hogy kinyitja a készülék fedelét, és elzárja a vízellátást. Ha a csere befejeződött, zárja be a szűrőbetétek fedelét, és kezdje el feltölteni a tartályt. Használat előtt körülbelül 10 percig futtassa át a vizet.

1. Távolítsa el a készülék jobb oldalán lévő burkolatot.
 - Egy Phillips csavarhúzóval csavarja ki a két rögzítőcsavart a fedél sarkaiban.
2. Nyomja meg az adagoló gombot a maradék víz lefolyásához.
 - A víz leeresztésekor ügyeljen arra, hogy a készülék belsejében lévő szelep kiálljon.
3. Húzza ki a készüléket az áramforrásból.
4. Emelje fel a szűrőbetétet a leválasztáshoz és a cseréhez. (7. ábra, 1. pont)

- Felhívjuk figyelmét, hogy a patronból még mindig folyhat maradék víz. Ez a szűrőből kijövő víz, de nem a termék szivárgásából származik.
5. Csatlakoztassa az új szűrőbetétet a szűrőbetét behelyezésével. (7. ábra, 2. pont)
 - Csatlakoztatáskor ügyeljen arra, hogy a kazettán lévő matrica előre nézzen.
 6. Helyezze vissza a fedelet a készülékbe, és húzza meg a rögzítőcsavarokat.
 7. Szárítsa meg a kezét, és csatlakoztassa a készüléket egy konnektorba.
 8. Helyezze az edényt, és a "kancsó" gomb tiszseri megnyomásával engedje át a vizet.
 - Ez a patron stabilizálásának folyamata - a víz a mikrobuborékokkal együtt távozik.
 - A folyamat kezdetén a kezelőpanelen lévő kijelző villoghat. A víz adagolásokor eltűnik. Ez a készülék helyes működését jelzi.
 9. A stabilizálás után várjon 25 percet, mielőtt először használná a készüléket.
 - Ha a készüléket 25 percnél korábban használja, a készülék belsejében szét pattanó légbuborékok hangja hallható.

A szűrőbetétek cseréjének ciklusa

A szűrőbetét élettartama a kiöntött víz mennyiségétől függ. A patroncsere ciklusát az otthon szűrt vízmennyiség alapján adjuk meg - 10 liter naponta. Az ellenőrzés megkönnyítése érdekében a szűrőbetéteken van egy hely, ahová fel lehet írni az utolsó csere dátumát.

- Üledékszűrő: 3 - 4 hónap
- Natural Plus szűrő: 6 hónap
- Nano Positive Plus szűrő: 9 - 12 hónapig

Gyakran ismételt kérdések

A kezelési utasítások be nem tartása a készülék meghibásodásához vezethet, még akkor is, ha nem történt meghibásodás. Ha az alábbi listában szereplő probléma merül fel, tegye meg a válaszokban szereplő intézkedéseket.

A víznek rossz íze és/vagy szaga van.

Hosszú ideig állt üresen a készülék?

- Folyassa a vizet körülbelül 10 percig.

Elfogytak a szűrőbetétek?

- A szűrőbetéteket ki kell cserélni.

A készülék nem ad ki vizet.

Megfelelő a vízellátás?

- Nyissa ki a csapvízellátó szelepet.
- Ellenőrizze, hogy a vízellátó cső nincs-e elgömbölyve.
- Ellenőrizze, hogy van-e hiba a vízellátásban.

Megfelelően aktiválták az adagológombot?

- Óvatosan nyomja meg az adagológombot úgy, hogy az ujjja teljesen befedje.

Helyesen van-e csatlakoztatva a tápegység?

- Ellenőrizze, hogy a készülék megfelelően van-e csatlakoztatva a tápegységhez.
- Ellenőrizze, hogy nincs-e áramkimaradás.

Elfogytak a szűrőbetétek?

- A szűrőbetéteket ki kell cserélni.

A készülék nem ad ki elég vizet.

Megfelelő a vízellátás?

- Nyissa ki a csapvízellátó szelepet.
- Ellenőrizze, hogy a vízvezeték nincs-e elgömbölyve.
- Ellenőrizze, hogy van-e hiba a vízellátásban.

Elfogytak a szűrőbetétek?

- A szűrőbetéteket ki kell cserélni.

A termékből hangos zaj hallatszik.

A termék sík felületre van telepítve?

- Helyezze a terméket sima és szilárd felületre.

A készülék nem érintkezik más tárgyakkal?

- Ügyeljen arra, hogy a készülék ne érjen más tárgyakhoz, bútorokhoz vagy falakhoz.

A hangos zajt a vízmérés okozza?

- A víz közvetlenül a közüzemi vízellátáshoz van csatlakoztatva. Zaj keletkezik, amikor a víz belép a szűrőbe, és ez normális.

A gombok nem működnek.

Az adagológombot 30 másodpercig vagy hosszabb ideig nyomva tartották?

- Ez egy olyan készülékbiztonsági funkció, amely a gombok működését zárolja, ha az adagológombot 30 másodpercig vagy hosszabb ideig nyomva tartják, hogy megakadályozza a gombok véletlen megnyomását.
- Emelje fel a kezét az adagológombról, majd nyomja meg újra.

A mért vízben részecskék úsznak.

Elfogytak a szűrőbetétek?

- A szűrőbetéteket ki kell cserélni.

A készülékből víz szivárog.

Nem páras a szoba vagy a külső tér?

- Amikor a készülék belsejében lévő hideg alkatrészek nedvességgel találkoznak, harmat képződhet, mint a hideg vizes palackon képződő vízcseppek.

A készülék egy bizonyos részéből folyik a víz?

- Zárja el a csapszelepet, és válassza le a terméket a tápegységről. Ezután vigye a terméket egy szervizközpontba.

Az adagoló zöld LED-je nem világít víz adagolásakor.

Kikapcsolták a világítási funkciót?

- Az adagoló világítási funkcióját aktiválni kell.

A készülék energiatakarékos üzemmódban van?

- Az energiatakarékos üzemmódot ki kell kapcsolni.

Jótállási feltételek

1. A garancia csak a gyártónak tulajdonítható rejtett hibákra terjed ki.
2. A reklamációt az értékesítési pont vagy a műszaki szolgálat kezeli a jótállás keretében, ha az Ügyfél bemutatja:
 - a. érvényes és egyértelmű, megfelelően kitöltött jótállási jegy, az eladó bélyegzőjével és aláírásával ellátva,
 - b. érvényes vásárlási bizonylat az eladás dátumával,
 - c. a bejelentett termék vagy hibás alkatrész. Távvásárlás esetén a jótállási kártya kizárólag a vásárlás igazolásával (nyugta/számla) együtt érvényes.
3. A reklamáció az Ügyfél bejelentésétől számított 14 napon belül rendeződik.
4. A jótállási időszak alatt megállapított gyártási hibákat a terméknek az értékesítési pontra vagy a műszaki szolgálatához történő szállítását követő 21 napon belül díjmentesen meg kell javítani.
5. Ha a javításhoz alkatrészek behozatalára van szükség, a garanciális javítási időszak meghosszabbítható az alkatrész behozatalához szükséges idővel, de legfeljebb 40 nappal.
6. Garanciális kizárások:
 - a. mechanikai sérülések és kapcsolódó hibák,
 - b. a helytelen használatból és a nem megfelelő tárolásból, összeszerelésből és karbantartásból eredő károk és hibák,
 - c. az ilyen fogyóelemek sérülése és kopása,
 - d. az összeszereléssel vagy karbantartással kapcsolatos tevékenységek, amelyek a kézikönyvvel összhangban a felhasználó kötelességei.
7. A garancia nem érvényes, ha:
 - a. lejárt az érvényességi ideje,
 - b. az Ügyfél nem eredeti alkatrészek felhasználásával javította vagy módosította a terméket,
 - c. a hiba helytelen telepítésből vagy a kézikönyvben szereplő helyes üzemeltetési szabályok be nem tartásából adódott,
 - d. a terméket nem háztartási célra használják,
 - e. a szállítás során keletkezett károk.
8. A jótállási jegyről nem állítanak ki másolatot.
9. Az ügyfél jogosult a következő ingyenes kártérítésre:
 - a. termékjavítás,

- b. terméksere,
 - c. csökkentett áron,
 - d. a szerződés felmondása és a teljes költségtérítés.
10. Követelés bejelentése:
- a. Mutassa be a terméket vagy annak bejelentett részét.
 - b. Mutassa be a vásárlást igazoló bizonylatot, amelyen szerepel az eladó neve és címe, a vásárlás dátuma és helye, a termék típusa, vagy az eladási hely pecsétjével ellátott érvényes jótállási jegy.
 - c. Ha a terméket szennyezetten szállítják, a műszaki szolgálat megtagadhatja annak átvételét, vagy a megrendelő költségére, annak írásbeli jóváhagyását követően megtisztíthatja azt.
11. Ha a reklamációt elfogadják, a készüléket megjavítják vagy kicserélik egy új készülékre, vagy visszatérítik az Ügyfélnek az árát. A szállítási költségek a gyártó szervizétől fedezik a szervizelést.
12. Ha a kérelmet elutasítják, az Ügyfél részletes indoklást kap a döntésről, és a készüléket a döntést követő 14 napon belül saját költségén elküldik neki.

Felhasználás

Az elektromos és elektronikus berendezésekből származó hulladékok kezelése (WEEE-jogszabályok).

A csomagoláson, a tartozékokon vagy a használati utasításon található jelölés azt jelzi, hogy az elhasználtott készüléket és a hozzá tartozó elektronikus tartozékokat nem szabad a kommunális hulladékgyűjtő edényekbe helyezni más háztartási hulladékkal együtt. Az elektronikai hulladék nem megfelelő kezelése a környezetbe kerülő szennyező anyagok vagy a nem megfelelő ártalmatlanítás miatt egészségügyi kockázatokkal járhat. Válassza szét ezt a hulladékot a többi hulladéktól, és dolgozza fel újra, hogy a nyersanyagok újra felhasználhatók legyenek. Az újrahasznosításhoz lehetővé teszik a nyersanyagok újrafelhasználását.

Avvertenze sull'alimentazione

- Collegare il dispositivo solo a una presa di corrente da 220~240V. Non collegare più dispositivi contemporaneamente alla stessa presa di corrente.
- Non piegare, impacchettare o tirare il cavo di alimentazione con la forza. Controllare frequentemente il cavo di alimentazione.
- Interrompere l'uso del prodotto se il cavo/spina di alimentazione o la presa di corrente sono danneggiati.
- L'apparecchio deve essere collegato alla rete (o scollegato) solo con le mani asciutte.
- Quando si inserisce o si scollega una spina, rimuovere prima l'umidità dalle mani e poi inserire o scollegare la spina.
- Se l'umidità penetra nella spina, scollegare l'alimentazione dalla presa (ad esempio spegnendo l'alimentazione principale dell'appartamento), quindi rimuovere la spina, asciugarla e reinserirla nella presa.
- Prima della manutenzione, l'unità deve essere scollegata dall'alimentazione.
- In caso di perdita d'acqua nell'area di alimentazione, scollegare l'unità e asciugarla completamente prima dell'uso successivo.
- Proteggere il cavo di alimentazione da schiacciamenti e danni meccanici (ad esempio, da animali o dal contatto con oggetti appuntiti).
- Se l'apparecchio rimane inutilizzato per un periodo prolungato, chiudere la valvola di alimentazione dell'acqua, svuotare l'acqua rimasta all'interno del prodotto (premendo il pulsante di erogazione), scollegare l'alimentazione elettrica e lasciare l'apparecchio in un luogo sicuro e asciutto. Per evitare lesioni, prestare attenzione quando si apre il cassetto dell'apparecchio.
- Se dall'apparecchio inizia a uscire del fumo, staccare immediatamente la spina e disperdere il fumo prima di aprire il cassetto.
- Assicurarsi che gli alimenti non sporgano oltre i lati del cassetto dell'apparecchio. Il riempimento del cassetto oltre la sua capacità può causare lesioni, danni all'apparecchio e invalidare la garanzia.
- Non riempire mai l'apparecchio di olio. Ciò può causare lesioni personali, danni all'apparecchio e invalidare la garanzia.

Avvertenze per l'installazione

- Non collocare l'unità in un'area umida o polverosa.
- Non collocare l'apparecchio in luoghi in cui vi sia il rischio di perdite di gas o in prossimità di un apparecchio di riscaldamento.
- Non collocare l'unità su una superficie irregolare o in pendenza. Ciò potrebbe causare malfunzionamenti, vibrazioni o rumori indesiderati.
- La valvola deve essere collegata a un tubo di acqua fredda di rubinetto. Non prelevare da altre fonti, come l'acqua di falda. Il collegamento del rubinetto all'acqua calda può causare danni permanenti o guasti all'apparecchio.
- Il ciclo di sostituzione della cartuccia filtrante può variare a seconda della regione e della qualità dell'acqua utilizzata.
- Assicurarsi che l'apparecchio sia installato in una camera bianca. Non installare l'apparecchio in un luogo dove l'acqua può essere facilmente contaminata o dove l'ambiente è inquinato.
- Non collocare l'apparecchio all'aperto o in luoghi in cui la temperatura è o può scendere sotto 0°C. Ciò potrebbe causare il congelamento del filtro o di altri componenti, con conseguente malfunzionamento dell'apparecchio, danni all'apparecchio e perdite d'acqua.
- Evitare la luce diretta del sole e le alte temperature. Ciò potrebbe causare alterazioni del colore o scolorimento dell'involucro.
- La lunghezza della linea di alimentazione dell'acqua non deve superare i 5 m. Un cavo troppo lungo riduce l'efficacia del prodotto.
- Non collocare sul prodotto dispositivi di riscaldamento come forni a microonde, forni elettrici o tostapane, né dispositivi infiammabili come candele, contenitori di gas e accendini.
- Non collocare prodotti chimici, contenitori d'acqua o piccoli oggetti metallici sul prodotto. Questi possono penetrare nell'unità e causare danni.
- Non smontare o riparare il prodotto da soli. Ciò potrebbe causare incendi o scosse elettriche.
- Non consentire a persone diverse dai tecnici autorizzati di smontare o riparare il prodotto. Per tutte le domande di assistenza e riparazione, contattare il nostro Centro di assistenza clienti.
- L'apparecchio non deve essere utilizzato da persone che non hanno la capacità fisica o mentale, l'esperienza o la conoscenza dell'uso del prodotto.
- Il sistema di filtraggio dell'acqua NON È UN GIOCATTOLO. Non permettere ai bambini di giocare con l'unità.
- Dopo l'installazione, accertarsi che il tubo di ingresso sia saldamente collegato e che non vi siano perdite. Le perdite dovute a viti allentate ecc. possono causare scosse elettriche o danni materiali.
- Se si scopre che il prodotto perde o che c'è dell'acqua intorno ad esso, chiudere prima la valvola di alimentazione dell'acqua e poi scollegare il prodotto dall'alimentazione.
- Se si sente odore di bruciato o si vede del fumo provenire dall'apparecchio, scollegarlo immediatamente dall'alimentazione elettrica e chiudere la valvola di alimentazione dell'acqua.
- Non tirare il cavo di alimentazione o il tubo di alimentazione dell'acqua e non afferrare l'erogatore d'acqua quando si sposta il prodotto. Ciò potrebbe danneggiare l'apparecchio.

- Prima dell'uso, assicurarsi che il coperchio del serbatoio all'interno dell'unità e il coperchio superiore siano completamente chiusi. Questo serve anche a proteggere da insetti e corpi estranei.
- Sostituire la cartuccia filtrante secondo il ciclo di sostituzione. Un utilizzo troppo prolungato della cartuccia filtrante può causare scarse prestazioni di filtraggio o cattivi odori. Il ciclo di sostituzione della cartuccia filtrante è descritto più avanti in questo manuale.
- Dopo un lungo periodo di inattività, il sistema di alimentazione dell'acqua deve essere lavato. Si consiglia di rimuovere l'acqua rimasta all'interno dei tubi o delle cartucce del filtro per circa 10 minuti prima di utilizzare nuovamente l'unità.
- Non utilizzare cartucce filtranti diverse dai filtri dedicati 4Swiss. Ciò potrebbe comportare un cattivo funzionamento dell'apparecchio, un sapore anomalo dell'acqua, perdite d'acqua e malfunzionamenti del prodotto.
- Non pulire il prodotto con benzina o solventi. Ciò potrebbe danneggiare il prodotto.
- Non rimuovere il tubo di alimentazione dell'acqua durante l'utilizzo del prodotto. Ciò potrebbe causare perdite d'acqua e malfunzionamenti del prodotto.
- Non spostare l'apparecchio mentre è in funzione. Lo spostamento o lo scuotimento dell'apparecchio mentre è in funzione può causare il distacco del tubo di alimentazione dell'acqua, con conseguente malfunzionamento del prodotto e perdita d'acqua.
- Non utilizzare l'acqua filtrata per riempire sfere di vetro o vasche per pesci. L'acqua depurata potrebbe non essere adatta ai pesci d'allevamento.

Caratteristiche del prodotto

- Sistema di filtraggio a 5 stadi - raggruppato in tre cartucce filtranti indipendenti per fornire acqua pura di qualità minerale.
- Indicatore di stato dell'unità - mostra lo stato di funzionamento attuale del prodotto.
- Design elegante: la forma sottile ed elegante e il design compatto consentono al dispositivo di integrarsi in qualsiasi ambiente.
- Pulsante di blocco/sblocco: possibilità di bloccare i pulsanti a sfioramento.
- Sistema di filtrazione diretto e senza serbatoio - garantisce un'elevata qualità dell'acqua grazie alla filtrazione a flusso e all'assenza di serbatoio.
- Sistema di filtrazione dell'acqua economico ed ecologico - senza alcuna perdita d'acqua durante il processo di filtrazione.
- Sistema di chiusura automatica dell'acqua: quando si sostituisce il filtro, l'unità interrompe automaticamente l'alimentazione dell'acqua.
- Uscita dell'acqua esterna - possibilità di collegare al filtro apparecchiature esterne (compreso il beccuccio opzionale).

Specifiche tecniche

Nome del prodotto: Sistema di filtrazione dell'acqua

Nome modello: WFF021

Potenza nominale: 220~240V 50Hz, FUSIBILE 3,15A

Consumo energetico nominale: 14.5 W

Metodo di filtrazione: Filtrazione elettrostatica e ad assorbimento

Classificazione climatica: Classe T

Area di installazione: Per uso domestico/ufficio

Peso: 3,4 kg

Dimensioni (L x P x A): 135 × 379 × 367 mm

Pressione nominale di esercizio: 1,5-6,9 bar (0,15-0,69 MPa)

Costruzione del dispositivo

Illustrazione n. 1

1. Pannello di controllo
2. Distributore d'acqua
3. Coperchio del vassoio
4. Vassoio di raccolta
5. Coperchio dell'insero filtrante rimovibile
6. Cavo di alimentazione
7. Ingresso acqua
8. Uscita esterna

Descrizione del pannello di controllo

Illustrazione n. 2

1. Pulsante vetro - Per erogare la quantità d'acqua equivalente a un bicchiere (circa 200 ml).
2. Tasto Brocca - Per dosare la quantità d'acqua corrispondente al volume della brocca (>1 litro)
3. Pulsante di blocco del pannello - Blocco dei pulsanti (tenere premuto il pulsante per 2 secondi per attivare/disattivare la modalità).
4. Pulsante di risparmio energetico - Modalità di risparmio energetico (il pulsante deve essere tenuto premuto per 2 secondi per attivare/disattivare la modalità).
5. Pulsante di dosaggio - Per il dosaggio manuale dell'acqua.

Circuito di filtraggio

Illustrazione n. 4

1. Riduttore di pressione
2. Valvola
3. Valvola esterna

Sistema di filtrazione

La cartuccia filtrante è un componente fondamentale del sistema di filtraggio dell'acqua. L'utilizzo di una cartuccia per troppo tempo può ridurre le prestazioni dell'unità.

Illustrazione n. 3

1. Filtro a sedimenti - Rimuove microparticelle fino a 5µm come ruggine, terra, sabbia, polvere e contaminanti ossidati.
2. Filtro Natural Plus (Carbonio) - Sistema di filtrazione a 3 stadi: una microgriglia rimuove le impurità, il carbone attivo ha un effetto antibatterico e le perle di ceramica arricchiscono l'acqua di minerali marini (Ca, Mg, K, Fe, Mn, Ti, P, Si).
3. Filtro Nano Positive Plus - La membrana NF da 0,01~0,001µm rimuove metalli pesanti, cloro e composti organici volatili (VOC), nonché il 99,99% di virus e batteri (E.coli, Staphylococcus aureus, Pseudomonas aeruginosa).

Dettagli da verificare prima dell'installazione

1. Evitare la luce diretta del sole e i dispositivi di riscaldamento elettrico. Questi possono causare incendi o scolorimento del prodotto.
2. Assicurarsi che vi sia spazio sufficiente per l'installazione. La distanza dalla parete deve essere di almeno 10 cm e la lunghezza del tubo di alimentazione dell'acqua non deve superare i 5 m dalla valvola di alimentazione dell'acqua.
3. Non installare l'unità in aree polverose o esposte all'umidità o a spruzzi d'acqua: ciò potrebbe causare malfunzionamenti.
4. Evitare superfici in pendenza o non sufficientemente solide. Un posizionamento scorretto dell'apparecchio può causare incendi o danni.
5. Evitare un luogo in cui la temperatura scenda al di sotto di 0°C. Il prodotto è destinato all'uso in ambienti interni. L'installazione in un luogo in cui la temperatura scende al di sotto di 0°C può causare gravi danni al prodotto, tra cui perdite d'acqua e danni al filtro.
6. Non installare l'unità in aree in cui l'acqua può essere facilmente contaminata o in un ambiente in cui è presente inquinamento atmosferico.
7. Quando si sposta il prodotto, non tirare il cavo di alimentazione, i tubi o afferrare l'erogatore d'acqua.
8. Assicurarsi che la valvola dell'acqua sia collegata a un tubo dell'acqua fredda. Il collegamento a un tubo dell'acqua calda può danneggiare il filtro e causare il malfunzionamento del prodotto.

Gruppo valvola

È incluso un attacco dell'acqua da 3/8" con valvola a sfera. Se si dispone di attacchi di dimensioni diverse, è necessario utilizzare le riduzioni appropriate (disponibili presso un negozio di articoli sanitari o di edilizia).

Nota: prima di installare la valvola, spegnere la valvola principale dell'acqua e svitare il tubo di alimentazione dell'acqua fredda al rubinetto della cucina.

Illustrazione n. 5

1. Avvitare la valvola all'attacco dell'acqua fredda nella parete.
2. Avvitare il tubo di alimentazione dell'acqua al rubinetto.

3. Inserire il tubo di alimentazione dell'acqua all'apparecchio nella valvola.
4. Aprire la valvola principale dell'acqua.

Schema di installazione del prodotto

Illustrazione n. 6

1. Coperchio dell'insero filtrante rimovibile
2. Ingresso acqua
3. Cavo di alimentazione
4. Tubo dell'acqua fredda
5. Valvola
6. Tubo di alimentazione dell'acqua
7. Tubo dell'acqua esterno (opzionale)
8. Valvola esterna (opzionale)

Installazione del prodotto passo dopo passo

1. Collegare la valvola di alimentazione dell'acqua al tubo dell'acqua fredda.
 - Assicurarsi che la valvola sia chiusa prima di effettuare il collegamento.
2. Rimuovere la protezione di ingresso sul retro dell'unità e inserire il tubo di alimentazione dell'acqua.
 - Assicurarsi che il tubo sia collegato correttamente all'ingresso. (Quando il collegamento è corretto, si sente un clic).
 - Collegare il tubo esterno dopo aver installato la valvola esterna (opzionale).
3. Aprire la valvola di alimentazione dell'acqua.
4. Assicurarsi che il coperchio del filtro sia montato correttamente.
5. Una volta seguiti correttamente i passaggi sopra descritti, l'unità deve essere collegata.

Nota: Assicurarsi che la valvola sia collegata a una rete idrica con acqua corrente. Non utilizzare altre fonti d'acqua, come le falde acquifere.

6. Una volta completata l'installazione, verificare che non vi siano perdite nei seguenti componenti:
 - valvola di alimentazione dell'acqua (tubo),
 - valvola esterna (opzionale),
 - ingresso dell'acqua all'apparecchio,
 - raccordi del filtro.

Dettagli da verificare prima dell'uso

Nota: se il prodotto non viene utilizzato per un lungo periodo di tempo, chiudere la valvola dell'acqua e staccare la spina. Questo prodotto è progettato solo per una tensione di 220~240V / 50Hz. Assicurarsi che sia collegato a una presa di corrente adeguata.

1. Aprire la valvola di alimentazione dell'acqua del rubinetto.
 - Chiudere prima il rubinetto per verificare che vi sia accesso all'acqua corrente. Quindi aprire la valvola di alimentazione dell'acqua.
2. Collegare il dispositivo.
 - Questo prodotto è progettato solo per l'alimentazione a 220~240V / 50Hz. Assicurarsi che l'apparecchio sia collegato a una presa di corrente adeguata. Assicurarsi che l'apparecchio sia scollegato prima di collegarlo.
3. Se il prodotto non è stato utilizzato per molto tempo (diversi giorni) o viene reinstallato in una nuova posizione, lasciare il flusso d'acqua acceso per circa 10 minuti.
4. La vaschetta di raccolta deve essere svuotata regolarmente.

Utilizzo del prodotto

1. Modalità standby: Il filtro dell'acqua è collegato e pronto all'uso. L'indicatore di dosaggio è illuminato. L'acqua filtrata viene dosata manualmente. Per erogare l'acqua in modalità standby, premere il pulsante di erogazione. Sono possibili due modalità di erogazione manuale dell'acqua:
 - a. L'acqua viene erogata finché il pulsante di erogazione rimane premuto. Se il pulsante di erogazione rimane premuto per più di 30 secondi, l'erogazione dell'acqua si interrompe. Togliere il dito dal pulsante e premerlo nuovamente per riavviare il flusso d'acqua.

- b. Una breve pressione sul pulsante di erogazione avvia l'erogazione, un'altra breve pressione sul pulsante interrompe l'erogazione dell'acqua. L'acqua viene erogata per un massimo di 30 secondi, dopodiché l'erogatore smette automaticamente di erogarla.
2. Modalità "vetro": In modalità standby, si preme il pulsante "vetro". L'indicatore "vetro" si accende e l'indicatore di dosaggio inizia a lampeggiare. L'acqua filtrata viene dosata in porzioni (la quantità dosata varia a seconda della pressione dell'acqua).
 - Premere il pulsante del bicchiere per accedere alla modalità. Quindi premere il pulsante di erogazione per erogare una porzione d'acqua.
 - Se il pulsante di misurazione non viene premuto per più di 7 secondi dopo l'attivazione della modalità "vetro", l'apparecchio torna in modalità standby.
 - Premendo uno dei pulsanti in questa modalità si interrompe l'erogazione dell'acqua.
 - La quantità predefinita è di circa 150 ml. Per informazioni su come regolare la quantità, vedere più avanti in questo manuale.
 3. Modalità "Brocca": In modalità standby, si preme il pulsante "brocca". L'indicatore "brocca" si accende e l'indicatore di dosaggio inizia a lampeggiare. L'acqua filtrata viene dosata continuamente (la quantità dosata varia in base alla pressione dell'acqua).
 - Premere il pulsante "brocca" per accedere alla modalità. Quindi premere il pulsante "erogazione" per erogare l'acqua.
 - Se il pulsante di misurazione non viene premuto per più di 7 secondi in questa modalità, l'unità torna in modalità standby.
 - Premendo uno dei pulsanti in questa modalità si interrompe l'erogazione dell'acqua.
 - Il tempo predefinito è di 1 minuto. Per informazioni su come impostare l'ora, vedere più avanti in questo manuale.
 4. Il blocco del pannello serve a bloccare i pulsanti per evitare l'attivazione accidentale dell'unità durante la pulizia o il contatto dei bambini con i pulsanti.
 - Premere il pulsante "blocco pannello" per 2 secondi in modalità standby per bloccare l'unità.
 - Premendo nuovamente il pulsante per 2 secondi, il blocco si sblocca.
 5. Modalità di risparmio energetico
 - Premere il pulsante "risparmio energetico" per 2 secondi quando l'unità è in standby per attivare la modalità di risparmio energetico.
 - Il LED "risparmio energetico" si accende 3 volte se il dispositivo ha attivato correttamente la modalità di risparmio energetico.
 - Quando si attiva la modalità di risparmio energetico, tutti i LED del dispositivo si spengono.
 - Premendo nuovamente il pulsante "risparmio energetico" per 2 secondi, la modalità di risparmio energetico viene disattivata.

Regolazione del volume dell'acqua in modalità "vetro"

1. Premere il pulsante "vetro" per 10 secondi in modalità standby per impostare la porzione d'acqua.
2. A seconda della quantità selezionata, si accendono uno o più dei seguenti indicatori: "bicchiere", "caraffa", "blocco pannello", "risparmio energetico". (La quantità d'acqua predefinita è di circa 150 ml).
3. Selezionare la quantità desiderata (da circa 130 a 190 ml) premendo il pulsante di dosaggio.
 - circa 130 ml: L'indicatore "vetro" è illuminato.
 - circa 150 ml: Gli indicatori "bicchiere" e "caraffa" sono illuminati.
 - circa 170 ml: Gli indicatori "bicchiere", "caraffa" e "blocco pannello" sono accesi.
 - circa 190 ml: Gli indicatori "bicchiere", "caraffa", "blocco pannello" e "risparmio energetico" sono illuminati.
4. Confermare la quantità desiderata premendo il tasto "vetro".
 - Se si preme un pulsante diverso da quello di erogazione o di "vetro", il processo di composizione viene annullato e il prodotto torna in modalità standby.
 - Se non viene premuto alcun tasto per 20 secondi nelle impostazioni, il processo di composizione viene annullato e il prodotto torna in modalità standby.

Regolazione del volume dell'acqua in modalità "brocca".

1. Premere il pulsante "Brocca" per 10 secondi in modalità standby per impostare il tempo di erogazione dell'acqua.
2. A seconda della quantità selezionata, si accendono uno o più dei seguenti indicatori: "bicchiere", "caraffa", "blocco pannello", "risparmio energetico". (Il tempo predefinito è di circa 60 secondi).

3. Selezionare la quantità desiderata (da circa 50 a 80 secondi) premendo il pulsante di dosaggio.
 - circa 50 secondi: L'indicatore "vetro" si accende.
 - circa 60 secondi: Gli indicatori "bicchiere" e "caraffa" si accendono.
 - circa 70 secondi: Gli indicatori "vetro", "brocca" e "blocco pannello" sono accesi.
 - circa 80 secondi: Gli indicatori "vetro", "brocca", "blocco pannello" e "risparmio energetico" sono illuminati.
4. Confermare la quantità desiderata premendo il tasto "vetro".
 - Se si preme un pulsante diverso da quello di erogazione o di "vetro", il processo di selezione viene annullato e il prodotto torna in modalità standby.
 - Se non viene premuto alcun tasto per 20 secondi nelle impostazioni, il processo di composizione viene annullato e il prodotto torna in modalità standby.

Impostazioni di illuminazione del dispenser

1. Premere contemporaneamente i pulsanti "bicchiere" e "caraffa" per 10 secondi in modalità standby per impostare la luce dell'erogatore.
2. A seconda delle impostazioni selezionate, si accendono tutti o nessuno dei seguenti indicatori: "vetro", "brocca", "blocco pannello", "risparmio energetico". (Per impostazione predefinita, la funzione è attivata).
3. Selezionare un'impostazione premendo il pulsante Dosaggio.
 - Illuminazione accesa: Gli indicatori "vetro", "brocca", "blocco pannello" e "risparmio energetico" sono illuminati.
 - Illuminazione spenta: Tutti gli indicatori sono spenti
4. Confermare l'impostazione selezionata premendo il pulsante "vetro".
 - Se si preme un pulsante diverso da quello di erogazione o di "vetro", il processo di selezione viene annullato e il prodotto torna in modalità standby.
 - Se non viene premuto alcun tasto per 20 secondi nelle impostazioni, il processo di composizione viene annullato e il prodotto torna in modalità standby.

Beccuccio esterno (opzionale)

Per utilizzare un erogatore esterno, è necessario installarlo in modo indipendente e collegarlo all'uscita "esterna" del sistema di filtraggio situata sul retro dell'alloggiamento.

Pulizia e manutenzione

Prima della pulizia e della manutenzione:

- Estrarre la spina di alimentazione
- Pulire l'alloggiamento dell'unità con un detergente neutro e poi di nuovo con un panno asciutto.

Pulizia della vaschetta di raccolta

1. Rimuovere il vassoio dall'unità.
 - A tal fine, tenere l'alloggiamento dell'apparecchio con una mano e tirare il vassoio con l'altra per estrarlo dal prodotto.
2. Il vassoio è costituito da due componenti staccabili, che devono essere smontati per il lavaggio.
3. Svuotare e pulire il vassoio
 - Versare l'acqua e pulire il vassoio con un panno morbido.
4. Rimontare il vassoio.
 - Una volta pulito il vassoio, reinserirlo nella macchina.
 - Assicurarsi che sia inserito correttamente e spinto fino in fondo.

Pulizia del dispenser

1. Per rimuovere l'alloggiamento dell'erogatore, afferrarlo e ruotarlo in senso orario.
2. Dopo averla svitata, pulire l'uscita dell'acqua con un panno pulito.
3. L'alloggiamento deve essere pulito con acqua corrente e asciugato con un panno pulito.
4. Inserire l'alloggiamento dell'erogatore posizionandolo sull'uscita dell'acqua e ruotandolo in senso antiorario.

Sostituzione delle cartucce filtranti

Prima di sostituire le cartucce del filtro, assicurarsi di aprire il coperchio dell'unità e di chiudere l'alimentazione dell'acqua. Una volta completata la sostituzione, chiudere il coperchio delle cartucce filtranti e iniziare a riempire il serbatoio. Far scorrere l'acqua per circa 10 minuti prima dell'uso.

1. Rimuovere l'alloggiamento sul lato destro dell'unità.
 - Utilizzare un cacciavite Phillips per svitare le due viti di fissaggio agli angoli del coperchio.
2. Premere il pulsante di erogazione per scaricare l'acqua rimanente.
 - Quando si scarica l'acqua, assicurarsi che la valvola all'interno dell'unità sia sporgente.
3. Scollegare l'apparecchio dalla rete elettrica.
4. Sollevare la cartuccia filtrante per staccarla e sostituirla. (Illustrazione n. 7, punto 1)
 - È possibile che dalla cartuccia fuoriesca ancora dell'acqua residua. Si tratta di acqua che fuoriesce dal filtro, ma non di perdite di prodotto.
5. Collegare la nuova cartuccia filtrante inserendola. (Illustrazione n. 7, punto 2)
 - Durante il collegamento, accertarsi che l'adesivo sulla cartuccia sia rivolto in avanti.
6. Riposizionare il coperchio nell'unità e serrare le viti di fissaggio.
7. Asciugare le mani e collegare l'unità a una presa di corrente.
8. Posizionare il recipiente e far scorrere l'acqua premendo dieci volte il tasto "brocca".
 - Questo è il processo di stabilizzazione della cartuccia - l'acqua insieme alle microbolle fuoriesce.
 - All'inizio del processo, l'indicatore sul pannello di controllo può lampeggiare. Scompare durante l'erogazione dell'acqua. Questo è il corretto funzionamento dell'unità.
9. Dopo la stabilizzazione, attendere 25 minuti prima di utilizzare il dispositivo per la prima volta.
 - Se utilizzato prima di 25 minuti, è possibile che si senta il rumore delle bolle d'aria che scoppiano all'interno dell'unità.

Ciclo di sostituzione delle cartucce filtranti

La durata della cartuccia filtrante dipende dalla quantità di acqua versata. Il ciclo di sostituzione delle cartucce è indicato in base alla quantità di acqua filtrata a casa - 10 litri al giorno. Per facilitare il controllo, sulle cartucce del filtro è presente uno spazio per scrivere la data dell'ultima sostituzione.

- Filtro a sedimento: 3 - 4 mesi
- Filtro Natural Plus: 5 - 6 mesi
- Filtro Nano Positive Plus: 9 - 12 mesi

Domande frequenti

La mancata osservanza di queste istruzioni per l'uso può causare il malfunzionamento dell'unità, anche se non si è verificato alcun guasto. Se si verifica un problema tra quelli elencati di seguito, adottare le misure indicate nelle risposte.

L'acqua ha un sapore e/o un odore sgradevole.

Il dispositivo è rimasto inattivo per molto tempo?

- Far scorrere l'acqua per circa 10 minuti.

Avete esaurito le cartucce del filtro?

- Le cartucce del filtro devono essere sostituite.

L'unità non eroga acqua.

L'acqua viene erogata correttamente?

- Aprire la valvola di alimentazione dell'acqua del rubinetto.
- Controllare che il tubo di alimentazione dell'acqua non sia attorcigliato.
- Controllare se c'è un'interruzione nell'alimentazione dell'acqua.

Il pulsante di erogazione è stato attivato correttamente?

- Premere con cautela il pulsante di erogazione in modo che sia completamente coperto dal dito.

L'alimentazione è collegata correttamente?

- Verificare che l'apparecchio sia collegato correttamente alla rete elettrica.
- Verificare l'assenza di alimentazione.

Avete esaurito le cartucce del filtro?

- Le cartucce del filtro devono essere sostituite.

L'apparecchio non eroga acqua a sufficienza.

L'acqua viene erogata correttamente?

- Aprire la valvola di alimentazione dell'acqua del rubinetto.
- Controllare che il tubo dell'acqua non sia attorcigliato.
- Controllare se c'è un'interruzione nell'alimentazione dell'acqua.

Avete esaurito le cartucce del filtro?

- Le cartucce del filtro devono essere sostituite.

Il prodotto emette un forte rumore.

Il prodotto è installato su una superficie piana?

- Posizionare il prodotto su una superficie piana e solida.

Il dispositivo non entra in contatto con altri oggetti?

- Assicurarsi che il dispositivo non tocchi altri oggetti, mobili o pareti.

Il forte rumore è causato dalla misurazione dell'acqua?

- L'acqua è collegata direttamente alla rete idrica pubblica. Quando l'acqua entra nel filtro viene generato del rumore, che è normale.

I pulsanti non funzionano.

Il pulsante di erogazione è stato premuto per almeno 30 secondi?

- Si tratta di una funzione di sicurezza dell'apparecchio che blocca il funzionamento dei pulsanti quando il pulsante di erogazione viene premuto per 30 secondi o più, per evitare che vengano premuti accidentalmente.
- Sollevare la mano dal pulsante di erogazione, quindi premerlo nuovamente.

Ci sono particelle che galleggiano nell'acqua dosata.

Avete esaurito le cartucce del filtro?

- Le cartucce del filtro devono essere sostituite.

L'acqua fuoriesce dall'unità.

La stanza o l'esterno non sono umidi?

- Quando le parti fredde all'interno dell'apparecchio incontrano l'umidità, si può formare la rugiada, come le gocce d'acqua che si formano su una bottiglia d'acqua fredda.

L'acqua esce da una parte particolare dell'apparecchio?

- Chiudere il rubinetto e scollegare il prodotto dalla rete elettrica. Portare quindi il prodotto presso un centro di assistenza.

Il LED verde dell'erogatore non si accende durante l'erogazione dell'acqua.

La funzione di illuminazione è stata disattivata?

- La funzione di illuminazione dell'apparecchio deve essere attivata.

Il dispositivo è in modalità di risparmio energetico?

- La modalità di risparmio energetico deve essere disattivata.

Termini e condizioni della garanzia

1. La garanzia copre solo i difetti latenti attribuibili al produttore.
2. Il reclamo sarà trattato dal punto vendita o dal servizio tecnico in garanzia se il Cliente produce:
 - a. una scheda di garanzia valida e chiara, compilata correttamente con timbro di vendita e firma del venditore,
 - b. una prova d'acquisto valida con la data di vendita,
 - c. il prodotto o il pezzo difettoso segnalato. In caso di acquisto a distanza, il certificato di garanzia è valido solo con la prova d'acquisto (scontrino/fattura).
3. Il reclamo viene risolto entro 14 giorni dalla segnalazione da parte del Cliente.
4. I difetti di fabbricazione individuati nel periodo di garanzia saranno riparati gratuitamente entro 21 giorni dalla consegna del prodotto al punto vendita o all'assistenza tecnica.
5. Se è necessario importare parti per la riparazione, il periodo di riparazione in garanzia può essere prolungato del tempo necessario per importare la parte, non più di 40 giorni.
6. Esclusioni dalla garanzia:
 - a. danni meccanici e difetti correlati,

- b. danni e difetti derivanti da un uso improprio e da una conservazione, un montaggio e una manutenzione inadeguati,
 - c. danni e usura di tali elementi consumabili,
 - d. attività relative al montaggio o alla manutenzione che sono obbligo dell'utente in conformità al manuale.
- 7. La garanzia non si applica quando:
 - a. è scaduto il periodo di validità,
 - b. il Cliente ha riparato o modificato il prodotto utilizzando parti non originali,
 - c. il difetto è dovuto a un'installazione non corretta o alla mancata osservanza delle regole di corretto funzionamento indicate nel manuale,
 - d. il prodotto viene utilizzato per scopi diversi dall'uso domestico,
 - e. danni verificatisi durante il trasporto.
- 8. Non vengono rilasciati duplicati del certificato di garanzia.
- 9. Il cliente ha diritto al seguente risarcimento gratuito:
 - a. riparazione del prodotto,
 - b. sostituzione del prodotto,
 - c. prezzo ridotto,
 - d. risoluzione di un contratto e compensazione integrale dei costi.
- 10. Per segnalare una richiesta di risarcimento:
 - a. Presentare il prodotto o la sua parte segnalata.
 - b. Presentare la prova d'acquisto con il nome e l'indirizzo del venditore, la data e il luogo di acquisto, il tipo di prodotto o il certificato di garanzia valido con il timbro del punto vendita.
 - c. Se il prodotto viene consegnato sporco, il servizio tecnico può rifiutarsi di accettarlo o pulirlo a spese del Cliente previa approvazione scritta.
- 11. Se il reclamo viene accettato, il dispositivo viene riparato o sostituito con uno nuovo, oppure il Cliente viene rimborsato. Le spese di trasporto dal servizio di assistenza del produttore coprono il servizio.
- 12. Se il reclamo viene respinto, al Cliente viene fornita una motivazione dettagliata della decisione e l'apparecchiatura gli viene inviata a sue spese entro 14 giorni dalla comunicazione della decisione.

Utilizzo

Gestione dei rifiuti di apparecchiature elettriche ed elettroniche a fine vita (legislazione RAEE).

La marcatura sull'imballaggio, sugli accessori o sul manuale di istruzioni indica che le apparecchiature a fine vita e gli accessori elettronici collegati non devono essere collocati nei contenitori dei rifiuti urbani insieme ad altri rifiuti domestici.

La gestione impropria dei rifiuti elettronici può comportare l'immissione di sostanze contaminanti nell'ambiente o rischi per la salute dovuti a uno smaltimento non corretto. Separare questi rifiuti dagli altri e riciclarli in modo che le materie prime possano essere riutilizzate. Il riciclaggio consente il riutilizzo delle materie prime.

Įspėjimai apie maitinimo šaltinį

- Prietaisą prijunkite tik prie 220~240 V elektros lizdo. Prie to paties tinklo lizdo vienu metu neprijunkite kelių įrenginių.
- Nelenkite, nesukite ir netraukite maitinimo laido. Dažnai tikrinkite maitinimo laidą.
- Nustokite naudoti gaminį, jei pažeistas maitinimo laidas / kištukas arba maitinimo lizdas.
- Prietaisą prie elektros tinklo galima jungti (arba atjungti) tik sausomis rankomis.
- Įkišdami arba ištraukdami kištuką, pirmiausia pašalinkite drėgmę nuo rankų ir tik tada įkiškite arba ištraukite kištuką.
- Jei į kištuką pateko drėgmės, atjunkite maitinimo tiekimą į lizdą (pvz., išjungdami pagrindinį maitinimo šaltinį bute), tada ištraukite kištuką, išdžiiovinkite jį ir vėl įkiškite į lizdą.
- Prieš atliekant techninę priežiūrą, įrenginį reikia atjungti nuo maitinimo šaltinio.
- Jei į maitinimo zoną nutekėjo vanduo, prieš kitą naudojimą atjunkite įrenginį nuo elektros tinklo ir visiškai jį išdžiiovinkite.
- Saugokite maitinimo kabelį nuo sutraiškymo ir mechaninių pažeidimų (pvz., nuo gyvūnų ar sąlyčio su aštriais daiktais).
- Jei prietaisas ilgį laiką nenaudojamas, uždarykite vandens tiekimo vožtuvą, išpilkite gaminyje likusį vandenį (paspausdami išpylimo mygtuką), atjunkite maitinimo šaltinį ir palikite prietaisą saugioje ir sausioje vietoje. Kad išvengtumėte sužalojimų, atidarydami prietaiso stalčių elkitės atsargiai.
- Jei iš prietaiso pradeda veržtis dūmai, prieš atidarydami stalčių nedelsdami atjunkite prietaisą nuo elektros tinklo ir išsklaidykite dūmus.
- Įsitinkinkite, kad maisto produktai neišsikiša už prietaiso stalčiaus šonų. Užpildę stalčių daugiau, nei jame telpa, galite susižeisti, sugadinti prietaisą ir netekti garantijos.
- Niekada nepilkite į prietaisą alyvos. Taip elgdamiesi galite susižeisti, sugadinti prietaisą ir panaikinti garantiją.

Įspėjimai dėl montavimo

- Nestatykite įrenginio drėgnoje ar dulkečioje vietoje.
- Nestatykite prietaiso ten, kur yra dujų nuotėkio pavojus, arba šalia šildymo prietaisų.
- Nestatykite įrenginio ant nelygaus ar nuožulnaus paviršiaus. Tai gali sukelti gedimus, vibraciją ar nepageidaujamą triukšmą.
- Ventilis turi būti prijungtas prie šalto vandentiekio vamzdžio. Negalima imti iš kitų šaltinių, pavyzdžiui, požeminio vandens. Prijungus čiaupą prie karšto vandens, prietaisas gali būti negrįžtamai sugadintas arba sugesti.
- Filtru kasetės keitimo ciklas gali skirtis priklausomai nuo regiono ir naudojamo vandens kokybės.
- Įsitinkinkite, kad prietaisas įrengtas švarioje patalpoje. Neįrenginėkite prietaiso ten, kur galima lengvai užteršti vandenį arba kur aplinka yra užteršta.
- Nestatykite prietaiso lauke arba ten, kur temperatūra yra ar gali nukristi žemiau 0 °C. Dėl to gali užšalti filtras ar kiti komponentai, todėl prietaisas gali sugesti, sugadinti prietaisą ir praleisti vandenį.
- Reikėtų vengti tiesioginių saulės spindulių ir aukštos temperatūros. Dėl to gali pakisti korpuso spalva arba jis gali išblukti.
- Vandens tiekimo linijos ilgis neturėtų viršyti 5 m. Per ilgus kabelius sumažins gaminio efektyvumą.
- Ant gaminio nedėkite jokių kaitinimų prietaisų, pavyzdžiui, mikrobangų krosnelės, elektrinės orkaitės ar skrudintuvo, taip pat degių prietaisų, pavyzdžiui, žvakų, dujų balionų ir žiebtuvėlių.
- Ant gaminio nedėkite cheminių medžiagų, vandens talpyklų ar mažų metalinių daiktų. Jie gali patekti į įrenginį ir jį sugadinti.
- Neardykite ir neremontuokite gaminio patys. Tai gali sukelti gaisrą arba elektros smūgį.
- Neleiskite niekam, išskyrus įgaliotuosius techninės priežiūros specialistus, ardyti ar taisyti gaminio. Visais aptarnavimo ir remonto klausimais kreipkitės į mūsų Klientų aptarnavimo centrą.
- Prietaiso neturėtų naudoti asmenys, kurie neturi fizinių ar protinių gebėjimų, patirties ar žinių, kaip naudotis gaminiu.
- Vandens filtravimo sistema NERA žaislas. Neleiskite vaikams žaisti su įrenginiu.
- Sumontavę įsitinkinkite, kad įsiurbimo vamzdis yra tvirtai prijungtas ir nėra nuotėkio. Dėl atsilaisvinsusių varžtų ir pan. atsiradęs nuotėkis gali sukelti elektros smūgį arba sugadinti turą.
- Jei pastebėjote, kad gaminys yra nesandaras arba aplink jį yra vandens, pirmiausia uždarykite vandens tiekimo vožtuvą ir atjunkite gaminį nuo maitinimo šaltinio.
- Jei pajutote degėsių kvapą arba pamatėte iš prietaiso sklindančius dūmus, nedelsdami atjunkite prietaisą nuo maitinimo šaltinio ir uždarykite vandens tiekimo vožtuvą.
- Perkeldami gaminį netraukite už maitinimo laido ar vandens tiekimo vamzdelio ir neimkite už vandens dozatoriaus. Taip elgdamiesi galite sugadinti įrenginį.
- Prieš naudodami įsitinkinkite, kad įrenginio viduje esantis rezervuaro dangtelis ir viršutinis dangtelis yra visiškai uždaryti. Taip taip pat siekiama apsaugoti nuo vabzdžių ir svetimkūnių.
- Pakeiskite filtro kasetę pagal keitimo ciklą. Jei filtro kasetę naudosite per ilgai, gali sutrikti filtravimas arba atsirasti nemalonus kvapas. Filtro kasetės keitimo ciklas aprašytas toliau šiame vadove.
- Po ilgo neveikimo laikotarpio vandens tiekimo sistemą reikia išplauti. Rekomenduojame prieš vėl naudojant įrenginį maždaug 10 minučių pašalinti filtravimo vamzdeliuose ar kasetėse likusį vandenį.
- Nenaudokite kitų filtrų kasečių, išskyrus specialiai tam skirtus "4Swiss" filtrus. Tai gali lemti prastą įrenginio veikimą, nenormalų vandens skonį, vandens nutekėjimą ir gaminio gedimą.

- Gaminio nevalykite benzinu ar tirpikliais. Tai gali sugadinti gaminį.
- Naudodami gaminį neišimkite vandens tiekimo vamzdelio. Tai gali sukelti vandens nutekėjimą ir gaminio gedimą.
- Nejudinkite prietaiso, kol jis veikia. Judinant ar kratant veikiančią prietaisą, gali atsijungti vandens tiekimo vamzdelis, dėl to gali sutrikti prietaiso veikimas ir ištekėti vanduo.
- Nenaudokite filtruoto vandens stikliniams ar akvariumams pripildyti. Išgrynintas vanduo gali būti netinkamas auginamoms žuvims.

Produkto savybės

- 5 pakopų filtravimo sistema - trys nepriklausomos filtravimo kasetės, užtikrinančios gryną mineralinio vandens kokybės vandenį.
- Įrenginio būsenos indikatorius - rodo dabartinę gaminio veikimo būseną.
- Stilingas dizainas - plona, stilinga forma ir kompaktiškas dizainas padės prietaisui derėti prie bet kokio interjero.
- Užrakinimo / atrakinimo mygtukas - galimybė užrakinti jutiklinius mygtukus.
- Tiesioginė filtravimo sistema be rezervuaro - dėl srautinio filtravimo ir be rezervuaro užtikrinama aukšta vandens kokybė.
- Ekonomiška ir aplinkai nekenksminga vandens filtravimo sistema - filtravimo proceso metu neprarandama vandens.
- Automatinė vandens išjungimo sistema - keičiant filtrą įrenginys automatiškai išjungia vandens tiekimą.
- Išorinė vandens išleidimo anga - galimybė prie filtro prijungti išorinę įrangą (įskaitant papildomą snapelį).

Techninės specifikacijos

Produkto pavadinimas: Vandens filtravimo sistema

Modelio pavadinimas: WFF021

Maitinimo galia: 220 ~ 240 V 50 Hz, saugiklis 3,15 A

Nominalus energijos suvartojimas: 14.5 W

Filtravimo metodas: Elektrostatinis ir absorbcinis filtravimas

Klimato klasifikacija: T klasė

Įrengimo sritis: Namų / biuro reikmėms

Svoris: 3,4 kg

Matmenys (plotis x gylis x aukštis): 135 x 379 x 367 mm

Nominalus darbinis slėgis: 1,5-6,9 baro (0,15-0,69 MPa)

Įrenginio konstrukcija

Iliustracija Nr. 1

1. Valdymo skydelis
2. Vandens dozatorius
3. Dėklo dangtis
4. Lašėjimo padėklas
5. Nuimamas filtro įdėklo dangtelis
6. Maitinimo kabelis
7. Vandens įvadas
8. Išorinis išėjimas

Valdymo skydelio aprašymas

Iliustracija Nr. 2

1. Mygtukas "Stiklinė" - skirtas vandens kiekiui, atitinkančiam vieną stiklinę (maždaug 200 ml), išpilstyti.
2. Mygtukas "Pitcher" - skirtas vandens kiekiui, atitinkančiam ąsočio tūrį (>1 litras), dozuoti.
3. Skydelio užrakto mygtukas - mygtuko užraktas (jei norite įjungti / išjungti režimą, palaikykite mygtuką nuspaustą 2 sek.).
4. Energijos taupymo mygtukas - Energijos taupymo režimas (norint įjungti/išjungti režimą, mygtuką reikia palaikyti nuspaustą 2 sek.).
5. Dozavimo mygtukas - skirtas rankiniam vandens dozavimui.

Filtro grandinė

Iliustracija Nr. 4

1. Slėgio mažinimo vožtuvas
2. Vožtuvas
3. Išorinis vožtuvas

Filtravimo sistema

Filtro kasetė yra pagrindinė vandens filtravimo sistemos sudedamoji dalis. Per ilgai naudojant vieną kasetę gali sumažėti įrenginio našumas.

Iliustracija Nr. 3

1. Nuosėdų filtras - pašalina iki 5 µm dydžio mikrodaleles, pavyzdžiui, rūdis, dirvožemį, smėlį, dulkes ir oksiduotus teršalus.
2. "Natural Plus" (anglies) filtras - 3 pakopų filtravimo sistema: mikrotinklis pašalina priemaišas, aktyvinta anglis turi antibakterinį poveikį, o keraminiai rutuliukai praturtina vandenį jūros mineralais (Ca, Mg, K, Fe, Mn, Ti, P, Si).
3. "Nano Positive Plus" filtras - 0,01 ~ 0,001 µm NF membrana pašalina sunkiuosius metalus, chlorą ir lakiuosius organinius junginius (LOJ), taip pat 99,99 % virusų ir bakterijų (E.coli, Staphylococcus aureus, Pseudomonas aeruginosa).

Informacija, kurią reikia patikrinti prieš montuojant

1. Reikėtų vengti tiesioginių saulės spindulių ir elektrinių šildymo prietaisų. Jie gali sukelti gaisrą arba pakeisti gaminio spalvą.
2. Įsitikinkite, kad įrenginiui pakanka vietos. Atstumas nuo sienos turi būti ne mažesnis kaip 10 cm, o vandens tiekimo vamzdžio ilgis nuo vandens tiekimo vožtuvo neturi viršyti 5 m.
3. Nemontuokite įrenginio dulketose patalpose arba ten, kur jis yra veikiamas drėgmės ar vandens pusrų - tai gali sukelti gedimus.
4. Venkite nuožulnių arba nepakankamai stiprių paviršių. Netinkama įrenginio padėtis gali sukelti gaisrą arba jį sugadinti.
5. Venkite vietos, kurioje temperatūra nukrenta žemiau 0 °C. Gaminys skirtas naudoti patalpose. Įrengimas vietoje, kurioje temperatūra nukrenta žemiau 0 °C, gali sukelti rimtų gaminio pažeidimų, įskaitant vandens nutekėjimą ir filtro pažeidimus.
6. Neįrenginėkite įrenginio vietose, kur vanduo gali būti lengvai užterštas, arba aplinkoje, kurioje yra oro tarša.
7. Perkeldami gaminį netraukite už maitinimo laido, vamzdelių ir neimkite už vandens dozatoriaus.
8. Įsitikinkite, kad vandens vožtuvas prijungtas prie šalto vandens vamzdžio. Prijungus jį prie karšto vandens vamzdžio, gali būti sugadintas filtras ir dėl to gaminys gali sugesti.

Vožtuvo mazgas

Į komplektą įtraukta 3/8" vandens jungtis su rutuliniu vožtuvu. Jei turite kitokio dydžio jungtis, reikia naudoti atitinkamas redukcijas (jas galima įsigyti santechnikos arba statybinių prekių parduotuvėse).

Pastaba: prieš montuodami vožtuvą, išjunkite pagrindinį vandens vožtuvą ir atsukite šalto vandens tiekimo žarną prie virtuvės čiaupo.

Iliustracija Nr. 5

1. Prisukite vožtuvą prie sienoje esančios šalto vandens jungties.
2. Prisukite vandens tiekimo žarną prie čiaupo.
3. Įkiškite vandens tiekimo į prietaisą vamzį į vožtuvą.
4. Atidarykite pagrindinį vandens vožtuvą.

Produkto montavimo schema

Iliustracija Nr. 6

1. Nuimamas filtro įdėklo dangtelis
2. Vandens įvadas
3. Maitinimo kabelis
4. Šalto vandens vamzdis

5. Vožtuvas
6. Vandens tiekimo vamzdis
7. Išorinis vandens vamzdis (neprivalomas)
8. Išorinis vožtuvas (pasirinktinai)

Gaminio montavimas žingsnis po žingsnio

1. Prijunkite vandens tiekimo vožtuvą prie šalto vandens vamzdžio.

- Prieš prijungdami įsitikinkite, kad vožtuvas uždarytas.

Pastaba: įsitikinkite, kad vožtuvas prijungtas prie šalto vandens vamzdžio. Prijungus jį prie karšto vandens vamzdžio, gali būti pažeistas filtras arba sugadintas gaminys.

2. Nuimkite įrenginio gale esančią įleidimo apsaugą ir įstatykite vandens tiekimo vamzdelį.

- Įsitikinkite, kad vamzdis teisingai prijungtas prie įleidimo angos. (Kai vamzdis prijungtas teisingai, pasigirsta spragtelėjimas).
- Sumontavę išorinį vožtuvą (neprivaloma), prijunkite išorinį vamzdelį.

3. Atidarykite vandens tiekimo vožtuvą.

4. Įsitikinkite, kad filtro dangtis sumontuotas teisingai.

5. Teisingai atlikus pirmiau nurodytus veiksmus, įrenginį reikia prijungti prie elektros tinklo.

Pastaba: įsitikinkite, kad vožtuvas prijungtas prie vandentiekio su tekančiu vandeniu. Nenaudokite kitų vandens šaltinių, pavyzdžiui, požeminio vandens.

6. Baigę montavimą, patikrinkite, ar nėra nuotėkių bet kuriame iš šių komponentų:

- vandens tiekimo vožtuvas (vamzdis),
- išorinis vožtuvas (pasirinktinai),
- vandens įvadas į prietaisą,
- filtro jungiamosios detalės.

Informacija, kurią reikia patikrinti prieš naudojimą

Pastaba: Jei gaminys nenaudojamas ilgą laiką, uždarykite vandens vožtuvą ir ištraukite jį iš elektros tinklo. Šis gaminys skirtas tik 220 ~ 240 V / 50 Hz įtampai. Įsitikinkite, kad jis įjungtas į tinkamą elektros lizdą.

1. Atidarykite čiaupo vandens tiekimo vožtuvą.

- Pirmiausia užsukite čiaupą ir patikrinkite, ar yra galimybė tiekti tekančį vandenį. Tada atidarykite vandens tiekimo vožtuvą.

2. Prijunkite įrenginį.

- Šis gaminys skirtas tik 220~240V / 50Hz maitinimo šaltiniui. Įsitikinkite, kad prietaisas prijungtas prie tinkamo elektros lizdo. Prieš prijungdami įsitikinkite, kad prietaisas yra atjungtas nuo elektros tinklo.

3. Jei gaminys nebuvo naudojamas ilgą laiką (kelias dienas) arba montuojamas naujoje vietoje, palikite vandens srautą įjungtą maždaug 10 minučių.

4. Lašų padėklas turi būti reguliariai ištuštinamas.

Produkto naudojimas

1. Budėjimo režimas: Vandens filtras yra prijungtas ir paruoštas naudoti. Dozavimo indikatorius šviečia. Filtruotas vanduo bus dozuojamas rankiniu būdu. Norėdami dozuoti vandenį budėjimo režimu, paspauskite dozavimo mygtuką. Galimi du rankinio vandens dozavimo režimai:

- a. Vanduo bus leidžiamas tol, kol bus nuspaustas dozavimo mygtukas. Jei dozavimo mygtukas bus nuspaustas ilgiau nei 30 sekundžių, vandens dozavimas bus nutrauktas. Nuimkite pirštą nuo mygtuko ir vėl jį paspauskite, kad vėl pradėtumėte leisti vandenį.
- b. Trumpai paspaudus išpylimo mygtuką, vanduo pradedamas išpilstyti, dar kartą trumpai paspaudus mygtuką, vandens išpylimas sustabdomas. Vanduo bus leidžiamas ne ilgiau kaip 30 sekundžių, po to aparatas automatiškai nustos leisti vandenį.

2. "Stiklo" režimas: "Glass" mygtukas paspaudžiamas budėjimo režimu. Įsižiebia "stiklo" indikatorius ir pradeda mirksėti dozavimo indikatorius. Filtruotas vanduo bus dozuojamas dalimis (dozuojamas kiekis priklauso nuo vandens slėgio).

- Paspauskite stiklo mygtuką, kad įeitumėte į režimą. Tada paspauskite dozavimo mygtuką, kad išpilstytumėte vandens porciją.
- Jei įjungus režimą "stiklas" matuoklio mygtukas nepaspaudžiamas ilgiau nei 7 sekundes, įrenginys grįžta į budėjimo režimą.
- Šiuo režimu paspaudus bet kurį iš mygtukų, vandens tiekimas bus sustabdytas.

- Numatytasis kiekis yra maždaug 150 ml. Informacijos, kaip reguliuoti kiekį, rasite tolesnėje šio vadovo dalyje.
3. "Pitcher" režimas: Paspaudus mygtuką "Ašotis", budėjimo režime paspaudžiamas mygtukas "Ašotis". Užsidega "ąsočio" indikatorius ir pradeda mirksėti dozavimo indikatorius. Filtruotas vanduo bus dozuojamas nuolat (dozuojamas kiekis priklauso nuo vandens slėgio).
 - Paspauskite mygtuką "pitcher", kad įeitumėte į režimą. Tada paspauskite mygtuką "dispense", kad išpilstytumėte vandenį.
 - Jei šiuo režimu matuoklio mygtukas nepaspaudžiamas ilgiau nei 7 sekundes, įrenginys grįžta į budėjimo režimą.
 - Šiuo režimu paspaudus bet kurį iš mygtukų, vandens tiekimas bus sustabdytas.
 - Numatytasis laikas yra 1 min. Informacijos apie tai, kaip nustatyti laiką, rasite tolesnėje šio vadovo dalyje.
 4. Skydelio užraktas naudojamas mygtukams užrakinti, kad prietaisas nebūtų atsitiktinai įjungtas valant arba kad vaikai neliestų mygtukų.
 - Norėdami užrakinti įrenginį, budėjimo režimu 2 sekundes spauskite mygtuką "skydelio užraktas".
 - Dar kartą 2 sekundes paspaudus mygtuką užraktas atleidžiamas.
 5. Energijos taupymo režimas
 - Kai įrenginys veikia budėjimo režimu, 2 sekundes spauskite mygtuką "taupymas", kad įjungtumėte energijos taupymo režimą.
 - Jei prietaisas sėkmingai įjungė energijos taupymo režimą, šviesos diodas "Energijos taupymas" užsidega 3 kartus.
 - Kai įjungtas energijos taupymo režimas, visi prietaiso šviesos diodai bus išjungti.
 - Dar kartą 2 sekundes paspaudus mygtuką "Energijos taupymas", energijos taupymo režimas išjungiamas.

Vandens kiekio reguliavimas "stiklo" režimu

1. Norėdami nustatyti vandens porciją, budėjimo režimu 10 sekundžių paspauskite mygtuką "stiklinė".
2. Priklausomai nuo pasirinkto kiekio, užsidega vienas ar keli iš šių indikatorius: "stiklinė", "ąsotis", "skydelio užraktas", "energijos taupymas". (Numatytasis vandens kiekis yra maždaug 150 ml).
3. Pasirinkite norimą kiekį (maždaug nuo 130 iki 190 ml) paspausdami mygtuką Dozavimas.
 - apie 130 ml: Indikatorius "stiklas" šviečia.
 - apie 150 ml: Indikatoriai "stiklinė" ir "ąsotis" šviečia.
 - apie 170 ml: Indikatoriai "stiklinė", "ąsotis" ir "skydelio užraktas" šviečia.
 - apie 190 ml: Indikatoriai "stiklinė", "ąsotis", "skydelio užraktas" ir "energijos taupymas" šviečia.
4. Patvirtinkite norimą kiekį paspausdami mygtuką "stiklas".
 - Paspaudus bet kurį kitą mygtuką, išskyrus dozavimo arba stiklinį mygtuką, rinkimo procesas bus nutrauktas, o gaminys grįš į budėjimo režimą.
 - Jei 20 sekundžių nepaspaudžiamas joks nustatymų mygtukas, rinkimo procesas nutraukiamas ir gaminys grįžta į budėjimo režimą.

Vandens kiekio reguliavimas "ąsočio" režimu

1. Norėdami nustatyti vandens išleidimo laiką, budėjimo režime 10 sekundžių paspauskite mygtuką "ąsotis".
2. Priklausomai nuo pasirinkto kiekio, užsidega vienas ar keli iš šių indikatorius: "stiklinė", "ąsotis", "skydelio užraktas", "energijos taupymas". (Numatytasis laikas yra maždaug 60 sekundžių).
3. Pasirinkite norimą kiekį (maždaug nuo 50 iki 80 sekundžių) paspausdami mygtuką Dozavimas.
 - apie 50 sekundžių: Užsidega indikatorius "stiklas".
 - apie 60 sekundžių: Užsidega "stiklinės" ir "ąsočio" indikatoriai.
 - apie 70 sekundžių: Užsidega indikatoriai "stiklas", "ąsotis" ir "skydelio užraktas".
 - apie 80 sekundžių: Indikatoriai "stiklas", "ąsotis", "skydelio užraktas" ir "energijos taupymas" šviečia.
4. Patvirtinkite norimą kiekį paspausdami mygtuką "stiklas".
 - Paspaudus bet kurį kitą mygtuką, išskyrus dozavimo arba stiklinės mygtuką, rinkimo procesas bus nutrauktas, o gaminys grįš į budėjimo režimą.
 - Jei 20 sekundžių nepaspaudžiamas joks nustatymų mygtukas, rinkimo procesas nutraukiamas ir gaminys grįžta į budėjimo režimą.

Dozatoriaus apšvietimo nustatymai

1. Norėdami įjungti dozatoriaus šviesą, budėjimo režime 10 sekundžių vienu metu paspauskite mygtukus "stiklinė" ir "ąsotis".
2. Priklausomai nuo pasirinktų nustatymų, užsidegs visi arba nė vienas iš toliau nurodytų indikatorių: "stiklas", "ąsotis", "skydelio užraktas", "energijos taupymas". (Pagal numatytuosius nustatymus funkcija įjungta).
3. Pasirinkite nustatymą paspausdami mygtuką Dozavimas.
 - Apšvietimas: Indikatoriai "stiklas", "ąsotis", "skydelio užraktas" ir "energijos taupymas" šviečia.
 - Išjungtas apšvietimas: Visi indikatoriai išjungti
4. Patvirtinkite pasirinktą nustatymą paspausdami mygtuką "stiklas".
 - Paspaudus bet kurį kitą mygtuką, išskyrus dozavimo mygtuką arba mygtuką "stiklas", rinkimo procesas bus nutrauktas ir prietaisas grįš į budėjimo režimą.
 - Jei 20 sekundžių nepaspaudžiamas joks nustatymų mygtukas, rinkimo procesas nutraukiamas ir gaminys grįžta į budėjimo režimą.

Išorinis snapelis (pasirinktinai)

Norint naudoti išorinį snapelį, jis turi būti sumontuotas atskirai ir prijungtas prie filtro sistemos "išorinio" išėjimo, esančio korpuso gale.

Valymas ir priežiūra

Prieš valymą ir priežiūrą:

- Ištraukite maitinimo kištuką
- Įrenginio korpusą nuvalykite neutraliu plovikliu ir dar kartą sausu skudurėliu.

Lašėjimo padėklo valymas

1. Išimkite dėklą iš įrenginio.
 - Norėdami tai padaryti, viena ranka laikykite prietaiso korpusą, o kita ranka traukite dėklą, kad išstumtumėte jį iš gaminio.
2. Dėklas sudarytas iš dviejų nuimamų komponentų, kuriuos reikia išardyti, kad būtų galima plauti.
3. Ištuštinkite ir išvalykite dėklą
 - Išpilkite vandenį ir nuvalykite padėklą minkšta šluoste.
4. Iš naujo sumontuokite dėklą.
 - Išvalę padėklą, įdėkite jį atgal į mašiną.
 - Įsitinkinkite, kad jis tinkamai įdėtas ir iki galo įstumtas.

Dozatoriaus valymas

1. Norėdami nuimti dozatoriaus korpusą, suimkite jį ir pasukite pagal laikrodžio rodyklę.
2. Atsukę vandens išleidimo angą nuvalykite švaria šluoste.
3. Korpusą reikia valyti po tekančiu vandeniu ir sausai nušluostyti švaria šluoste.
4. Įdėkite dozatoriaus korpusą uždėdami jį ant vandens išleidimo angos ir pasukdami prieš laikrodžio rodyklę.

Filtro kasečių keitimas

Prieš keisdami filtro kasetes įsitinkinkite, kad atidarėte įrenginio dangtį ir išjungėte vandens tiekimą. Baigę keisti filtro kasetes, uždarykite filtro kasečių dangtį ir pradėkite pildyti rezervuarą. Prieš pradėdami naudoti, maždaug 10 minučių praleiskite vandenį.

1. Nuimkite dešinėje įrenginio pusėje esantį korpusą.
 - Kryžminiu atsuktuvu atsukite du dangtelio kampuose esančius tvirtinimo varžtus.
2. Paspauskite išpylimo mygtuką, kad išpilstytumėte likusį vandenį.
 - Išleisdami vandenį įsitinkinkite, kad įrenginio viduje esantis vožtuvas yra išsikišęs.
3. Atjunkite prietaisą nuo maitinimo šaltinio.
4. Norėdami atjungti ir pakeisti filtro kasetę, pakelkite ją. (Iliustracija Nr. 7, 1 punktą)

- Atkreipkite dėmesį, kad iš kasetės vis tiek gali tekėti vandens likučiai. Tai vanduo, ištekantis iš filtro, bet ne dėl produkto nuotėkio.
5. Prijunkite naują filtro kasetę ją įdėdami. (Iliustracija Nr. 7, 2 punktą)
 - Jungdami įsitikinkite, kad ant kasetės esantis lipdukas yra nukreiptas į priekį.
 6. Įdėkite dangtelį atgal į įrenginį ir priveržkite tvirtinimo varžtus.
 7. Nusausinkite rankas ir įjunkite įrenginį į elektros lizdą.
 8. Pastatykite indą ir dešimt kartų paspausdami "ašučio" mygtuką paleiskite vandenį.
 - Tai yra kasetės stabilizavimo procesas - vanduo kartu su mikroburbuliukais išsiskiria.
 - Proceso pradžioje valdymo skydelyje esantis indikatorius gali mirksėti. Išleidžiant vandenį jis išnyks. Tai yra teisingas įrenginio veikimas.
 9. Po stabilizavimo, prieš naudodami prietaisą pirmą kartą, palaukite 25 minutes.
 - Jei naudojamas anksčiau nei po 25 minučių, gali pasigirsti sprogtančių oro burbuliukų garsas įrenginio viduje.

Filtro kasečių keitimo ciklas

Filtro kasetės tarnavimo laikas priklauso nuo išpilsto vandens kiekio. Kasetės keitimo ciklas nurodomas atsižvelgiant į namuose filtruojamo vandens kiekį - 10 litrų per dieną. Kad būtų lengviau patikrinti, ant filtro kasetės yra vieta, kurioje galima užrašyti paskutinio keitimo datą.

- Nuosėdų filtras: 3 - 4 mėn.
- "Natural Plus" filtras: 5 - 6 mėn.
- "Nano Positive Plus" filtras: 9 - 12 mėnesių

Dažniausiai užduodami klausimai

Nesilaikant šių naudojimo instrukcijų, įrenginys gali veikti netinkamai, net jei jokių gedimų nebuvo. Jei iškyla problema iš toliau pateikto sąrašo, imkitės atsakymuose nurodytų veiksmų.

Vanduo yra blogo skonio ir (arba) kvapo.

Ar prietaisas ilgai neveikė?

- Paleiskite vandenį maždaug 10 minučių.

Ar baigėsi filtro kasetės?

- Reikia pakeisti filtro kasetes.

Įrenginys neduoda vandens.

Ar vanduo tiekiamas tinkamai?

- Atidarykite vandens tiekimo čiaupo vožtuvą.
- Patikrinkite, ar vandens tiekimo vamzdis nėra susisukęs.
- Patikrinkite, ar nėra vandens tiekimo gedimo.

Ar tinkamai įjungtas dozavimo mygtukas?

- Atsargiai paspauskite dozavimo mygtuką taip, kad jis būtų visiškai uždengtas pirštu.

Ar tinkamai prijungtas maitinimo šaltinis?

- Patikrinkite, ar prietaisas tinkamai prijungtas prie maitinimo šaltinio.
- Patikrinkite, ar nesutriko maitinimas.

Ar baigėsi filtro kasetės?

- Reikia pakeisti filtro kasetes.

Prietaisas neduoda pakankamai vandens.

Ar vanduo tiekiamas tinkamai?

- Atidarykite vandens tiekimo čiaupo vožtuvą.
- Patikrinkite, ar vandentiekio vamzdis nėra perlenktas.
- Patikrinkite, ar nėra vandens tiekimo gedimo.

Ar baigėsi filtro kasetės?

- Reikia pakeisti filtro kasetes.

Iš gaminio sklinda garsus triukšmas.

Ar gaminys montuojamas ant lygaus paviršiaus?

- Padėkite gaminį ant lygaus ir tvirto paviršiaus.

Ar prietaisas nesiliečia su kitais daiktais?

- Įsitikinkite, kad prietaisas nesiliečia prie kitų daiktų, baldų ar sienų.

Ar garsus triukšmas kyla dėl vandens apskaitos?

- Vanduo tiesiogiai prijungtas prie viešojo vandens tiekimo sistemos. Vandeniui patekus į filtrą kyla triukšmas, ir tai yra normalu.

Mygtukai neveikia.

Ar dozavimo mygtukas buvo nuspauštas 30 sekundžių ar ilgiau?

- Tai prietaiso saugos funkcija, kuri blokuoja mygtukų veikimą, kai dozavimo mygtukas paspaudžiamas 30 sekundžių ar ilgiau, kad būtų išvengta atsitiktinių jų paspaudimo.
- Pakelkite ranką nuo dozavimo mygtuko, tada paspauskite jį dar kartą.

Dozuotame vandenyje plaukioja dalelės.

Ar baigėsi filtro kasetės?

- Reikia pakeisti filtro kasetes.

Iš įrenginio teka vanduo.

Ar kambaryje arba lauke nėra drėgna?

- Kai šaltos prietaiso dalys susiduria su drėgme, gali susidaryti rasa, pavyzdžiui, vandens lašeliai, kurie susidaro ant šalto vandens butelio.

Ar vanduo bėga iš tam tikros prietaiso dalies?

- Uždarykite čiaupo vožtuvą ir atjunkite gaminį nuo maitinimo šaltinio. Tada nuneškite gaminį į techninės priežiūros centrą.

Išplintant vandenį nedega žalias dozatoriaus šviesos diodas.

Ar apšvietimo funkcija išjungta?

- Turi būti įjungta dozatoriaus apšvietimo funkcija.

Ar prietaisas veikia energijos taupymo režimu?

- Energijos taupymo režimas turi būti išjungtas.

Garantijos terminai ir sąlygos

1. Garantija taikoma tik paslėptiems defektams, už kuriuos atsakingas gamintojas.
2. Pretenziją nagrinėja pardavimo vieta arba techninis aptarnavimas pagal garantiją, jei Klientas pateikia:
 - a. tinkamai užpildytą galiojančią ir aiškią garantinę kortelę su pardavimo antspaudu ir pardavėjo parašu,
 - b. galiojančią pirkimo įrodymą su pardavimo data,
 - c. praneštą gaminį arba sugedusią dalį. Įsigyjant nuotoliniu būdu, garantinė kortelė galioja tik su pirkimo įrodymu (kvitu / sąskaita faktūra).
3. Pretenzija išsprendžiama per 14 dienų nuo Kliento pranešimo.
4. Gamybos defektai, nustatyti garantiniu laikotarpiu, nemokamai pašalinami per 21 dieną nuo gaminio pristatymo į pardavimo vietą arba techninio aptarnavimo tarnybą.
5. Jei remontui reikia importuoti detales, garantinio remonto laikotarpis gali būti pratęstas tiek laiko, kiek reikia detalė importuoti, bet ne ilgiau kaip 40 dienų.
6. Garantijos išimtyt:
 - a. mechaninių pažeidimų ir susijusių defektų,
 - b. pažeidimai ir defektai, atsiradę dėl netinkamo naudojimo ir netinkamo laikymo, surinkimo ir priežiūros,
 - c. tokių eksploatacinių elementų pažeidimai ir nusidėvėjimas,
 - d. su surinkimu ar technine priežiūra susijusią veiklą, kuri pagal vadovą yra naudotojo pareiga.
7. Garantija netaikoma, kai:
 - a. jo galiojimo laikas pasibaigęs,
 - b. Klientas remontavo arba modifikavo gaminį naudodamas neoriginalias dalis,
 - c. defektas atsirado dėl neteisingo įrengimo arba dėl to, kad nesilaikoma vadove pateiktų teisingo naudojimo taisyklių,
 - d. gaminys naudojamas ne namų ūkio reikmėms,
 - e. transportavimo metu padaryta žala.
8. Garantinės kortelės dublikatai neišduodami.
9. Klientas turi teisę į nemokamą kompensaciją:
 - a. gaminio remontas,
 - b. produkto pakeitimas,
 - c. sumažinta kaina,
 - d. nutraukti sutartį ir kompensuoti visas išlaidas.
10. Norėdami pranešti apie pretenziją:

- a. Pristatykite gaminį arba jo dalį, apie kurią pranešta.
 - b. Pateikite pirkimo dokumentą su pardavėjo pavadinimu ir adresu, pirkimo data ir vieta, gaminio tipu arba galiojančią garantinę kortelę su pardavimo vietos antspaudu.
 - c. Jei gaminys pristatomas nešvarus, techninė tarnyba, gavusi raštišką sutikimą, gali atsakyti jį priimti arba išvalyti kliento sąskaita.
11. Jei pretenzija pripažįstama, prietaisas sutaisomas arba pakeičiamas nauju, arba klientui grąžinama kompensacija. Transporto išlaidos iš gamintojo serviso padengia aptarnavimo išlaidas.
 12. Jei pretenzija atmetama, Klientui pateikiamas išsamus sprendimo pagrindimas, o įranga jam išsiunčiama jo lėšomis per 14 dienų nuo sprendimo priėmimo.

Naudojimas

ekspluatuoti netinkamų elektros ir elektroninės įrangos atliekų tvarkymas (EEJA teisės aktai).

Ant pakuotės, priedų arba instrukcijų vadovo esantis ženklas nurodo, kad eksploatuoti netinkamos įrangos ir priedamų elektroninių priedų negalima mesti į komunalinių atliekų konteinerius kartu su kitomis buitinėmis atliekomis.

Dėl netinkamo elektroninių atliekų tvarkymo į aplinką gali patekti teršalų arba dėl netinkamo šalinimo gali kilti pavojus sveikatai.

Atskirkite šias atliekas nuo kitų atliekų ir jas perdirbkite, kad žaliavas būtų galima panaudoti pakartotinai. Perdirbimo atveju jos leidžia pakartotinai naudoti žaliavas.

Barošanas avota brīdinājumi

- Savienojiet ierīci tikai ar 220~240 V kontaktlīdzdi. Nevienā un tajā pašā tīkla kontaktlīdzdā vienlaikus nepievienojiet vairākas ierīces.
- Nelieciet, nesavienojiet un nevelciet strāvas vadu ar spēku. Bieži pārbaudiet strāvas vadu.
- Pārtrauciet lietot izstrādājumu, ja ir bojāts strāvas vads/ kontaktdakša vai strāvas kontaktlīdzda.
- Ierīci drīkst pieslēgt elektrotīklam (vai atvienot) tikai ar sausām rokām.
- Ievietojot vai atvienojot kontaktdakšu, vispirms noņemiet mitrumu no rokām un pēc tam ievietojiet vai atvienojiet kontaktdakšu.
- Ja kontaktdakša ir nokļuvusi mitrumā, atvienojiet strāvas padevi kontaktlīdzdai (piemēram, izslēdzot galveno strāvas padevi dzīvoklī), pēc tam izņemiet kontaktdakšu, nosusiniet to un atkal ievietojiet kontaktlīdzdā.
- Pirms apkopes ierīce ir jāatvieno no strāvas padeves.
- Ja ūdens noplūdes gadījumā ir iekļūvis padeves zonā, atvienojiet ierīci no tīkla un pirms nākamās lietošanas reizes to pilnībā nosusiniet.
- Aizsargājiet strāvas kabeli no saspiešanas un mehāniskiem bojājumiem (piemēram, no dzīvnieku vai saskares ar asiem priekšmetiem).
- Ja ierīce ilgāku laiku netiek lietota, aizveriet ūdens padeves vārstu, iztukšojiet ūdeni, kas palicis izstrādājumā (nospiežot dozēšanas pogu), atvienojiet strāvas padevi un atstājiet ierīci drošā un sausā vietā. Lai izvairītos no traumām, lietojiet piesardzību, atverot ierīces atvilktni.
- Ja no ierīces sāk izdalīties dūmi, nekavējoties atvienojiet ierīci no tīkla un izkļedējiet dūmus, pirms atverat atvilktni.
- Pārlicinieties, ka pārtikas produkti neizvirzās ārpus ierīces atvilktnes malām. Atvilktnes piepildīšana, pārsniedzot tās ietilpību, var radīt traumas, sabojājot ierīci un anulēt garantiju.
- Nekad neuzpildiet ierīci ar eļļu. Šāda rīcība var radīt miesas bojājumus, bojājot ierīci un anulēt garantiju.

Uztādīšanas brīdinājumi

- Nenovietojiet ierīci mitrā vai putekļainā vietā.
- Nenovietojiet ierīci vietās, kur pastāv gāzes noplūdes risks, vai apkures ierīču tuvumā.
- Nenovietojiet ierīci uz nelīdzenas vai slīpas virsmas. Tas var izraisīt darbības traucējumus, vibrāciju vai nevēlamu troksni.
- Vārstam jābūt savienotam ar aukstā ūdensvada cauruli. Nedrīkst ņemt ūdeni no citiem avotiem, piemēram, gruntsūdeņiem. Pievienojot krānu karstajam ūdenim, var rasties neatgriezeniski bojājumi vai ierīces bojājums.
- Filtra kārtīdža nomainīšanas cikls var atšķirties atkarībā no reģiona un izmantotā ūdens kvalitātes.
- Pārlicinieties, ka ierīce ir uzstādīta tīrā telpā. Neuzstādiet ierīci vietā, kur var viegli piesārņot ūdeni vai kur vide ir piesārņota.
- Nenovietojiet ierīci ārpus telpām vai vietās, kur temperatūra ir vai var būt zemāka par 0°C. Tas var izraisīt filtra vai citu komponentu aizsalšanu, kas var izraisīt ierīces darbības traucējumus, ierīces bojājumus un ūdens noplūdi.
- Jāizvairās no tiešiem saules stariem un augstas temperatūras. Tas var izraisīt korpusa krāsas izmaiņas vai krāsas maiņu.
- ūdens padeves līnijas garums nedrīkst pārsniegt 5 m. Pārāk garš kabelis samazina izstrādājuma efektivitāti.
- Uz izstrādājuma nedrīkst novietot nekādas sildierīces, piemēram, mikroviļņu krāsni, elektrisko cepeškrāsni vai tosteri, kā arī viegli uzliesmojošas ierīces, piemēram, sveces, gāzes traukus un šķītavas.
- Nenovietojiet uz izstrādājuma ķīmiskās vielas, ūdens traukus vai nelielus metāla priekšmetus. Tie var iekļūt ierīcē un radīt bojājumus.
- Nedemontējiet vai neremontējiet izstrādājumu paši. Šāda darbība var izraisīt ugunsgrēku vai elektrošoku.
- Neļaujiet nevienam citam, izņemot pilnvarotus servisa speciālistus, izjaukt vai remontēt izstrādājumu. Par visiem servisa un remonta jautājumiem, lūdz, sazinieties ar mūsu Klientu apkalpošanas centru.
- Ierīci nedrīkst lietot personas, kurām trūkst fizisku vai garīgu spēju, pieredzes vai zināšanu par to, kā lietot ierīci.
- ūdens filtrēšanas sistēma NAV rotāllieta. Neļaujiet bērniem spēlēties ar ierīci.
- Pēc uzstādīšanas pārlicinieties, ka ieplūdes caurule ir stingri savienota un nav noplūdes. Noplūdes, kas radušās valēju skrūvju u. c. dēļ, var izraisīt elektriskās strāvas triecienu vai radīt materiālos zaudējumus.
- Ja konstatējat, ka izstrādājums ir noplūdis vai ap to ir ūdens, vispirms aizveriet ūdens padeves vārstu un pēc tam atvienojiet izstrādājumu no strāvas padeves.
- Ja no ierīces jūtama degšanas smaka vai redzami dūmi, nekavējoties atvienojiet to no strāvas padeves un aizveriet ūdens padeves vārstu.
- Pārviotojot izstrādājumu, nevelciet par strāvas vadu vai ūdens padeves cauruli un neķeriet ūdens dozatoru. Šāda rīcība var izraisīt ierīces bojājumus.
- Pirms lietošanas pārlicinieties, ka tvertnes vāks ierīces iekšpusē un augšējais vāks ir pilnībā aizvērti. Tas tiek darīts arī, lai pasargātu no kukaiņiem un svešķermeņiem.
- Nomainiet filtra kārtīdžu saskaņā ar nomainīšanas ciklu. Pārāk ilga filtra kārtīdža lietošana var izraisīt sliktu filtrēšanas veiktspēju vai nepatīkamu smaku. Filtra kārtīdža nomainīšanas cikls ir aprakstīts tālāk šajā rokasgrāmatā.
- Pēc ilgstošas dīkstāves ūdensapgādes sistēma ir jāizskalo. Pirms ierīces atkārtotas lietošanas ieteicams apmēram 10 minūtes izņemt ūdeni, kas palicis filtra caurulēs vai kārtīdžos.

- Neizmantojiet citas filtru kārtīdžus, izņemot 4Swiss filtrus. Tas var novest pie ierīces sliktas darbības, neparastas ūdens garšas, ūdens noplūdes un ierīces darbības traucējumiem.
- Neattīriet izstrādājumu ar benzīnu vai šķīdinātāju. Tas var sabojāt izstrādājumu.
- Lietojot izstrādājumu, neizņemiet ūdens padeves cauruli. Tas var izraisīt ūdens noplūdi un produkta darbības traucējumus.
- Nepārvietojiet ierīci, kamēr tā darbojas. Ierīces pārvietošana vai kratīšana tās darbības laikā var izraisīt ūdens padeves caurulītes atvienošanos, kā rezultātā var rasties ierīces darbības traucējumi un ūdens noplūde.
- Neizmantojiet filtrētu ūdeni, lai piepildītu stikla bumbas vai zivju tvertnes. Attīrīts ūdens var nebūt piemērots audzētām zivīm.

Produkta īpašības

- 5 pakāpju filtrēšanas sistēma - trīs neatkarīgi filtrēšanas kārtīdži, kas nodrošina tīru minerālūdens kvalitātes ūdeni.
- Ierīces statusa indikators - rāda izstrādājuma pašreizējo darbības stāvokli.
- Stilīgs dizains - plānā, stilīgā forma un kompaktais dizains palīdzēs ierīcei iekļauties jebkurā interjerā.
- Bloķēšanas/ atbloķēšanas poga - iespēja bloķēt skārienpogas.
- Tiešā bezvertnes filtrēšanas sistēma - nodrošina augstu ūdens kvalitāti, pateicoties plūsmas filtrēšanai un bez tvertnes.
- Ekonomiska un videi draudzīga ūdens filtrēšanas sistēma - bez ūdens zudumiem filtrēšanas procesā.
- Automātiska ūdens izslēgšanas sistēma - kad nomainīts filtrs, ierīce automātiski izslēdz ūdens padevi.
- Ārējais ūdens izvads - iespēja pieslēgt filtram ārēju aprīkojumu (ieskaitot papildu izsmidzinātāju).

Tehniskās specifikācijas

Produkta nosaukums: Ūdens filtrēšanas sistēma

Modeļa nosaukums: WFF021

Jauda: 220 ~ 240V 50Hz, drošinātājs 3.15A

Nominālais enerģijas patēriņš: 14,5 W

Filtrēšanas metode: Elektrostatiskā un absorbcijas filtrācija

Klimata klasifikācija: Klase: T

Uzstādīšanas zona: Paredzēts lietošanai mājās / birojā

Svars: 3,4 kg

Izmēri (platums x dziļums x augstums): 135 x 379 x 367 mm

Nominālais darba spiediens: 1,5-6,9 bāru (0,15-0,69 MPa)

Ierīces konstrukcija

Ilustrācija Nr. 1

1. Vadības panelis
2. Ūdens dozators
3. Paplātes vāks
4. Noteces paplāte
5. Noņemams filtra ieliktņa vāks
6. Barošanas kabelis
7. Ūdens ieplūde
8. Ārējā izeja

Vadības paneļa apraksts

Ilustrācija Nr. 2

1. Poga "Stikls" - ūdens daudzuma dozēšanai, kas atbilst vienam glāzei (aptuveni 200 ml).
2. Pitcher poga - ūdens daudzuma dozēšanai atbilstoši krūzes tilpumam (> 1 litrs).
3. Paneļa bloķēšanas poga - pogas bloķēšana (turiet pogu nospiestu 2 sekundes, lai ieslēgtu/izslēgtu režīmu).
4. Enerģijas taupīšanas poga - enerģijas taupīšanas režīms (lai ieslēgtu/izslēgtu šo režīmu, poga jāaiztur 2 sekundes).
5. Dozēšanas poga - manuālai ūdens dozēšanai.

Filtra ķēde

Ilustrācija Nr. 4

1. Spiediena samazināšanas vārsts
2. Vārsts
3. Ārējais vārsts

Filtrēšanas sistēma

Filtra kārtidžs ir galvenā ūdens filtrēšanas sistēmas sastāvdaļa. Viena kārtidža pārāk ilga lietošana var samazināt ierīces veiktspēju.

Ilustrācija Nr. 3

1. Nogulšņu filtrs - noņem mikrodaļiņas līdz 5 µm, piemēram, rūsu, augsni, smiltis, putekļus un oksidētus piesārņotājus.
2. Natural Plus (ogles) filtrs - 3 pakāpju filtrēšanas sistēma: mikrosieta noņem piemaisījumus, aktīvā ogle darbojas antibakteriāli, bet keramikas lodītes bagātina ūdeni ar jūras minerāliem (Ca, Mg, K, Fe, Mn, Ti, P, Si).
3. Nano Positive Plus filtrs - 0,01 ~ 0,001 µm NF membrāna noņem smagos metālus, hloru un gaistošos organiskos savienojumus (GOS), kā arī 99,99 % vīrusus un baktēriju (E.coli, Staphylococcus aureus, Pseudomonas aeruginosa).

Informācija, kas jāpārbauda pirms uzstādīšanas

1. Jāizvairās no tiešiem saules stariem un elektriskām sildierīcēm. Tās var izraisīt ugunsgrēku vai produkta krāsas maiņu.
2. Pārlicinieties, ka instalācijai ir pietiekami daudz vietas. Attālumam no sienas jābūt vismaz 10 cm, un ūdens padeves caurules garums nedrīkst pārsniegt 5 m no ūdens padeves vārsta.
3. Neuzstādiet ierīci putekļainās vietās vai vietās, kur tā ir pakļauta mitruma vai ūdens šļakatām - tas var izraisīt darbības traucējumus.
4. Izvairieties no slīpām vai nepietiekami stiprām virsmām. Nepareiza ierīces novietošana var izraisīt ugunsgrēku vai bojājumus.
5. Izvairieties no atrašanās vietas, kur temperatūra ir zemāka par 0°C. Izstrādājums ir paredzēts lietošanai telpās. Uzstādīšana vietā, kur temperatūra pazeminās zem 0°C, var radīt nopietnus izstrādājuma bojājumus, tostarp ūdens noplūdi un filtra bojājumus.
6. Neuzstādiet ierīci vietās, kur ūdens var viegli tikt piesārņots, vai vidē, kur ir gaisa piesārņojums.
7. Pārvietojot izstrādājumu, nevelciet par strāvas vadu, caurulēm un neķeriet ūdens dozatoru.
8. Pārlicinieties, ka ūdens vārsts ir savienots ar aukstā ūdens cauruli. Pievienojot to karstā ūdens cauruļvadam, var tikt bojāts filtrs un var rasties ierīces darbības traucējumi.

Vārstu montāža

Komplektā ir iekļauts 3/8" ūdens savienojums ar lodveida vārstu. Ja jums ir cita izmēra savienojumi, ir jāizmanto atbilstoša redukcija (pieejama sanitāro ierīču vai celtniecības piederumu veikalā).

Piezīme: Pirms vārsta uzstādīšanas izslēdziet galveno ūdens vārstu un pēc tam atskrūvējiet aukstā ūdens padeves šļūteni pie virtuves krāna.

Ilustrācija Nr. 5

1. Pieskrūvējiet vārstu pie aukstā ūdens savienojuma sienā.
2. Pieskrūvējiet ūdens padeves šļūteni pie krāna.
3. Ievietojiet ūdens padeves cauruli uz ierīci vārstā.
4. Atveriet galveno ūdensvada vārstu.

Produkta uzstādīšanas shēma

Ilustrācija Nr. 6

1. Noņemams filtra ieliktna vāks
2. Ūdens ieplūde
3. Barošanas kabelis
4. Aukstā ūdens caurule
5. Vārsts
6. Ūdens padeves caurule
7. Ārējā ūdens caurule (pēc izvēles)
8. Ārējais vārsts (pēc izvēles)

Soli pa solim produktu uzstādīšana

1. Pievienojiet ūdens padeves vārstu aukstā ūdens cauruļvadam.
 - Pirms savienošanas pārliecinieties, ka vārsts ir aizvērts.

Piezīme: pārliecinieties, ka vārsts ir pievienots aukstā ūdens caurulei. Pievienojot to karstā ūdens caurulei, var tikt bojāts filtrs vai bojāts izstrādājums.

2. Noņemiet ietilpdes atveres aizsardzību ierīces aizmugurē un ievietojiet ūdens padeves cauruli.
 - Pārliecinieties, ka caurule ir pareizi savienota ar ietilpdes atveri. (Ja caurule ir pareizi savienota, būs dzirdama klikšķa skaņa).
 - Pēc ārējā vārsta uzstādīšanas pievienojiet ārējo cauruli (pēc izvēles).
3. Atveriet ūdens padeves vārstu.
4. Pārliecinieties, ka filtra vāks ir pareizi samontēts.
5. Kad iepriekš minētās darbības ir veiktas pareizi, ierīce ir jāieslēdz.

Piezīme: Pārliecinieties, ka vārsts ir pieslēgts pie ūdensvada ar tekošu ūdeni. Neizmantojiet citus ūdens avotus, piemēram, gruntsūdeņus.

6. Pēc uzstādīšanas pabeigšanas pārbaudiet, vai nav noplūdes kādā no šādām sastāvdaļām:
 - ūdens padeves vārsts (caurule),
 - ārējais vārsts (pēc izvēles),
 - ūdens ietilpdes atveri ierīcē,
 - filtra piederumi.

Informācija, kas jāpārbauda pirms lietošanas

Piezīme: Ja izstrādājums netiek lietots ilgu laiku, aizveriet ūdens vārstu un atvienojiet to no tīkla. Šis izstrādājums ir paredzēts tikai 220 ~ 240 V / 50 Hz spriegumam. Pārliecinieties, ka tas ir pieslēgts piemērotā kontaktligzdā.

1. Atveriet krāna ūdens padeves vārstu.
 - Vispirms aizgrieziet krānu, lai pārliecinātos, vai ir pieejams tekošs ūdens. Pēc tam atveriet ūdens padeves vārstu.
2. Savienojiet ierīci.
 - Šis izstrādājums ir paredzēts tikai 220~240V / 50Hz barošanas avotam. Pārliecinieties, ka ierīce ir pieslēgta piemērotai kontaktligzdai. Pirms pievienošanas pārliecinieties, ka ierīce ir atvienota no tīkla.
3. Ja izstrādājums nav lietots ilgu laiku (vairākas dienas) vai tiek uzstādīts jaunā vietā, atstājiet ūdens plūsmu ieslēgtu aptuveni 10 minūtes.
4. Pilienu paplāte ir regulāri jāiztukšo.

Produkta lietošana

1. Gaidīšanas režīms: Ūdens filtrs ir pievienots un gatavs lietošanai. Dozēšanas indikators iedegas. Filtrētais ūdens tiks dozēts manuāli. Lai dozētu ūdeni gaidīšanas režīmā, nospiediet dozēšanas pogu. Ir iespējami divi manuālais ūdens dozēšanas režīmi:
 - a. Ūdens tiks dozēts tik ilgi, kamēr būs nospiesta dozēšanas poga. Ja dozēšanas poga ir nospiesta ilgāk par 30 sekundēm, ūdens dozēšana tiks pārtraukta. Noņemiet pirkstu no pogas un pēc tam nospiediet to vēlreiz, lai atsāktu ūdens plūsmu.
 - b. Īss spiedienu uz dozēšanas pogas iedarbina ūdens padevi, vēl viens īss pogas spiedienu aptur ūdens padevi. Ūdens tiks izsniegts ne ilgāk kā 30 sekundes, pēc tam dozators automātiski pārtrauks ūdens izsniegšanu.
2. "Stikla" režīms: Gaidīšanas režīmā tiek nospiesta "stikla" poga. "Stikla" indikators iedegas un dozēšanas indikators sāk mirgot. Filtrētais ūdens tiks dozēts pa porcijām (dozētais daudzums mainās atkarībā no ūdens spiediena).
 - Nospiediet stikla pogu, lai ievadītu režīmu. Pēc tam nospiediet dozēšanas pogu, lai dozētu porciju ūdens.
 - Ja pēc "stikla" režīma aktivizēšanas mērīšanas poga netiek nospiesta ilgāk par 7 sekundēm, ierīce atgriežas gaidīšanas režīmā.
 - Nospiežot jebkuru no pogām šajā režīmā, ūdens padeve tiek pārtraukta.
 - Noklusējuma daudzums ir aptuveni 150 ml. Informāciju par to, kā pielāgot daudzumu, skatiet tālāk šajā rokasgrāmatā.
3. "Pitcher" režīms: Gaidīšanas režīmā tiek nospiesta "krūzes" poga. Indikators "krūze" iedegas un dozēšanas indikators sāk mirgot. Filtrētais ūdens tiks dozēts nepārtraukti (dozētais daudzums mainās atkarībā no ūdens spiediena).
 - Nospiediet pogu "pitcher", lai ievadītu režīmu. Pēc tam nospiediet "dozēšanas" pogu, lai dozētu ūdeni.
 - Ja šajā režīmā mērīšanas poga netiek nospiesta ilgāk par 7 sekundēm, ierīce atgriezīsies gaidīšanas režīmā.

- Nospiežot jebkuru no pogām šajā režīmā, ūdens padeve tiek pārtraukta.
 - Noklusējuma laiks ir 1 min. Lai uzzinātu, kā iestatīt laiku, skatiet turpmāko šīs rokasgrāmatas sadaļu.
4. Paneļa bloķētājs tiek izmantots, lai bloķētu pogas un novērstu nejaucu ierīces ieslēgšanas tīrīšanas laikā vai bērnu pieskaršanos pogām.
 - Gaidīšanas režīmā uz 2 sekundēm nospiediet paneļa bloķēšanas pogu, lai bloķētu ierīci.
 - Atkārtoti nospiežot pogu uz 2 sekundēm, bloķēšana tiek atslēgta.
 5. Enerģijas taupīšanas režīms
 - Kad ierīce ir gaidīšanas režīmā, 2 sekundes nospiediet "enerģijas taupīšanas" pogu, lai aktivizētu enerģijas taupīšanas režīmu.
 - Ja ierīce ir veiksmīgi aktivizējusi enerģijas taupīšanas režīmu, LED indikators "enerģijas taupīšana" iedegas 3 reizes.
 - Kad ir aktivizēts enerģijas taupīšanas režīms, visas ierīces gaismas diodes ir izslēgtas.
 - Vēlreiz uz 2 sekundēm nospiežot pogu "enerģijas taupīšana", enerģijas taupīšanas režīms tiek deaktivizēts.

Ūdens tilpuma regulēšana "stikla" režīmā

1. Gaidīšanas režīmā 10 sekundes nospiediet pogu "stikls", lai iestatītu ūdens porciju.
2. Atkarībā no izvēlētā daudzuma iedegas viens vai vairāki no šiem indikatoriem: "stikls", "krūze", "paneļa bloķēšana", "enerģijas taupīšana". (Standarta ūdens daudzums ir aptuveni 150 ml).
3. Nospiežot Dozēšanas pogu, izvēlieties vēlamo daudzumu (aptuveni no 130 līdz 190 ml).
 - apmēram 130 ml: "Stikla" indikators iedegas.
 - apmēram 150 ml: "Stikla" un "krūzes" indikatorī ir iedegti.
 - apmēram 170 ml: "Stikla", "krūzes" un "paneļa bloķēšanas" indikatorī ir iedegti.
 - apmēram 190 ml: Indikatorī "glāze", "krūze", "paneļa bloķēšana" un "enerģijas taupīšana" ir iedegti.
4. Apstipriniet vēlamo daudzumu, nospiežot pogu "stikls".
 - Ja tiek nospiesta jebkura cita poga, kas nav izsniegšanas vai "stikla" poga, zvanišanas process tiek atcelts, un ierīce atgriežas gaidīšanas režīmā.
 - Ja iestatījumos 20 sekundes netiek nospiesta neviena poga, zvanišanas process tiek atcelts, un izstrādājums atgriežas gaidīšanas režīmā.

Ūdens tilpuma regulēšana "krūzes" režīmā

1. Gaidīšanas režīmā 10 sekundes nospiediet "krūzes" pogu, lai iestatītu ūdens padeves laiku.
2. Atkarībā no izvēlētā daudzuma iedegas viens vai vairāki no šādiem indikatoriem: "stikls", "krūze", "paneļa bloķēšana", "enerģijas taupīšana". (noklusējuma laiks ir aptuveni 60 sekundes).
3. Nospiežot Dozēšanas pogu, izvēlieties vēlamo daudzumu (aptuveni no 50 līdz 80 sekundēm).
 - aptuveni 50 sekundes: "Stikla" indikators iedegas.
 - aptuveni 60 sekundes: "Stikla" un "krūzes" indikatorī iedegas.
 - aptuveni 70 sekundes: "Stikla", "krūzes" un "paneļa bloķēšanas" indikatorī iedegas.
 - aptuveni 80 sekundes: Indikatorī "stikls", "krūze", "paneļa bloķēšana" un "enerģijas taupīšana" iedegas.
4. Apstipriniet vēlamo daudzumu, nospiežot pogu "stikls".
 - Ja tiek nospiesta jebkura cita poga, kas nav izsniegšanas vai "stikla" poga, zvanišanas process tiek atcelts, un ierīce atgriežas gaidīšanas režīmā.
 - Ja iestatījumos 20 sekundes netiek nospiesta neviena poga, zvanišanas process tiek atcelts, un izstrādājums atgriežas gaidīšanas režīmā.

Dozatora apgaismojuma iestatījumi

1. Gaidīšanas režīmā 10 sekundes vienlaicīgi nospiediet pogas "glāze" un "krūze", lai ieslēgtu dozatora apgaismojumu.
2. Atkarībā no izvēlētajiem iestatījumiem iedegsies visi vai nevieni no šiem indikatoriem: "stikls", "krūze", "paneļa bloķēšana", "enerģijas taupīšana". (Pēc noklusējuma funkcija ir ieslēgta).
3. Izvēlieties iestatījumu, nospiežot pogu Dozēšana.
 - Apgaismojums: Indikatorī "stikls", "krūze", "paneļa bloķēšana" un "enerģijas taupīšana" ir iedegti.
 - Izslēgts apgaismojums: Visi indikatorī ir izslēgti
4. Apstipriniet izvēlēto iestatījumu, nospiežot pogu "stikls".
 - Ja tiek nospiesta jebkura cita poga, kas nav izsniegšanas vai "stikla" poga, zvanišanas process tiek atcelts, un ierīce atgriežas gaidīšanas režīmā.
 - Ja iestatījumos 20 sekundes netiek nospiesta neviena poga, zvanišanas process tiek atcelts un izstrādājums atgriežas gaidīšanas režīmā.

Ārējais izsmidzinātājs (pēc izvēles)

Lai izmantotu ārējo sprauslu, tā jāuzstāda atsevišķi un jāpievieno pie filtra sistēmas "ārējās" izejas, kas atrodas korpusa aizmugurē.

Tīrīšana un apkope

Pirms tīrīšanas un apkopes:

- Izvelciet strāvas kontaktdakšu
- Noslaukiet ierīces korpusu ar neitrālu mazgāšanas līdzekli un pēc tam vēlreiz ar sausu drānu.

Pilienu paplātes tīrīšana

1. Izņemiet paplāti no ierīces.
 - Lai to izdarītu, ar vienu roku turiet ierīces korpusu, bet ar otru roku velciet paplāti, lai to izstumtu no izstrādājuma.
2. Paplāte sastāv no divām atdalāmām sastāvdaļām - tās ir jāizņem, lai mazgātu.
3. Iztukšojiet un iztīriet paplāti
 - Izlejiet ūdeni un noslaukiet paplāti ar mīkstu drānu.
4. No jauna samontējiet paplāti.
 - Kad paplāte ir iztīrīta, ievietojiet to atpakaļ mašīnā.
 - Pārliedzinieties, ka tas ir pareizi ievietots un iestumts līdz galam.

Dozatora tīrīšana

1. Lai noņemt dozatora korpusu, satveriet to un pagrieziet pulksteņrādītāja rādītāja kustības virzienā.
2. Pēc atskrūvēšanas noslaukiet ūdens izplūdes atveri ar tīru drānu.
3. Korpusu jānotīra zem tekoša ūdens un jānoslauka līdz sausumam ar tīru drānu.
4. Ievietojiet dozatora korpusu, uzliekot to uz ūdens izplūdes atveres un pagriežot pretēji pulksteņrādītāja rādītāja virzienam.

Filtera kārtidžu nomaiņa

Pirms filtra kārtidžu nomaiņas pārliedzinieties, ka esat atvēris ierīces vāku un atslēdzis ūdens padevi. Kad nomaiņa ir pabeigta, aizveriet filtra kārtidžu vāku un sāciet piepildīt tvertni. Pirms lietošanas palaidiet ūdeni cauri apmēram 10 minūtes.

1. Noņemiet korpusu ierīces labajā pusē.
 - Ar Phillips skrūvgriezi atskrūvējiet divas skrūves, kas atrodas vāka stūros.
2. Nospiediet dozēšanas pogu, lai iztukšotu atlikušo ūdeni.
 - Iztukšojot ūdeni, pārliedzinieties, vai ierīces iekšpusē esošais vārsts ir izvīzīts.
3. Atvienojiet ierīci no strāvas padeves.
4. Paceliet filtra kasetni, lai to atvienotu un nomainītu. (Ilustrācija Nr. 7, 1. punkts)
 - Lūdzu, ņemiet vērā, ka no kārtidža joprojām var izplūst ūdens atlikumi. Tas ir ūdens, kas izplūst no filtra, bet ne no produkta noplūdes.
5. Pievienojiet jauno filtra kārtidžu, ievietojot to. (Ilustrācija Nr. 7, 2. punkts)
 - Savienojot pārliedzinieties, ka uzlīme uz kasetnes ir vērsta uz priekšu.
6. Ievietojiet vāku atpakaļ ierīcē un pievīciet stiprinājuma skrūves.
7. Nosedziniet rokas un pievienojiet ierīci kontaktligzdai.
8. Ievietojiet trauku un desmit reizes nospiediet "krūzes" pogu, lai caur to tecinātu ūdeni.
 - Šis ir kārtidža stabilizācijas process - ūdens kopā ar mikrobuļļiem izplūst.
 - Procesa sākumā indikators uz vadības paneļa var mirgot. Tas pazudīs, kad ūdens tiks izsniegts. Tā ir pareiza ierīces darbība.
9. Pēc stabilizēšanas pirms ierīces pirmās lietošanas reizes pagaidiet 25 minūtes.
 - Ja ierīce tiek izmantota pirms 25 minūtēm, var atskanēt gaisa burbuļu plīšanas skaņa ierīces iekšpusē.

Filtra kārtidžu nomainas cikls

Filtra kārtidža kalpošanas laiks ir atkarīgs no ielietā ūdens daudzuma. Kasetnes nomainas cikls ir norādīts, pamatojoties uz mājās filtrētā ūdens daudzumu - 10 litri dienā. Lai atvieglotu pārbaudi, uz filtra kasetnēm ir vieta, kur uzrakstīt pēdējās nomainas datumu.

- Nogulšņu filtrs: 3 - 4 mēneši
- Natural Plus filtrs: 5 - 6 mēneši
- Nano Positive Plus filtrs: 9 - 12 mēneši

Biežāk uzdotie jautājumi

Šo ekspluatācijas instrukciju neievērošana var izraisīt ierīces darbības traucējumus, pat ja nav radušies nekādi darbības traucējumi. Ja rodas kāda no turpmāk minētajā sarakstā minētajām problēmām, veiciet atbildēs norādītās darbības.

Ūdenim ir slihta garša un/vai smarža.

Vai ierīce ilgu laiku ir stāvējusi dīkstāvē?

- Palaidiet ūdeni apmēram 10 minūtes.

Vai jums ir beigušies filtru kārtidži?

- Jānomaina filtru kārtidži.

Ierīce neizdala ūdeni.

Vai ūdens tiek piegādāts pareizi?

- Atveriet krāna ūdens padeves vārstu.
- Pārbaudiet, vai ūdens padeves caurule nav sašaurināta.
- Pārbaudiet, vai ūdens padeve nav traucēta.

Vai dozēšanas poga ir pareizi aktivizēta?

- Uzmaniģi nospiediet dozēšanas pogu tā, lai to pilnībā nosegtu ar pirkstu.

Vai barošanas avots ir pareizi pievienots?

- Pārbaudiet, vai ierīce ir pareizi pieslēgta strāvas padevei.
- Pārbaudiet, vai nav strāvas padeves pārtraukuma.

Vai jums ir beigušies filtru kārtidži?

- Jānomaina filtru kārtidži.

Ierīce neizdala pietiekami daudz ūdens.

Vai ūdens tiek piegādāts pareizi?

- Atveriet krāna ūdens padeves vārstu.
- Pārbaudiet, vai ūdensvada caurule nav sašaurināta.
- Pārbaudiet, vai ūdens padeve nav traucēta.

Vai jums ir beigušies filtru kārtidži?

- Jānomaina filtru kārtidži.

Produkts rada skaļu troksni.

Vai izstrādājums ir uzstādīts uz līdzenas virsmas?

- Novietojiet izstrādājumu uz līdzenas un cietas virsmas.

Vai ierīce nesaskaras ar citiem priekšmetiem?

- Pārliecinieties, ka ierīce nepieskaras citiem priekšmetiem, mēbelēm vai sienām.

Vai skaļu troksni rada ūdens mērīšana?

- Ūdens ir tieši pieslēgts publiskajam ūdensvadam. Kad ūdens nonāk filtrā, rodas troksnis, un tas ir normāli.

Pogas nedarbojas.

Vai dozēšanas poga ir nospiesta 30 sekundes vai ilgāk?

- Šī ir ierīces drošības funkcija, kas bloķē pogu darbību, ja dozēšanas poga ir nospiesta 30 sekundes vai ilgāk, lai novērstu to nejaušu nospiešanu.
- Paceliet roku no dozēšanas pogas un pēc tam nospiediet to vēlreiz.

Dozētājā ūdenī peld daļiņas.

Vai jums ir beigušies filtru kārtidži?

- Jānomaina filtru kārtidži.

Ūdens noplūde no ierīces.

Vai telpā vai ārpusē nav mitrs?

- Kad aukstās ierīces iekšpusē esošās detaļas saskaras ar mitrumu, var veidoties rasa, piemēram, ūdens pilieni, kas veidojas uz aukstā ūdens pudeles.

Vai ūdens izplūst no kādas konkrētas ierīces daļas?

- Aizveriet krāna vārstu un atvienojiet izstrādājumu no barošanas avota. Pēc tam nogādājiet izstrādājumu servisa centrā.

Ūdens dozatora zaļais LED indikators nedeg, kad tiek dozēts ūdens.

Vai apgaismojuma funkcija ir izslēgta?

- Ir jāaktivizē dozatora apgaismojuma funkcija.

Vai ierīce darbojas enerģijas taupīšanas režīmā?

- Enerģijas taupīšanas režīms ir jāizslēdz.

Garantijas noteikumi un nosacījumi

1. Garantija attiecas tikai uz slēptiem defektiem, kas radušies ražotāja vainas dēļ.
2. Pretenziju apstrādā pārdošanas punkts vai tehniskais serviss saskaņā ar garantiju, ja Klients iesniedz:
 - a. derīga un skaidri salasāma garantijas karte, kas ir pareizi aizpildīta ar pārdošanas zīmogu un pārdevēja parakstu,
 - b. derīgs pirkumu apliecināšanas dokuments, kurā norādīts pārdošanas datums,
 - c. paziņoto produktu vai bojāto daļu. Ja prece iegādāta attālināti, garantijas karte ir derīga tikai ar pirkumu apliecināšanu dokumentu (čeku/rēķinu).
3. Pretenzija tiek atrisināta 14 dienu laikā pēc Klienta ziņojuma saņemšanas.
4. Garantijas laikā konstatētos ražošanas defektus bez maksas novērs 21 dienas laikā pēc produkta piegādes uz tirdzniecības vietu vai tehniskajam servisam.
5. Ja remontam ir nepieciešams importēt detaļas, garantijas remonta termiņu var pagarināt par laiku, kas nepieciešams detaļas importēšanai, bet ne ilgāk kā par 40 dienām.
6. Garantijas izņēmumi:
 - a. mehāniskiem bojājumiem un ar tiem saistītiem defektiem,
 - b. bojājumiem un defektiem, kas radušies nepareizas lietošanas un neatbilstošas uzglabāšanas, montāžas un apkopes rezultātā,
 - c. šādu patērējamo elementu bojājumi un nolietojums,
 - d. darbības, kas saistītas ar montāžu vai apkopi, kas ir lietotāja pienākums saskaņā ar rokasgrāmatu.
7. Garantija nav spēkā, ja:
 - a. tā derīguma termiņš ir beidzies,
 - b. Klients ir remontējis vai pārveidojis produktu, izmantojot neoriģinālas detaļas,
 - c. defekts radies nepareizas uzstādīšanas vai rokasgrāmatā norādīto pareizas ekspluatācijas noteikumu neievērošanas dēļ,
 - d. ražojums tiek izmantots citiem mērķiem, nevis lietošanai māsaimniecībā,
 - e. transportēšanas laikā radušies bojājumi.
8. Garantijas kartes dublikāti netiek izsniegti.
9. Klientam ir tiesības uz šādu bezmaksas kompensāciju:
 - a. produkta remonts,
 - b. produkta nomainīšana,
 - c. samazināta cena,
 - d. līguma izbeigšana un pilnīga izmaksu kompensācija.
10. Lai ziņotu par prasību:
 - a. iepazīstiniet ar izstrādājumu vai tā daļu, par kuru ziņojat.
 - b. Uzrādiet pirkumu apliecināšanu dokumentu ar pārdevēja vārdu un adresi, pirkuma datumu un vietu, produkta veidu vai derīgu garantijas karti ar tirdzniecības vietas zīmogu.
 - c. Ja izstrādājums tiek piegādāts netīrs, tehniskais dienests var atteikties to pieņemt vai iztīrīt uz klienta rēķina, saņemot rakstisku apstiprinājumu.
11. Ja pretenzija tiek pieņemta, ierīce tiek salabota vai nomainīta pret jaunu, vai arī Klientam tiek atmaksāta nauda. Transportēšanas izmaksas no ražotāja servisa sedz pakalpojums.
12. Ja pretenzija tiek noraidīta, Klientam tiek sniegts detalizēts lēmuma pamatojums, un 14 dienu laikā pēc lēmuma saņemšanas viņam tiek nosūtīta iekārta uz viņa rēķina.

Izmantošana

Elektrisko un elektronisko iekārtu nolietoto atkritumu apstrāde (EEIA tiesību akti).

Markējums uz iepakojuma, piederumiem vai lietošanas pamācībā norāda, ka nolietotās iekārtas un tām pievienotos elektroniskos piederumus nedrīkst mest sadzīves atkritumu konteineros kopā ar citiem sadzīves atkritumiem.

Nepareiza rīcība ar elektroniskajiem atkritumiem var izraisīt piesārņojuma nokļūšanu vidē vai apdraudējumu veselībai nepareizas utilizācijas dēļ. Atdala šos atkritumus no citiem atkritumiem un pārstrādā tos, lai izejmateriālus varētu izmantot atkārtoti. Pārstrādei tiek atļauts atkārtoti izmantot izejmateriālus.

Waarschuwingen voor de voeding

- Sluit het apparaat alleen aan op een 220~240V stopcontact. Sluit niet meerdere apparaten tegelijk aan op hetzelfde stopcontact.
- Buig het netsnoer niet, bundel het niet en trek er niet met kracht aan. Controleer het netsnoer regelmatig.
- Stop het gebruik van het product als het netsnoer/de stekker of het stopcontact beschadigd is.
- Het apparaat mag alleen op het lichtnet worden aangesloten (of losgekoppeld) met droge handen.
- Als je een stekker in het stopcontact steekt of eruit haalt, verwijder dan eerst het vocht van je handen en steek of haal dan de stekker eruit.
- Als er vocht in de stekker terecht komt, moet u de stroomtoevoer naar het stopcontact onderbreken (bijvoorbeeld door de hoofdstroomtoevoer in de flat uit te schakelen), vervolgens de stekker eruit halen, afdrogen en weer in het stopcontact steken.
- Voor onderhoud moet de unit worden losgekoppeld van de voeding.
- In het geval van een waterlek in de toevoerruimte, moet u de stekker uit het stopcontact halen en het apparaat volledig drogen voor het volgende gebruik.
- Bescherm de voedingskabel tegen beknelling en mechanische schade (bijvoorbeeld door dieren of contact met scherpe voorwerpen).
- Als het apparaat langere tijd niet wordt gebruikt, sluit u de watertoevoerkraan, leegt u het water dat nog in het product zit (door op de doseerknop te drukken), koppelt u de stroomtoevoer los en laat u het apparaat op een veilige en droge plaats staan. Wees voorzichtig bij het openen van de lade van het apparaat om letsel te voorkomen.
- Als er rook uit het apparaat komt, haal dan onmiddellijk de stekker uit het stopcontact en verdrijf de rook voordat u de lade opent.
- Zorg ervoor dat het voedsel niet buiten de zijanten van de lade van het apparaat uitsteekt. Als de lade te vol is, kan dit leiden tot letsel of schade aan het apparaat en vervalt de garantie.
- Vul het apparaat nooit met olie. Dit kan leiden tot persoonlijk letsel, schade aan het apparaat en het vervallen van de garantie.

Waarschuwingen voor installatie

- Plaats het apparaat niet in een vochtige of stoffige omgeving.
- Plaats het apparaat niet op een plek waar gas kan lekken of in de buurt van een verwarmingstoestel.
- Plaats het apparaat niet op een oneffen of hellend oppervlak. Dit kan storingen, trillingen of ongewenst geluid veroorzaken.
- Het ventiel moet worden aangesloten op een leiding met koud leidingwater. Put niet uit andere bronnen, zoals grondwater. Het aansluiten van de kraan op heet water kan leiden tot permanente schade of defecten aan het apparaat.
- De vervangingscyclus van het filterpatroon kan variëren afhankelijk van de regio en de kwaliteit van het gebruikte water.
- Zorg ervoor dat het apparaat in een schone ruimte wordt geïnstalleerd. Installeer het apparaat niet op een plaats waar water gemakkelijk verontreinigd kan worden of waar het milieu vervuild is.
- Plaats het apparaat niet buiten of op een plek waar de temperatuur onder 0°C is of kan komen. Hierdoor kunnen het filter of andere onderdelen bevriezen, waardoor het apparaat slecht gaat werken, beschadigd raakt en water gaat lekken.
- Direct zonlicht en hoge temperaturen moeten vermeden worden. Dit kan kleurveranderingen of verkleuring van de behuizing veroorzaken.
- De lengte van de watertoevoerleiding mag niet meer zijn dan 5 m. Een te lange kabel vermindert de doeltreffendheid van het product.
- Plaats geen verwarmingsapparaten zoals een magnetron, elektrische oven of broodrooster op het product, of brandbare apparaten zoals kaarsen, gasflessen en aanstekers.
- Plaats geen chemicaliën, watercontainers of kleine metalen voorwerpen op het product. Deze kunnen het apparaat binnendringen en schade veroorzaken.
- Demonteer of repareer het product niet zelf. Dit kan brand of elektrische schokken veroorzaken.
- Laat niemand anders dan bevoegde servicetechnici het product demonteren of repareren. Neem voor alle service- en reparatievragen contact op met onze Klantenservice.
- Het apparaat mag niet worden gebruikt door personen met onvoldoende fysieke of mentale capaciteiten, ervaring of kennis van het gebruik van het product.
- Het waterfiltersysteem IS GEEN SPEELGOED. Laat kinderen niet met het apparaat spelen.
- Controleer na de installatie of de aanvoerbuiss stevig is aangesloten en of er geen lekken zijn. Lekkage als gevolg van loszittende schroeven e.d. kan elektrische schokken of materiële schade veroorzaken.
- Als u merkt dat het product lekt of als er water in de buurt is, sluit u eerst de watertoevoerkraan en koppelt u vervolgens het product los van de voeding.
- Als u brandlucht ruikt of rook uit het apparaat ziet komen, haal dan onmiddellijk de stekker uit het stopcontact en sluit de watertoevoerkraan.

- Trek niet aan het netsnoer of de watertoevoerslang en pak de waterdispenser niet vast wanneer u het product verplaatst. Dit kan schade aan het apparaat veroorzaken.
- Zorg er voor gebruik voor dat het tankdeksel in het apparaat en het bovendeksel volledig gesloten zijn. Dit is ook ter bescherming tegen insecten en vreemde voorwerpen.
- Vervang het filterpatroon volgens de vervangingscyclus. Als je het filterpatroon te lang gebruikt, kan dit leiden tot slechte filterprestaties of een nare geur. De vervangingscyclus voor het filterpatroon wordt verderop in deze handleiding beschreven.
- Na een lange periode van inactiviteit moet het watertoevoersysteem worden doorgespoeld. We raden aan om water dat nog in de filterslangen of -patronen zit ongeveer 10 minuten te verwijderen voordat je het apparaat weer gebruikt.
- Gebruik geen andere filterpatronen dan de speciale 4Swiss filters. Dit kan leiden tot slechte prestaties van het apparaat, abnormale watersmaak, waterlekkage en defecten aan het product.
- Reinig het product niet met benzine of oplosmiddelen. Dit kan het product beschadigen.
- Verwijder de watertoevoerslang niet wanneer u het product gebruikt. Dit kan waterlekkage en storingen veroorzaken.
- Verplaatst het apparaat niet terwijl het in werking is. Als u het apparaat beweegt of schudt terwijl het in werking is, kan de watertoevoerslang losraken, wat kan leiden tot defecten aan het product en waterlekkage.
- Gebruik geen gefilterd water om glazen bollen of vistanks te vullen. Gezuiverd water is mogelijk niet geschikt voor gekweekte vissen.

Productkenmerken

- 5-traps filtratiesysteem - gegroepeerd in drie onafhankelijke filterpatronen om zuiver water van mineraalwaterkwaliteit te leveren.
- Apparaatstatusindicator - toont de huidige bedrijfsstatus van het product.
- Stijlvol ontwerp - dankzij de slanke, stijlvolle vorm en het compacte ontwerp past het apparaat in elk interieur.
- Knop vergrendelen/ontgrendelen - mogelijkheid om aanraaktoetsen te vergrendelen.
- Direct, tankloos filtratiesysteem - zorgt voor een hoge waterkwaliteit dankzij stromingsfiltratie en geen tank.
- Economisch en milieuvriendelijk waterfiltersysteem - zonder waterverlies tijdens het filtratieproces.
- Automatisch waterafsluitsysteem - bij het vervangen van het filter sluit het apparaat automatisch de watertoevoer af.
- Externe wateruitlaat - mogelijkheid om externe apparatuur aan te sluiten op het filter (inclusief optionele schenkuit).

Technische specificaties

Productnaam: Waterfiltersysteem
 Modelnaam: WFF021
 Vermogen: 220~240V 50Hz, ZEKERING 3,15A
 Nominale stroomverbruik: 14.5 W
 Filtratiemethode: Elektrostatische en absorptiefiltratie
 Klimaatclassificatie: Klasse T
 Installatiegebied: Voor thuis-/kantoorgebruik
 Gewicht: 3,4 kg
 Afmetingen (b x d x h): 135 x 379 x 367 mm
 Nominale werkdruk: 1,5-6,9 bar (0,15-0,69MPa)

Bouw van het apparaat

Illustratie nr. 1

1. Bedieningspaneel
2. Waterdispenser
3. Ladeafdekking
4. Lekbak
5. Verwijderbaar filterinzetstukdeksel
6. Stroomkabel
7. Watertoevoer
8. Externe uitlaat

Beschrijving bedieningspaneel

Illustratie nr. 2

1. Glazen knop - Voor het doseren van de hoeveelheid water die gelijk is aan één glas (ongeveer 200ml).
2. Kan-knop - Voor het doseren van de hoeveelheid water die overeenkomt met het volume van de kan (>1 liter)

3. Knop voor paneelvergrendeling - Knopvergrendeling (houd de knop 2 sec. ingedrukt om de modus in/uit te schakelen).
4. Energiebesparingsknop - Energiebesparingsmodus (de knop moet 2 sec. ingedrukt worden gehouden om de modus in/uit te schakelen).
5. Doseerknop - Voor handmatige dosering van water.

Filtercircuit

Illustratie nr. 4

1. Drukreduceerventiel
2. Klep
3. Externe klep

Filtratiesysteem

Het filterpatroon is een belangrijk onderdeel van het waterfiltersysteem. Als je één cartridge te lang gebruikt, kan dit de prestaties van het apparaat verminderen.

Illustratie nr. 3

1. Sedimentfilter - Verwijdert microdeeltjes tot 5 µm zoals roest, aarde, zand, stof en geoxideerde verontreinigingen.
2. Natural Plus (Koolstof) Filter - 3-fasen filtratiesysteem: een microrooster verwijdt onzuiverheden, actieve kool heeft een antibacteriële werking en keramische korrels verrijken het water met zeeminerale (Ca, Mg, K, Fe, Mn, Ti, P, Si).
3. Nano Positive Plus Filter - 0,01~0,001µm NF membraan verwijdt zware metalen, chloor en vluchtige organische stoffen (VOC's), evenals 99,99% van de virussen en bacteriën (E.coli, Staphylococcus aureus, Pseudomonas aeruginosa).

Details die voor de installatie moeten worden gecontroleerd

1. Direct zonlicht en elektrische verwarmingsapparaten moeten vermeden worden. Deze kunnen brand of verkleuring van het product veroorzaken.
2. Zorg dat er voldoende ruimte is voor de installatie. De afstand tot de muur moet minstens 10 cm zijn en de lengte van de watertoevoerleiding mag niet meer dan 5 m vanaf de watertoevoer kraan bedragen.
3. Installeer het apparaat niet in stoffige ruimtes of op plaatsen waar het wordt blootgesteld aan vocht of spatwater - dit kan storingen veroorzaken.
4. Vermijd schuine of onvoldoende sterke oppervlakken. Een onjuiste plaatsing van het apparaat kan brand of schade veroorzaken.
5. Vermijd een locatie waar de temperatuur onder 0°C daalt. Het product is bedoeld voor gebruik binnenshuis. Installatie op een plaats waar de temperatuur onder 0°C daalt, kan leiden tot ernstige schade aan het product, zoals waterlekken en schade aan het filter.
6. Installeer het apparaat niet op plaatsen waar water gemakkelijk verontreinigd kan raken of in een omgeving met luchtverontreiniging.
7. Trek bij het verplaatsen van het product niet aan het netsnoer of de slang en pak de waterdispenser niet vast.
8. Zorg ervoor dat de waterklep is aangesloten op een koudwaterleiding. Als u het op een warmwaterleiding aansluit, kan het filter beschadigd raken en kan het product defect raken.

Ventielassemblage

Een 3/8" wateraansluiting met kogelkraan is inbegrepen. Als je aansluitingen met een andere maat hebt, moet je de juiste reducties gebruiken (verkrijgbaar bij een sanitairwinkel of bouwmarkt).

Opmerking: Voordat u de kraan installeert, moet u de hoofdkraan dichtdraaien en vervolgens de koudwatertoevoerslang naar de keukenkraan losdraaien.

Afbeelding 5

1. Schroef het ventiel op de koudwateraansluiting in de muur.
2. Schroef de watertoevoerslang op de kraan.
3. Plaats de watertoevoerleiding naar het apparaat in de kraan.
4. Open de waterhoofdkraan.

Installatieschema van het product

Afbeelding 6

1. Verwijderbaar filterinzetstukdeksel
2. Watertoevoer
3. Stroomkabel
4. Koudwaterleiding
5. Klep
6. Watertoevoerleiding
7. Externe waterleiding (optioneel)
8. Externe klep (optioneel)

Stapsgewijze productinstallatie

1. Sluit de watertoevoerkraan aan op de koudwaterleiding.
 - Zorg ervoor dat de klep gesloten is voordat je hem aansluit.

Opmerking: Zorg ervoor dat de klep is aangesloten op een koudwaterleiding. Aansluiting op een warmwaterleiding kan het filter of het product beschadigen.

2. Verwijder de inlaatbescherming aan de achterkant van het apparaat en plaats de watertoevoerslang.
 - Zorg ervoor dat de pijp correct is aangesloten op de inlaat. (U hoort een klikkend geluid als de buis goed is aangesloten).
 - Sluit de externe slang aan na installatie van de externe klep (optioneel).
3. Open de watertoevoerkraan.
4. Controleer of het filterdeksel correct is gemonteerd.
5. Als de bovenstaande stappen correct zijn uitgevoerd, moet het apparaat worden aangesloten.

Opmerking: Zorg ervoor dat de klep is aangesloten op een watertoevoer met stromend water. Gebruik geen andere waterbronnen, zoals grondwater.

6. Controleer na de installatie op lekkage in een van de volgende onderdelen:
 - watertoevoerventiel (pijp),
 - externe klep (optioneel),
 - watertoevoer naar het apparaat,
 - filterfittingen.

Details die voor gebruik moeten worden gecontroleerd

Opmerking: Als het product langere tijd niet wordt gebruikt, sluit u de waterkraan en haalt u de stekker uit het stopcontact. Dit product is alleen ontworpen voor een voltage van 220~240V / 50Hz. Zorg ervoor dat de stekker in een geschikt stopcontact zit.

1. Open de kraan.
 - Draai eerst de kraan dicht om te controleren of er stromend water is. Draai vervolgens de kraan open.
2. Sluit het apparaat aan.
 - Dit product is alleen ontworpen voor 220~240V / 50Hz stroomvoorziening. Zorg ervoor dat het apparaat wordt aangesloten op een geschikt stopcontact. Zorg ervoor dat de stekker uit het stopcontact is voordat u het apparaat aansluit.
3. Als het product lange tijd niet gebruikt is (meerdere dagen) of op een nieuwe locatie geïnstalleerd wordt, laat de watertoevoer dan ongeveer 10 minuten aan staan.
4. De lekbak moet regelmatig gelegegd worden.

Gebruik van het product

1. Stand-bymodus: Het waterfilter is aangesloten en klaar voor gebruik. De doseerindicator brandt. Het gefilterde water wordt handmatig gedoseerd. Druk op de doseerknop om water te doseren in de stand-bymodus. Er zijn twee modi voor handmatige waterdosering mogelijk:
 - a. Er wordt water afgegeven zolang de afgifteknoop ingedrukt blijft. Als de afgifteknoop langer dan 30 seconden wordt ingedrukt, stopt de waterafgifte. Haal je vinger van de knop en druk hem opnieuw in om de watertoevoer te hervatten.
 - b. Een korte druk op de doseerknop start de afgifte, nog een korte druk op de knop stopt de afgifte. Er wordt maximaal 30 seconden water afgegeven, daarna stopt de dispenser automatisch met het afgeven van water.

2. "Glasmodus: In de stand-bymodus wordt de "glas"-knop ingedrukt. De "glas"-indicator licht op en de doseerindicator begint te knippen. Het gefilterde water wordt in porties gedoseerd (de gedoseerde hoeveelheid is afhankelijk van de waterdruk).
 - Druk op de glazen knop om de modus te openen. Druk vervolgens op de doseerknop om een portie water te doseren.
 - Als de meterknop niet langer dan 7 seconden wordt ingedrukt na het activeren van de 'glas'-modus, schakelt het apparaat terug naar de stand-bymodus.
 - Als u in deze modus op een van de knoppen drukt, stopt de afgifte van water.
 - De standaardhoeveelheid is ongeveer 150 ml. Zie verderop in deze handleiding voor informatie over het aanpassen van de hoeveelheid.
3. Modus "Kruik": In de stand-bymodus wordt op de knop "Kruik" gedrukt. De indicator "Kruik" licht op en de doseerindicator begint te knippen. Het gefilterde water wordt continu gedoseerd (de gedoseerde hoeveelheid varieert afhankelijk van de waterdruk).
 - Druk op de knop 'Kruik' om de modus te activeren. Druk vervolgens op de knop 'Doserer' om water te doseren.
 - Als de meterknop in deze modus niet langer dan 7 seconden wordt ingedrukt, schakelt het toestel terug naar de stand-bymodus.
 - Als u in deze modus op een van de knoppen drukt, stopt de afgifte van water.
 - De standaardtijd is 1 min. Zie verderop in deze handleiding voor informatie over het instellen van de tijd.
4. De paneelvergrendeling wordt gebruikt om de knoppen te vergrendelen om te voorkomen dat het apparaat per ongeluk wordt geactiveerd tijdens het schoonmaken of dat kinderen de knoppen aanraken.
 - Druk in stand-by 2 seconden op de knop "paneelvergrendeling" om het toestel te vergrendelen.
 - Als je de knop opnieuw 2 seconden ingedrukt houdt, wordt de vergrendeling opgeheven.
5. Energiebesparende modus
 - Druk 2 seconden op de knop 'energiebesparing' wanneer het apparaat in stand-by staat om de energiebesparingsmodus te activeren.
 - De LED "energiebesparing" gaat 3 keer branden als het apparaat de energiebesparingsmodus heeft geactiveerd.
 - Wanneer de energiebesparingsmodus is geactiveerd, worden alle LED's op het apparaat uitgeschakeld.
 - Als je nogmaals 2 seconden op de knop "energiebesparing" drukt, wordt de energiebesparingsmodus uitgeschakeld.

Watervolumeregeling in de modus "glas"

1. Druk in de stand-bymodus 10 seconden op de knop 'glas' om de waterportie in te stellen.
2. Afhankelijk van de geselecteerde hoeveelheid gaan een of meer van de volgende lampjes branden: "glas", "kan", "paneelvergrendeling", "energiebesparing". (De standaardhoeveelheid water is ongeveer 150 ml).
3. Selecteer de gewenste hoeveelheid (van ongeveer 130 tot 190 ml) door op de doseerknop te drukken.
 - ongeveer 130 ml: De "glas"-indicator brandt.
 - ongeveer 150 ml: De indicatielampjes "glas" en "kan" branden.
 - ongeveer 170 ml: De indicatoren "glas", "kan" en "paneelvergrendeling" branden.
 - ca. 190 ml: De indicatoren "glas", "kan", "paneelvergrendeling" en "energiebesparing" branden.
4. Bevestig de gewenste hoeveelheid door op de knop 'glas' te drukken.
 - Als er op een andere knop dan de knop voor afgifte of 'glas' wordt gedrukt, wordt het kiesproces geannuleerd en keert het product terug naar de stand-bymodus.
 - Als er in de instellingen 20 seconden lang geen knop wordt ingedrukt, wordt het kiesproces geannuleerd en keert het product terug naar de stand-bymodus.

Watervolumeregeling in de modus "Kruik"

1. Druk in de stand-bymodus 10 seconden op de knop 'Kruik' om de waterafgiftetijd in te stellen.
2. Afhankelijk van de geselecteerde hoeveelheid gaan een of meer van de volgende lampjes branden: "glas", "kan", "paneelvergrendeling", "energiebesparing". (De standaardtijd is ongeveer 60 seconden).
3. Selecteer de gewenste hoeveelheid (van ongeveer 50 tot 80 seconden) door op de doseerknop te drukken.
 - ongeveer 50 seconden: De "glas"-indicator brandt.
 - ongeveer 60 seconden: De indicatielampjes "glas" en "kan" branden.
 - ongeveer 70 seconden: De indicatoren "glas", "kruik" en "paneelvergrendeling" branden.

- ongeveer 80 seconden: De indicatoren "glas", "kan", "paneelvergrendeling" en "energiebesparing" branden.
4. Bevestig de gewenste hoeveelheid door op de knop 'glas' te drukken.
 - Als er op een andere knop dan de knop voor afgifte of 'glas' wordt gedrukt, wordt het kiesproces geannuleerd en keert het product terug naar de stand-bymodus.
 - Als er in de instellingen 20 seconden lang geen knop wordt ingedrukt, wordt het kiesproces geannuleerd en keert het product terug naar de stand-bymodus.

Verlichtingsinstellingen dispenser

1. Druk in stand-by 10 seconden lang gelijktijdig op de toetsen 'glas' en 'kan' om de dispenserverlichting in te stellen.
2. Afhankelijk van de geselecteerde instellingen gaan alle of geen van de volgende lampjes branden: "glas", "kruik", "paneelvergrendeling", "energiebesparing". (Standaard is de functie ingeschakeld).
3. Selecteer een instelling door op de knop Dosage te drukken.
 - Verlichting aan: De indicatoren "glas", "kruik", "paneelvergrendeling" en "energiebesparing" branden.
 - Verlichting uit: Alle indicatoren zijn uit
4. Bevestig de geselecteerde instelling door op de knop 'glas' te drukken.
 - Als er op een andere knop dan de knop voor afgifte of 'glas' wordt gedrukt, wordt het kiesproces geannuleerd en keert het product terug naar de stand-bymodus.
 - Als er in de instellingen 20 seconden lang geen knop wordt ingedrukt, wordt het kiesproces geannuleerd en keert het product terug naar de stand-bymodus.

Externe uitloop (optioneel)

Om een externe uitloop te gebruiken, moet deze onafhankelijk worden geïnstalleerd en worden aangesloten op de 'externe' uitgang van het filtersysteem aan de achterkant van de behuizing.

Reiniging en onderhoud

Voor reiniging en onderhoud:

- Trek de stekker uit het stopcontact
- Veeg de behuizing van het apparaat af met een neutraal schoonmaakmiddel en daarna nogmaals met een droge doek.

De lekbak reinigen

1. Verwijder de lade uit het apparaat.
 - Houd hiervoor de behuizing van het apparaat met één hand vast en trek met de andere hand aan de lade om deze uit het product te schuiven.
2. Het dienblad bestaat uit twee afneembare onderdelen - deze moeten uit elkaar gehaald worden om te wassen.
3. Leeg en reinig de lade
 - Giet het water af en veeg de bak af met een zachte doek.
4. Zet de lade weer in elkaar.
 - Plaats de lade terug in de machine nadat deze is gereinigd.
 - Zorg ervoor dat het correct is geplaatst en helemaal naar binnen is geduwd.

De dispenser schoonmaken

1. Om de dispenserbehuizing te verwijderen, pak je deze vast en draai je deze rechtsom.
2. Veeg de wateruitlaat na het losschroeven af met een schone doek.
3. Reinig de behuizing onder stromend water en veeg hem droog met een schone doek.
4. Plaats de dispenserbehuizing door deze op de wateruitloop te plaatsen en linksom te draaien.

Filterpatronen vervangen

Voordat je de filterpatronen vervangt, moet je het deksel van het apparaat openen en de watertoevoer afsluiten. Zodra de vervanging voltooid is, sluit je het deksel van de filterpatronen en begin je met het vullen van de tank. Laat het water ongeveer 10 minuten doorlopen voor gebruik.

1. Verwijder de behuizing aan de rechterkant van het apparaat.
 - Gebruik een kruiskopschroevendraaier om de twee bevestigingsschroeven op de hoeken van het deksel los te draaien.
2. Druk op de doseerknop om het resterende water af te tappen.
 - Zorg er bij het aftappen van het water voor dat de klep in het apparaat uitsteekt.
3. Haal de stekker van het apparaat uit het stopcontact.
4. Til het filterelement op om het los te koppelen en terug te plaatsen. (Afbeelding nr. 7, punt 1)
 - Houd er rekening mee dat er nog steeds restwater uit de cartridge kan stromen. Dit is water dat uit het filter komt, maar niet van eventuele productlekkages.
5. Sluit het nieuwe filterelement aan door het te plaatsen. (Afbeelding nr. 7, punt 2)
 - Zorg er bij het aansluiten voor dat de sticker op de cartridge naar voren wijst.
6. Plaats het deksel terug in het toestel en draai de bevestigingsschroeven vast.
7. Droog je handen en steek de stekker in het stopcontact.
8. Plaats de kan en laat het water doorlopen door tien keer op de knop 'Kruik' te drukken.
 - Dit is het proces waarbij de cartridge wordt gestabiliseerd - het water met microbelletjes ontsnapt.
 - Aan het begin van het proces kan de indicator op het bedieningspaneel knipperen. Deze verdwijnt wanneer er water wordt afgegeven. Dit is de correcte werking van het apparaat.
9. Wacht na stabilisatie 25 minuten voordat u het apparaat voor het eerst gebruikt.
 - Bij gebruik binnen 25 minuten kan het geluid van barstende luchtballen in het apparaat hoorbaar zijn.

Vervangingscyclus voor filterpatronen

De levensduur van het filterpatroon is afhankelijk van de hoeveelheid water die wordt ingeschonken. De vervangingscyclus van het patroon is gebaseerd op de hoeveelheid water die thuis wordt gefilterd - 10 liter per dag. Voor het gemak van controle is er een ruimte op de filterpatronen om de datum van de laatste vervanging te noteren.

- Sedimentfilter: 3 - 4 maanden
- Natuurlijk Plus Filter: 5 - 6 maanden
- Nano Positive Plus filter: 9 - 12 maanden

Veelgestelde vragen

Als deze bedieningsinstructies niet worden opgevolgd, kan dit leiden tot storingen in het toestel, zelfs als er geen storing is opgetreden. Als zich een probleem voordoet uit de volgende lijst, neem dan de maatregelen die in de antwoorden staan.

Het water heeft een vieze smaak en/of geur.

Is het apparaat lange tijd niet gebruikt?

- Laat het water ongeveer 10 minuten lopen.

Zijn de filterpatronen op?

- De filterpatronen moeten worden vervangen.

Het apparaat geeft geen water.

Wordt het water op de juiste manier toegevoerd?

- Open de kraan van de watertoevoer.
- Controleer of de watertoevoerleiding niet geknikt is.
- Controleer of er een storing is in de watertoevoer.

Is de doseerknop goed geactiveerd?

- Druk voorzichtig op de doseerknop zodat deze volledig bedekt is met de vinger.

Is de voeding correct aangesloten?

- Controleer of het apparaat goed is aangesloten op de voeding.
- Controleer op stroomuitval.

Zijn de filterpatronen op?

- De filterpatronen moeten worden vervangen.

Het apparaat geeft niet genoeg water.

Wordt het water op de juiste manier toegevoerd?

- Open de kraan van de watertoevoer.
- Controleer of de waterleiding niet geknikt is.
- Controleer of er een storing is in de watertoevoer.

Zijn de filterpatronen op?

- De filterpatronen moeten worden vervangen.

Er komt een hard geluid uit het product.

Is het product geïnstalleerd op een vlakke ondergrond?

- Plaats het product op een vlakke en stevige ondergrond.

Komt het apparaat niet in contact met andere voorwerpen?

- Zorg ervoor dat het apparaat geen andere voorwerpen, meubels of muren raakt.

Wordt het harde geluid veroorzaakt door watermeting?

- Het water is rechtstreeks aangesloten op de openbare watervoorziening. Er wordt geluid gegenereerd wanneer het water het filter binnenkomt en dit is normaal.

Knoppen werken niet.

Is de doseerknop 30 seconden of langer ingedrukt?

- Dit is een veiligheidsfunctie van het apparaat die de werking van de knoppen vergrendelt als de doseerknop 30 seconden of langer wordt ingedrukt om te voorkomen dat ze per ongeluk worden ingedrukt.
- Haal je hand van de doseerknop en druk er dan opnieuw op.

Er drijven deeltjes in het gedoseerde water.

Zijn de filterpatronen op?

- De filterpatronen moeten worden vervangen.

Er lekt water uit het toestel.

Is de kamer of de buitenkant niet vochtig?

- Wanneer koude onderdelen in het apparaat in contact komen met vocht, kan er dauw ontstaan, zoals de waterdruppels op een koud waterflesje.

Komt er water uit een bepaald deel van het apparaat?

- Sluit de kraan en koppel het product los van de voeding. Breng het product vervolgens naar een servicecentrum.

De groene LED op de dispenser brandt niet tijdens het doseren van water.

Is de verlichtingsfunctie uitgeschakeld?

- De verlichtingsfunctie van de dispenser moet geactiveerd zijn.

Staat het apparaat in de energiebesparingsmodus?

- De energiebesparingsmodus moet worden uitgeschakeld.

Garantievoorwaarden

1. De garantie dekt alleen verborgen gebreken die toe te schrijven zijn aan de fabrikant.
2. De claim wordt behandeld door het verkooppunt of de technische dienst onder de garantie als de Klant deze overlegt:
 - a. een geldige en duidelijke garantietaal die correct is ingevuld met een verkoopstempel en handtekening van de verkoper,
 - b. een geldig aankoopbewijs met de verkoopdatum,
 - c. het gemelde product of defecte onderdeel. In het geval van een aankoop op afstand is de garantietaal alleen geldig met een aankoopbewijs (kassabon/factuur).
3. De claim wordt binnen 14 dagen na de melding door de Klant opgelost.
4. Fabricagefouten die binnen de garantieperiode worden vastgesteld, worden binnen 21 dagen na levering van het product bij het verkooppunt of de technische dienst gratis gerepareerd.
5. Als het nodig is om onderdelen te importeren voor de reparatie, kan de garantieperiode worden verlengd met de tijd die nodig is om het onderdeel te importeren, met een maximum van 40 dagen.
6. Garantie-uitsluitingen:
 - a. mechanische schade en gerelateerde defecten,

- b. schade en defecten als gevolg van verkeerd gebruik en onjuiste opslag, montage en onderhoud,
 - c. schade en slijtage van dergelijke verbruiksartikelen,
 - d. activiteiten met betrekking tot de montage of het onderhoud die verplicht zijn voor de gebruiker in overeenstemming met de handleiding.
7. De garantie is niet van toepassing wanneer:
 - a. de geldigheidsduur is verstreken,
 - b. de Klant het product heeft gerepareerd of aangepast met niet-originele onderdelen,
 - c. het defect het gevolg is van een onjuiste installatie of van het niet opvolgen van de regels voor correct gebruik in de handleiding,
 - d. het product wordt gebruikt voor andere doeleinden dan huishoudelijk gebruik,
 - e. schade is opgetreden tijdens transport.
 8. Er worden geen duplicaten van de garantiekaart uitgegeven.
 9. De klant heeft recht op de volgende gratis compensatie:
 - a. productreparatie,
 - b. productvervangings,
 - c. gereduceerde prijs,
 - d. beëindiging van een contract en volledige kostenvergoeding.
 10. Een claim melden:
 - a. Presenteer het product of het gerapporteerde onderdeel ervan.
 - b. Toon het aankoopbewijs met de naam en het adres van de verkoper, de datum en plaats van aankoop, het type product of een geldige garantiekaart met een stempel van het verkooppunt.
 - c. Als het product vuil wordt afgeleverd, kan de technische dienst het weigeren of op kosten van de Klant reinigen na zijn schriftelijke goedkeuring.
 11. Als de claim wordt geaccepteerd, wordt het apparaat gerepareerd of vervangen door een nieuw exemplaar of krijgt de Klant zijn geld terug. Transportkosten van de service van de fabrikant dekken de service.
 12. Als de claim wordt afgewezen, krijgt de Klant een gedetailleerde motivering van de beslissing en wordt de apparatuur binnen 14 dagen na het verstrekken van de beslissing op zijn kosten naar hem opgestuurd.

Gebruik

Verwerking van afgedankte elektrische en elektronische apparatuur (AEEA-wetgeving).

De markering op de verpakking, accessoires of gebruiksaanwijzing geeft aan dat afgedankte apparatuur en bijbehorende elektronische accessoires niet samen met ander huishoudelijk afval in gemeentelijke afvalcontainers mogen worden geplaatst. Onjuiste verwerking van elektronisch afval kan ertoe leiden dat verontreinigende stoffen in het milieu terechtkomen of dat er gezondheidsrisico's ontstaan door onjuiste verwijdering. Scheid dit afval van ander afval en recycle het zodat de grondstoffen opnieuw kunnen worden gebruikt. Voor recycling staat men het hergebruik van grondstoffen toe.

Advarsler om strømforsyning

- Koble kun enheten til en 220~240V stikkontakt. Ikke koble flere enheter til samme stikkontakt samtidig.
- Ikke bøy, bunt eller trekk i strømledningen med makt. Kontroller strømledningen ofte.
- Slutt å bruke produktet hvis strømledningen/støpselet eller stikkontakten er skadet.
- Apparatet må kun kobles til strømmettet (eller frakobles) med tørre hender.
- Når du setter inn eller trekker ut støpselet, må du først fjerne fuktighet fra hendene og deretter sette inn eller trekke ut støpselet.
- Hvis det kommer fuktighet inn i støpselet, må du koble fra strømforsyningen til stikkontakten (f.eks. ved å slå av hovedstrømforsyningen i leiligheten), deretter ta ut støpselet, tørke det og sette det inn i stikkontakten igjen.
- Enheten må kobles fra strømforsyningen før vedlikehold.
- Hvis det skulle oppstå en vannlekkasje i forsyningsområdet, må du trekke ut støpselet og tørke apparatet helt før neste gang du bruker det.
- Beskytt strømkabelen mot knusing og mekanisk skade (f.eks. av dyr eller kontakt med skarpe gjenstander).
- Hvis apparatet ikke brukes over lengre tid, må du stenge vanntilførselsventilen, tømme produktet for vann (ved å trykke på utløpsknappen), koble fra strømforsyningen og la apparatet stå på et trygt og tørt sted. Vær forsiktig når du åpner skuffen for å unngå personskader.
- Hvis det begynner å komme røyk ut av apparatet, må du straks trekke ut støpselet og fjerne røyken før du åpner skuffen.
- Sørg for at maten ikke stikker utenfor sidene av skuffen. Hvis skuffen fylles over sin kapasitet, kan det føre til personskade, skade på apparatet og ugyldiggjøre garantien.
- Fyll aldri apparatet med olje. Dette kan føre til personskade, skade på apparatet og gjøre garantien ugyldig.

Advarsler om installasjon

- Ikke plasser enheten i et fuktig eller støvete område.
- Ikke plasser apparatet der det er fare for gasslekkasje eller i nærheten av et varmeapparat.
- Ikke plasser enheten på et ujevnt eller skrånende underlag. Dette kan føre til funksjonsfeil, vibrasjoner eller uønsket støy.
- Ventilen skal kobles til et kaldt tappevannsrør. Ikke tapp fra andre kilder, for eksempel grunnvann. Hvis kranen kobles til varmt vann, kan det føre til permanent skade eller feil på apparatet.
- Syklusen for utskifting av filterpatroner kan variere avhengig av regionen og kvaliteten på vannet som brukes.
- Sørg for at apparatet er installert i et rent rom. Ikke installer apparatet på et sted der vann lett kan bli forurenset eller der miljøet er forurenset.
- Ikke plasser apparatet utendørs eller på steder der temperaturen er eller kan falle under 0 °C. Dette kan føre til at filteret eller andre komponenter fryser, noe som kan føre til funksjonsfeil, skade enheten og forårsake vannlekkasje.
- Direkte sollys og høye temperaturer bør unngås. Dette kan føre til fargeforandringer eller misfarging av huset.
- Lengden på vanntilførselsledningen bør ikke overstige 5 m. En for lang kabel vil redusere produktets effektivitet.
- Ikke plasser varmeapparater som mikrobølgeovn, elektrisk ovn eller brødrister på produktet, og ikke brennbare apparater som stearinlys, gassbeholdere og lightere.
- Ikke plasser kjemikalier, vannbeholdere eller små metallgjenstander på produktet. Disse kan trenge inn i enheten og forårsake skade.
- Ikke demonter eller reparer produktet selv. Dette kan føre til brann eller elektrisk støt.
- Ikke la andre enn autoriserte serviceteknikere demontere eller reparere produktet. Kontakt vårt kundeservicecenter for alle spørsmål om service og reparasjoner.
- Apparatet skal ikke brukes av personer som mangler fysisk eller mental kapasitet, erfaring eller kunnskap om hvordan produktet skal brukes.
- Vannfiltreringssystemet ER IKKE ET LEKESTYKKE. Ikke la barn leke med enheten.
- Etter installasjonen må du kontrollere at inntaksrøret er godt tilkoblet og at det ikke er lekkasjer. Lekkasjer som følger av løse skruer o.l. kan forårsake elektrisk støt eller materielle skader.
- Hvis du oppdager at produktet lekker eller at det er vann rundt det, må du først stenge vanntilførselsventilen og deretter koble produktet fra strømforsyningen.
- Hvis det lukter brent eller kommer røyk fra apparatet, må du straks koble det fra strømforsyningen og stenge vanntilførselsventilen.
- Ikke dra i strømledningen eller vanntilførselsslangen, og ikke ta tak i vanddispenseren når du flytter produktet. Dette kan føre til skade på enheten.
- Før bruk må du sørge for at tanklokket inne i enheten og toppdekelet er helt lukket. Dette er også for å beskytte mot insekter og fremmedlegemer.
- Skift ut filterpatronen i henhold til utskiftingssyklusen. Hvis filterpatronen brukes for lenge, kan det føre til dårlig filtrering eller dårlig lukt. Syklusen for utskifting av filterpatronen er beskrevet senere i denne bruksanvisningen.
- Etter en lengre periode uten aktivitet bør vannforsyningssystemet spyles. Vi anbefaler at du fjerner eventuelt vann som er igjen i filterrørene eller patronene i ca. 10 minutter før du bruker enheten igjen.

- Ikke bruk andre filterpatroner enn de dedikerte 4Swiss-filtrene. Dette kan føre til dårlig ytelse på enheten, unormal vannsmak, vannlekkasje og funksjonsfeil på produktet.
- Ikke rengjør produktet med bensin eller løsemidler. Dette kan skade produktet.
- Ikke fjern vanntilførselsslangen når du bruker produktet. Dette kan føre til vannlekkasje og funksjonsfeil på produktet.
- Ikke flytt på apparatet mens det er i drift. Hvis du flytter eller rister på apparatet mens det er i gang, kan det føre til at vanntilførselsslangen kobles fra, noe som kan føre til funksjonsfeil og vannlekkasje.
- Ikke bruk filtrert vann til å fylle glasskuler eller akvarier. Renset vann er kanskje ikke egnet for oppdrettsfisk.

Produktets egenskaper

- 5-trinns filtreringssystem - gruppert i tre uavhengige filterpatroner for å gi rent vann av mineralvannkvalitet.
- Indikator for enhetsstatus - viser produktets nåværende driftsstatus.
- Stilig design - den slanke, stilige formen og den kompakte designen gjør at enheten passer inn i ethvert interiør.
- Lås/låse opp-knappen - mulighet til å låse berøringsknappene.
- Direkte, tankløst filtreringssystem - sikrer høy vannkvalitet takket være gjennomstrømningsfiltrering og ingen tank.
- Økonomisk og miljøvennlig vannfiltreringssystem - uten vanntap under filtreringsprosessen.
- Automatisk vannavstengningssystem - når du skifter filter, stenger enheten automatisk av vanntilførselen.
- Eksternt vannuttak - mulighet for å koble eksternt utstyr til filteret (inkludert valgfri tut).

Tekniske spesifikasjoner

Produktnavn: Vannfiltreringssystem

Modellnavn: WFF021

Nominell effekt: 220~240V 50Hz, SIKRING 3,15A

Nominelt strømførbruk: 14.5 W

Filtreringsmetode: Elektrostatiske filtrering og absorpsjonsfiltrering

Klimaklassifisering: Klasse T

Installasjonsområde: For bruk hjemme/på kontoret

Vekt: 3,4 kg

Mål (B x D x H): 135 x 379 x 367 mm

Nominelt driftstrykk: 1,5-6,9 bar (0,15-0,69 MPa)

Konstruksjon av enheten

Illustrasjon nr. 1

1. Kontrollpanel
2. Vanddispenser
3. Deksel til skuffen
4. Dryppbrett
5. Avtakbart deksel for filterinnsats
6. Strømkabel
7. Vanninntak
8. Eksternt uttak

Beskrivelse av kontrollpanelet

Illustrasjon nr. 2

1. Glassknapp - For tapping av vannmengden som tilsvarer ett glass (ca. 200 ml).
2. Kanneknapp - For dosering av vannmengden som tilsvarer kannevolumet (>1 liter)
3. Panellåseknapp - Knappelås (hold knappen nede i 2 sek. for å slå modus av/på).
4. Energispareknapp - Energisparemodus (knappen må holdes inne i 2 sek. for å slå modusen av/på).
5. Doseringsknapp - For manuell dosering av vann.

Filterkrets

Illustrasjon nr. 4

1. Trykkreduksjonsventil
2. Ventil
3. Ekstern ventil

Filtreringssystem

Filterpatronen er en nøkkelkomponent i vannfiltreringssystemet. Hvis du bruker en patron for lenge, kan det redusere enhetens ytelse.

Illustrasjon nr. 3

1. Sedimentfilter - Fjerner mikropartikler opp til 5 µm, som rust, jord, sand, støv og oksiderte forurensninger.
2. Natural Plus (Carbon) Filter - 3-trinns filtreringssystem: et mikronett fjerner urenheter, aktivt karbon har en antibakteriell effekt og keramiske perler beriker vannet med marine mineraler (Ca, Mg, K, Fe, Mn, Ti, P, Si).
3. Nano Positive Plus Filter - 0,01 ~ 0,001 µm NF-membran fjerner tungmetaller, klor og flyktige organiske forbindelser (VOC), samt 99,99 % av virus og bakterier (E. coli, Staphylococcus aureus, Pseudomonas aeruginosa).

Detaljer som må kontrolleres før installasjon

1. Direkte sollys og elektriske varmeapparater bør unngås. Disse kan forårsake brann eller misfarging av produktet.
2. Sørg for at det er nok plass til installasjonen. Avstanden fra veggen bør være minst 10 cm, og lengden på vanntilførselsrøret bør ikke overstige 5 m fra vanntilførselsventilen.
3. Ikke installer enheten i støvete områder eller der den utsettes for fuktighet eller vannsprut - dette kan føre til funksjonsfeil.
4. Unngå skrånende eller utilstrekkelig sterke overflater. Feil plassering av enheten kan forårsake brann eller skade.
5. Unngå steder der temperaturen synker under 0 °C. Produktet er beregnet for innendørs bruk. Installasjon på et sted der temperaturen synker under 0 °C kan føre til alvorlige skader på produktet, inkludert vannlekkasjer og filterskader.
6. Ikke installer enheten i områder der vann lett kan bli forurenset eller i omgivelser med luftforurensning.
7. Når du flytter produktet, må du ikke dra i strømeldningen, slangen eller ta tak i vanddispenseren.
8. Sørg for at vannventilen er koblet til et kaldtvannsrør. Hvis den kobles til et varmtvannsrør, kan det skade filteret og føre til at produktet ikke fungerer som det skal.

Ventilmontering

En 3/8" vanntilkobling med kuleventil er inkludert. Hvis du har tilkoblinger av en annen størrelse, må du bruke passende reduksjoner (kan kjøpes i en sanitær- eller byggevareforretning).

Merk: Før du monterer ventilen, må du stenge hovedvannventilen og deretter skru av kaldtvannsslangen til kjøkkenkranen.

Illustrasjon nr. 5

1. Skru ventilen til kaldtvannstilkoblingen i veggen.
2. Skru vanntilførselsslengen til kranen.
3. Plasser vanntilførselsrøret til apparatet i ventilen.
4. Åpne hovedvannventilen.

Installasjonsskjema for produktet

Illustrasjon nr. 6

1. Avtakbart deksel for filterinnsats
2. Vanninntak
3. Strømkabel
4. Kaldtvannsrør
5. Ventil
6. Vannforsyningsrør
7. Eksternt vannrør (valgfritt)
8. Ekstern ventil (tilleggsutstyr)

Trinnvis produktinstallasjon

1. Koble vanntilførselsventilen til kaldtvannsrøret.
 - Kontroller at ventilen er lukket før tilkobling.

Merk: Sørg for at ventilen er koblet til et kaldtvannsrør. Hvis den kobles til et varmtvannsrør, kan det skade filteret eller produktet.

2. Fjern innløpsbeskyttelsen på baksiden av enheten, og sett inn vanntilførselsslengen.
 - Kontroller at røret er riktig koblet til inntaket. (En klikkelyd høres når den er riktig tilkoblet).
 - Koble til den eksterne slangen etter at du har installert den eksterne ventilen (valgfritt).

3. Åpne vanntilførselsventilen.
4. Kontroller at filterdekeleet er riktig montert.
5. Når trinnene ovenfor er fulgt korrekt, skal enheten kobles til.

Merk: Sørg for at ventilen er koblet til en vannforsyning med rennende vann. Ikke bruk andre vannkilder, f.eks. grunnvann.

6. Når installasjonen er fullført, må du kontrollere om det er lekkasjer i noen av følgende komponenter:
 - vanntilførselsventil (rør),
 - ekstern ventil (valgfritt),
 - vanninntaket til apparatet,
 - filterbeslag.

Detaljer som må kontrolleres før bruk

Merk: Hvis produktet ikke brukes over en lengre periode, må du lukke vannventilen og trekke ut støpselet. Dette produktet er kun beregnet for 220~240V / 50Hz spenning. Sørg for at det er koblet til en egnet stikkontakt.

1. Åpne kranens vanntilførselsventil.
 - Slå først av kranen for å kontrollere at det er tilgang til rennende vann. Åpne deretter vanntilførselsventilen.
2. Koble til enheten.
 - Dette produktet er kun beregnet for 220~240V/50Hz strømforsyning. Forsikre deg om at apparatet er koblet til en egnet stikkontakt. Sørg for at apparatet er frakoblet før du kobler det til.
3. Hvis produktet ikke har vært i bruk på lenge (flere dager) eller skal installeres på et nytt sted, bør du la vanntilførselsen være på i ca. 10 minutter.
4. Dryppskålen må tømmes regelmessig.

Bruk av produktet

1. Standby-modus: Vannfilteret er tilkoblet og klart til bruk. Doseringsindikatoren lyser. Det filtrerte vannet doseres manuelt. Trykk på doseringsknappen for å dosere vann i standby-modus. To moduser for manuell vanddosering er mulig:
 - a. Vannet tappes så lenge tappeknappen holdes inne. Hvis du trykker på doseringsknappen i mer enn 30 sekunder, stopper vanntilførselen. Fjern fingeren fra knappen og trykk deretter på den igjen for å starte vanntilførselen på nytt.
 - b. Et kort trykk på utleveringsknappen starter utleveringen, og et nytt kort trykk på knappen stopper utleveringen av vann. Vannet tappes i maksimalt 30 sekunder, og deretter stopper dispenserens automatisk uttaket av vann.
2. "Glass"-modus: I standby-modus trykkes "glass"-knappen inn. "Glass"-indikatoren tennes, og doseringsindikatoren begynner å blinke. Det filtrerte vannet doseres i porsjoner (doseringsmengden varierer avhengig av vanntrykket).
 - Trykk på glassknappen for å gå inn i modus. Trykk deretter på dispenseringsknappen for å dispensere en porsjon vann.
 - Hvis du ikke trykker på knappen for måling i mer enn 7 sekunder etter at du har aktivert "glass"-modus, vil enheten gå tilbake til standby-modus.
 - Hvis du trykker på en av knappene i denne modusen, stoppes vanddispenseringen.
 - Standardmengden er ca. 150 ml. For informasjon om hvordan du justerer mengden, se senere i denne håndboken.
3. "Kanne"-modus: I standby-modus trykker du på "Pitcher"-knappen. "Pitcher"-indikatoren lyser, og doseringsindikatoren begynner å blinke. Det filtrerte vannet doseres kontinuerlig (doseringsmengden varierer avhengig av vanntrykket).
 - Trykk på "mugge"-knappen for å gå inn i modus. Trykk deretter på "dispenser"-knappen for å dispensere vann.
 - Hvis du ikke trykker på knappen for måling i mer enn 7 sekunder i denne modusen, vil enheten gå tilbake til standby-modus.
 - Hvis du trykker på en av knappene i denne modusen, stoppes vanddispenseringen.
 - Standard tid er 1 min. For informasjon om hvordan du stiller inn tiden, se senere i denne håndboken.
4. Panellåsen brukes til å låse knappene for å forhindre utilsiktet aktivering av enheten under rengjøring eller at barn berører knappene.
 - Trykk på "panellåsknappen" i 2 sekunder i standby-modus for å låse enheten.
 - Hvis du trykker på knappen igjen i 2 sekunder, oppheves låsen.

5. **Energisparemodus**
 - Trykk på strømsparingsknappen i 2 sekunder når enheten er i standby for å aktivere strømsparingsmodus.
 - LED-lampen "energisparing" vil lyse tre ganger hvis enheten har aktivert energisparemodus.
 - Når energisparemodus er aktivert, slås alle LED-lampene på enheten av.
 - Hvis du trykker på "energisparing"-knappen igjen i 2 sekunder, deaktiveres energisparemodus.

Vannmengdekontroll i "glass"-modus

1. Trykk på "glass"-knappen i 10 sekunder i standby-modus for å stille inn vannmengden.
2. Avhengig av valgt mengde, lyser en eller flere av følgende indikatorer: "glass", "kanne", "pannellås", "energisparing". (Standard vannmengde er ca. 150 ml).
3. Velg ønsket mengde (fra ca. 130 til 190 ml) ved å trykke på doseringsknappen.
 - ca. 130 ml: "Glass"-indikatoren lyser.
 - ca. 150 ml: Indikatorene "glass" og "kanne" lyser.
 - ca. 170 ml: Indikatorene for "glass", "mugge" og "pannellås" lyser.
 - ca. 190 ml: Indikatorene "glass", "mugge", "pannellås" og "energisparing" lyser.
4. Bekreft ønsket mengde ved å trykke på "glass"-knappen.
 - Hvis du trykker på en annen knapp enn dispenseringsknappen eller "glass"-knappen, avbrytes oppringsprosessen, og produktet går tilbake til standby-modus.
 - Hvis ingen knapp trykkes i 20 sekunder i innstillingene, avbrytes oppringsprosessen, og produktet går tilbake til standby-modus.

Vannmengdekontroll i "mugge"-modus

1. Trykk på "pitcher"-knappen i 10 sekunder i standby-modus for å stille inn tiden for vandndispensering.
2. Avhengig av valgt mengde, lyser en eller flere av følgende indikatorer: "glass", "kanne", "pannellås", "energisparing". (Standard tid er ca. 60 sekunder).
3. Velg ønsket mengde (fra ca. 50 til 80 sekunder) ved å trykke på doseringsknappen.
 - ca. 50 sekunder: "Glass"-indikatoren lyser.
 - ca. 60 sekunder: Indikatorene "glass" og "kanne" lyser.
 - ca. 70 sekunder: Indikatorene for "glass", "mugge" og "pannellås" lyser.
 - ca. 80 sekunder: Indikatorene "glass", "mugge", "pannellås" og "energisparing" lyser.
4. Bekreft ønsket mengde ved å trykke på "glass"-knappen.
 - Hvis du trykker på en annen knapp enn dispenseringsknappen eller "glass"-knappen, avbrytes oppringsprosessen, og produktet går tilbake til standby-modus.
 - Hvis ingen knapp trykkes i 20 sekunder i innstillingene, avbrytes oppringsprosessen, og produktet går tilbake til standby-modus.

Innstillinger for automatbelysning

1. Trykk på knappene "glass" og "mugge" samtidig i 10 sekunder i standby-modus for å stille inn lyset i dispensereren.
2. Avhengig av innstillingene som er valgt, vil alle eller ingen av følgende indikatorer lyse: "glass", "mugge", "pannellås", "energisparing". (Som standard er funksjonen slått på).
3. Velg en innstilling ved å trykke på Dosering-knappen.
 - Belysning på: Indikatorene "glass", "mugge", "pannellås" og "energisparing" lyser.
 - Belysning av: Alle indikatorer er av
4. Bekreft den valgte innstillingen ved å trykke på "glass"-knappen.
 - Hvis du trykker på en annen knapp enn dispenseringsknappen eller "glass"-knappen, avbrytes oppringsprosessen, og produktet går tilbake til standby-modus.
 - Hvis ingen knapp trykkes i 20 sekunder i innstillingene, avbrytes oppringsprosessen, og produktet går tilbake til standby-modus.

Utvendig tut (valgfritt)

For å bruke en eksternt tut må den installeres uavhengig og kobles til den "eksterne" utgangen på filtersystemet som er plassert på baksiden av huset.

Rengjøring og vedlikehold

Før rengjøring og vedlikehold:

- Trekk ut støpselet
- Tørk av apparatet med et nøytralt rengjøringsmiddel og deretter med en tørr klut.

Rengjøring av dryppskålen

1. Ta skuffen ut av enheten.
 - Dette gjør du ved å holde i apparatet med én hånd og trekke i skuffen med den andre for å skyve den ut av produktet.
2. Brettet består av to avtakbare komponenter - disse må tas fra hverandre for vasking.
3. Tøm og rengjør skuffen
 - Hell av vannet og tørk av brettet med en myk klut.
4. Sett sammen skuffen på nytt.
 - Når skuffen er rengjort, setter du den tilbake i maskinen.
 - Sørg for at den er satt riktig inn og skjøvet helt inn.

Rengjøring av dispenserens

1. Ta tak i dispenserens for å fjerne det, og vri det med klokken.
2. Tørk av vannutløpet med en ren klut etter at du har skrudd det ut.
3. Huset bør rengjøres under rennende vann og tørkes av med en ren klut.
4. Sett inn dispenserens ved å plassere det på vannutløpet og vri det mot klokken.

Utskifting av filterpatroner

Før du bytter filterpatronene, må du sørge for at du åpner lokket på enheten og stenger av vanntilførselen. Når utskiftingen er fullført, lukker du lokket på filterpatronene og begynner å fylle tanken. La vannet renne gjennom i ca. 10 minutter før bruk.

1. Fjern huset på høyre side av enheten.
 - Bruk en stjerneskrutrekker til å skru ut de to festeskruene i hjørnene på dekelet.
2. Trykk på utløpsknappen for å tømme ut det resterende vannet.
 - Når du tapper vannet, må du sørge for at ventilen inne i enheten stikker ut.
3. Koble apparatet fra strømforsyningen.
4. Løft filterpatronen for å koble den fra og sette den på plass igjen. (Illustrasjon nr. 7, punkt 1)
 - Vær oppmerksom på at det fortsatt kan strømme restvann ut av patronen. Dette er vann som kommer ut av filteret, men ikke fra eventuelle produktlekkasjer.
5. Koble til den nye filterpatronen ved å sette den inn. (Illustrasjon nr. 7, punkt 2)
 - Når du kobler til, må du sørge for at klistremerket på kassetten vender fremover.
6. Sett dekelet tilbake i enheten, og stram til festeskruene.
7. Tørk hendene og koble enheten til en stikkontakt.
8. Plasser beholderen og la vannet renne gjennom ved å trykke ti ganger på "pitcher"-knappen.
 - Dette er prosessen med å stabilisere patronen - vannet slipper ut sammen med mikrobobler.
 - I begynnelsen av prosessen kan indikatoren på kontrollpanelet blinke. Den vil forsvinne når det tappes vann. Dette er korrekt drift av enheten.
9. Etter stabilisering må du vente i 25 minutter før du bruker enheten for første gang.
 - Hvis den brukes før 25 minutter, kan det høres lyden av luftbobler som sprekker inne i enheten.

Syklus for utskifting av filterpatroner

Filterpatronens levetid avhenger av mengden vann som helles. Syklusen for utskifting av filterpatroner er basert på mengden vann som filtreres hjemme - 10 liter per dag. For å lette inspeksjonen er det plass på filterpatronene til å skrive datoen for siste utskifting.

- Sedimentfilter: 3 - 4 måneder
- Natural Plus Filter: 5 - 6 måneder
- Nano Positive Plus-filter: 9 - 12 måneder

Ofte stilte spørsmål

Hvis du ikke følger disse bruksanvisningene, kan det føre til funksjonsfeil på enheten, selv om det ikke har oppstått noen funksjonsfeil. Hvis det oppstår et problem fra følgende liste, må du iverksette tiltakene i svarene.

Vannet har dårlig smak og/eller lukt.

Har enheten stått ubrukt i lang tid?

- La vannet renne i ca. 10 minutter.

Har du gått tom for filterpatroner?

- Filterpatronene må skiftes ut.

Enheten dispenserer ikke vann.

Blir vannet levert på riktig måte?

- Åpne kranens vanntilførselsventil.
- Kontroller at vanntilførselsrøret ikke er knekt.
- Kontroller om det er en feil i vannforsyningen.

Er utleveringsknappen riktig aktivert?

- Trykk forsiktig på utleveringsknappen slik at den dekkes helt av fingeren.

Er strømforsyningen riktig tilkoblet?

- Kontroller at apparatet er riktig koblet til strømforsyningen.
- Sjekk for strømbrydd.

Har du gått tom for filterpatroner?

- Filterpatronene må skiftes ut.

Apparatet gir ikke nok vann.

Blir vannet levert på riktig måte?

- Åpne kranens vanntilførselsventil.
- Kontroller at vannrøret ikke er knekt.
- Kontroller om det er en feil i vannforsyningen.

Har du gått tom for filterpatroner?

- Filterpatronene må skiftes ut.

Det kommer en høy lyd fra produktet.

Er produktet installert på et jevnt underlag?

- Plasser produktet på et flatt og solid underlag.

Kommer enheten ikke i kontakt med andre gjenstander?

- Sørg for at enheten ikke berører andre gjenstander, møbler eller vegger.

Skyldes den høye lyden vannmåling?

- Vannet er direkte koblet til den offentlige vannforsyningen. Det oppstår støy når vannet kommer inn i filteret, og dette er normalt.

Knappene fungerer ikke.

Har dispenseringsknappen vært trykket inn i 30 sekunder eller lenger?

- Dette er en sikkerhetsfunksjon som låser knappene når dispenseringsknappen holdes inne i 30 sekunder eller lenger, for å forhindre at de trykkes inn ved et uhell.
- Løft hånden fra utleveringsknappen, og trykk deretter på den igjen.

Det flyter partikler i det oppmålte vannet.

Har du gått tom for filterpatroner?

- Filterpatronene må skiftes ut.

Det lekker vann fra enheten.

Er det ikke fuktig i rommet eller utenfor?

- Når kalde deler inne i apparatet kommer i kontakt med fuktighet, kan det dannes dugg, som vanndråpene som dannes på en flaske med kaldt vann.

Kommer det vann ut av en bestemt del av apparatet?

- Lukk kranventilen og koble produktet fra strømforsyningen. Ta deretter produktet med til et servicesenter.

Den grønne LED-lampen på dispenseren lyser ikke når det tappes vann.

Er belysningsfunksjonen slått av?

- Belysningsfunksjonen for automaten må være aktivert.

Er enheten i energisparemodus?

- Energisparemodus skal være slått av.

Vilkår og betingelser for garantien

1. Garantien dekker kun skjulte feil som kan tilskrives produsenten.
2. Kravet skal behandles av salgsstedet eller teknisk service i henhold til garantien hvis Kunden fremlegger dette:
 - a. et gyldig og tydelig garantikort som er fylt ut på riktig måte med salgstempel og underskrift fra selger,
 - b. et gyldig kjøpsbevis med salgsdato,
 - c. det rapporterte produktet eller den defekte delen. Ved fjernkjøp er garantikortet kun gyldig sammen med kjøpsbevis (kvittering/faktura).
3. Kravet løses innen 14 dager etter at kunden har rapportert det.
4. Produksjonsfeil som oppdages i garantiperioden, skal repareres kostnadsfritt innen 21 dager etter at produktet er levert til salgsstedet eller teknisk service.
5. Hvis det er nødvendig å importere deler for reparasjonen, kan garantireparasjonsperioden forlenges med den tiden det tar å importere delen, men ikke mer enn 40 dager.
6. Garantien gjelder ikke:
 - a. mekaniske skader og relaterte defekter,
 - b. skader og defekter som følge av feil bruk og u hensiktsmessig lagring, montering og vedlikehold,
 - c. skader og slitasje på slike forbruks-elementer,
 - d. aktiviteter knyttet til montering eller vedlikehold som er brukerens plikt i henhold til bruksanvisningen.
7. Garantien skal ikke gjelde når:
 - a. den har gått ut av gyldighetsperioden,
 - b. Kunden har reparert eller modifisert produktet ved bruk av uoriginale deler,
 - c. feilen skyldes feil installasjon eller manglende overholdelse av reglene for korrekt bruk i bruksanvisningen,
 - d. produktet brukes til andre formål enn husholdningsbruk,
 - e. skade oppstått under transport.
8. Det utstedes ingen duplikater av garantikortet.
9. Kunden har rett til følgende vederlagsfrie kompensasjon
 - a. produktreparasjon,
 - b. produktutskiftning,
 - c. redusert pris,
 - d. oppsigelse av en kontrakt og full kostnadskompensasjon.
10. For å rapportere et krav:
 - a. Presentere produktet eller den rapporterte delen av det.
 - b. Vis frem kjøpsbeviset med selgerens navn og adresse, kjøpsdato og -sted, produkttype eller gyldig garantikort med stempel fra salgsstedet.
 - c. Hvis produktet leveres skittent, kan den tekniske tjenesten nekte å ta imot det eller rengjøre det på kundens bekostning etter skriftlig godkjenning.
11. Hvis reklamasjonen godtas, blir enheten reparert eller erstattet med en ny, eller kunden får refundert pengene. Transportkostnader fra produsentens service dekker service.
12. Hvis kravet avslås, får kunden en detaljert begrunnelse for avgjørelsen, og utstyret sendes til kunden på dennes regning innen 14 dager etter at avgjørelsen er truffet.

Utnyttelse

Håndtering av utrangert avfall fra elektrisk og elektronisk utstyr (WEEE-lovgivningen).

Merkingen på emballasjen, tilbehøret eller bruksanvisningen indikerer at utrangert utstyr og tilhørende elektronisk tilbehør ikke skal kastes i kommunale avfallsbeholdere sammen med annet husholdningsavfall.

Feil håndtering av elektronisk avfall kan føre til at forurensende stoffer kommer ut i miljøet, eller at det oppstår helserisiko på grunn av feilaktig avhending. Separer dette avfallet fra annet avfall og resirkuler det slik at råmaterialene kan gjenbrukes. For resirkulering tillater de gjenbruk av råmaterialer.

Avisos sobre a alimentação eléctrica

- Ligar o aparelho apenas a uma tomada de 220~240V. Não ligar vários aparelhos à mesma tomada eléctrica ao mesmo tempo.
- Não dobrar, enrolar ou puxar o cabo de alimentação com força. Verifique frequentemente o cabo de alimentação.
- Deixe de utilizar o produto se o cabo/ficha de alimentação ou a tomada de alimentação estiverem danificados.
- O aparelho só deve ser ligado à rede eléctrica (ou desligado) com as mãos secas.
- Ao colocar ou retirar uma ficha da tomada, retire primeiro a humidade das suas mãos e depois coloque ou retire a ficha da tomada.
- Se entrar humidade na ficha, desligue a alimentação eléctrica da tomada (por exemplo, desligando a alimentação eléctrica principal do apartamento), retire a ficha, seque-a e volte a colocá-la na tomada.
- A unidade deve ser desligada da alimentação eléctrica antes da manutenção.
- Em caso de fuga de água para a zona de alimentação, desligar o aparelho da tomada e secá-lo completamente antes da utilização seguinte.
- Proteger o cabo de alimentação contra esmagamento e danos mecânicos (por exemplo, por animais ou contacto com objectos afiados).
- Se o aparelho não for utilizado durante um longo período de tempo, feche a válvula de abastecimento de água, esvazie a água que resta no interior do produto (premindo o botão de distribuição), desligue a alimentação eléctrica e deixe o aparelho num local seguro e seco. Para evitar ferimentos, tenha cuidado ao abrir a gaveta do aparelho.
- Se começar a sair fumo do aparelho, desligue imediatamente o aparelho da tomada e disperse o fumo antes de abrir a gaveta.
- Certifique-se de que os alimentos não sobressaem para além dos lados da gaveta do aparelho. O enchimento da gaveta para além da sua capacidade pode causar ferimentos, danos no aparelho e anular a garantia.
- Nunca encher o aparelho com óleo. Se o fizer, pode causar ferimentos pessoais, danos no aparelho e invalidar a garantia.

Avisos de instalação

- Não coloque a unidade numa área húmida ou poeirenta.
- Não colocar o aparelho em locais onde haja risco de fuga de gás ou perto de um aparelho de aquecimento.
- Não coloque a unidade numa superfície irregular ou inclinada. Isto pode provocar avarias, vibrações ou ruídos indesejáveis.
- A válvula deve ser ligada a um tubo de água fria da torneira. Não utilizar outras fontes de água, como as águas subterrâneas. Ligar a torneira à água quente pode provocar danos permanentes ou a avaria do aparelho.
- O ciclo de substituição do cartucho do filtro pode variar consoante a região e a qualidade da água utilizada.
- Certifique-se de que o aparelho é instalado numa sala limpa. Não instalar o aparelho num local onde a água possa ser facilmente contaminada ou onde o ambiente esteja poluído.
- Não colocar o aparelho ao ar livre ou num local onde a temperatura seja ou possa ser inferior a 0°C. Isto pode provocar o congelamento do filtro ou de outros componentes, causando o mau funcionamento do aparelho, danificando-o e provocando fugas de água.
- A luz solar direta e as temperaturas elevadas devem ser evitadas. Isto pode provocar alterações de cor ou descoloração da caixa.
- O comprimento da linha de abastecimento de água não deve exceder 5 m. Um cabo demasiado comprido reduzirá a eficácia do produto.
- Não coloque quaisquer dispositivos de aquecimento, como um forno micro-ondas, um forno eléctrico ou uma torradeira, sobre o produto, nem dispositivos inflamáveis, como velas, botijas de gás e isqueiros.
- Não coloque produtos químicos, recipientes de água ou pequenos objectos metálicos sobre o produto. Estes podem entrar na unidade e causar danos.
- Não desmonte nem repare o produto por si próprio. Se o fizer, pode provocar um incêndio ou choque eléctrico.
- Não permita que ninguém, para além dos técnicos de assistência autorizados, desmonte ou repare o produto. Para todas as questões de assistência e reparação, contacte o nosso Centro de Assistência ao Cliente.
- O aparelho não deve ser utilizado por pessoas que não tenham capacidade física ou mental, experiência ou conhecimentos sobre a utilização do produto.
- O sistema de filtragem de água NÃO É UM BRINQUEDO. Não permita que as crianças brinquem com o aparelho.
- Após a instalação, certifique-se de que o tubo de entrada está firmemente ligado e de que não existem fugas. As fugas resultantes de parafusos soltos, etc., podem provocar choques eléctricos ou danos materiais.
- Se verificar que o produto está a verter ou que existe água à sua volta, feche primeiro a válvula de abastecimento de água e, em seguida, desligue o produto da fonte de alimentação.
- Se sentir cheiro a queimado ou se vir fumo a sair do aparelho, desligue-o imediatamente da alimentação eléctrica e feche a válvula de abastecimento de água.
- Não puxe pelo cabo de alimentação ou pelo tubo de abastecimento de água nem agarre no dispensador de água quando deslocar o produto. Se o fizer, pode provocar danos na unidade.
- Antes da utilização, certificar-se de que a tampa do reservatório no interior da unidade e a tampa superior estão completamente fechadas. Isto serve também para proteger contra insetos e corpos estranhos.

- Substituir o cartucho do filtro de acordo com o ciclo de substituição. A utilização do cartucho do filtro durante demasiado tempo pode provocar um mau desempenho da filtragem ou um mau cheiro. O ciclo de substituição do cartucho do filtro é descrito mais adiante neste manual.
- Após um longo período de inatividade, o sistema de abastecimento de água deve ser lavado. Recomendamos a remoção de qualquer água que permaneça no interior dos tubos ou cartuchos de filtragem durante cerca de 10 minutos antes de voltar a utilizar a unidade.
- Não utilize cartuchos de filtro que não sejam os filtros dedicados 4Swiss. Isto pode resultar num mau desempenho da unidade, num sabor anormal da água, em fugas de água e numa avaria do produto.
- Não limpar o produto com gasolina ou solvente. Isto pode danificar o produto.
- Não retire o tubo de abastecimento de água quando estiver a utilizar o produto. Isto pode provocar fugas de água e avarias no produto.
- Não mova o aparelho enquanto este estiver a funcionar. Mover ou abanar o aparelho enquanto este estiver a funcionar pode provocar a desconexão do tubo de abastecimento de água, o que pode provocar o mau funcionamento do produto e fugas de água.
- Não utilizar água filtrada para encher bolas de vidro ou aquários de peixes. A água purificada pode não ser adequada para peixes de viveiro.

Características do produto

- Sistema de filtragem de 5 fases - agrupado em três cartuchos de filtragem independentes para fornecer água pura com qualidade de água mineral.
- Indicador do estado da unidade - mostra o estado de funcionamento atual do produto.
- Design elegante - a forma fina e elegante e o design compacto ajudarão o dispositivo a integrar-se em qualquer interior.
- Botão bloquear/desbloquear - possibilidade de bloquear botões tácteis.
- Sistema de filtragem direta, sem reservatório - garante uma elevada qualidade da água graças à filtragem do fluxo e à ausência de reservatório.
- Sistema de filtragem de água económico e amigo do ambiente - sem qualquer perda de água durante o processo de filtragem.
- Sistema de fecho automático da água - ao mudar o filtro, a unidade desliga automaticamente o abastecimento de água.
- Saída de água externa - possibilidade de ligar equipamento externo ao filtro (incluindo bico opcional).

Especificações técnicas

Nome do produto: Sistema de filtragem de água
 Nome do modelo: WFF021
 Potência nominal: 220~240V 50Hz, FUSÍVEL 3.15A
 Consumo nominal de energia: 14.5 W
 Método de filtragem: Filtração eletrostática e por absorção
 Classificação climática: Classe T
 Área de instalação: Para uso doméstico / escritório
 Peso: 3,4 kg
 Dimensões (L x P x A): 135 x 379 x 367 mm
 Pressão nominal de funcionamento: 1,5-6,9Bar (0,15-0,69MPa)

Construção do aparelho

Ilustração n.º 1

1. Painel de controlo
2. Distribuidor de água
3. Tampa do tabuleiro
4. Tabuleiro de recolha de água
5. Tampa amovível do elemento filtrante
6. Cabo de alimentação
7. Entrada de água
8. Saída externa

Descrição do painel de controlo

Ilustração n.º 2

1. Botão de vidro - Para distribuir a quantidade de água equivalente a um copo (aprox. 200 ml).
2. Botão do jarro - Para dosear a quantidade de água correspondente ao volume do jarro (>1 litro)
3. Botão de bloqueio do painel - Bloqueio de botões (mantenha o botão premido durante 2 seg. para ligar/desligar o modo).
4. Botão de poupança de energia - Modo de poupança de energia (o botão deve ser mantido premido durante 2 seg. para ligar/desligar o modo).
5. Botão de dosagem - Para a dosagem manual de água.

Circuito de filtragem

Ilustração n.º 4

1. Válvula redutora de pressão
2. Válvula
3. Válvula externa

Sistema de filtragem

O cartucho do filtro é um componente essencial do sistema de filtragem de água. A utilização de um cartucho durante demasiado tempo pode reduzir o desempenho da unidade.

Ilustração n.º 3

1. Filtro de sedimentos - Remove micropartículas até 5µm, como ferrugem, terra, areia, poeira e contaminantes oxidados.
2. Filtro Natural Plus (Carbono) - Sistema de filtragem em 3 fases: uma micro-rede elimina as impurezas, o carvão ativado tem um efeito antibacteriano e as esferas de cerâmica enriquecem a água com minerais marinhos (Ca, Mg, K, Fe, Mn, Ti, P, Si).
3. Filtro Nano Positive Plus - A membrana NF de 0,01~0,001µm remove metais pesados, cloro e compostos orgânicos voláteis (COV), bem como 99,99% dos vírus e bactérias (E.coli, Staphylococcus aureus, Pseudomonas aeruginosa).

Pormenores a verificar antes da instalação

1. A luz solar direta e os dispositivos de aquecimento elétrico devem ser evitados. Estes podem provocar um incêndio ou a descoloração do produto.
2. Certifique-se de que existe espaço suficiente para a instalação. A distância da parede deve ser de, pelo menos, 10 cm e o comprimento do tubo de abastecimento de água não deve exceder 5 m a partir da válvula de abastecimento de água.
3. Não instale a unidade em áreas poeirentas ou onde esteja exposta a humidade ou salpicos de água - isto pode causar avarias.
4. Evitar superfícies inclinadas ou insuficientemente resistentes. O posicionamento incorreto da unidade pode provocar incêndios ou danos.
5. Evitar um local onde a temperatura desça abaixo dos 0°C. O produto destina-se a ser utilizado em interiores. A instalação num local onde a temperatura desça abaixo dos 0°C pode provocar danos graves no produto, incluindo fugas de água e danos no filtro.
6. Não instale a unidade em áreas onde a água possa ser facilmente contaminada ou num ambiente onde exista poluição atmosférica.
7. Ao deslocar o produto, não puxe pelo cabo de alimentação, pela tubagem ou agarre no distribuidor de água.
8. Certifique-se de que a válvula de água está ligada a um tubo de água fria. A ligação a um tubo de água quente pode danificar o filtro e provocar o mau funcionamento do produto.

Conjunto de válvulas

Está incluída uma ligação de água de 3/8" com válvula de esfera. Se tiver ligações de um tamanho diferente, devem ser utilizadas as reduções adequadas (disponíveis numa loja de artigos sanitários ou de construção).

Nota: Antes de instalar a válvula, desligue a válvula de água principal e depois desaperte a mangueira de fornecimento de água fria à torneira da cozinha.

Ilustração n.º 5

1. Aparafusar a válvula à ligação de água fria na parede.
2. Enroscar a mangueira de abastecimento de água na torneira.
3. Colocar o tubo de alimentação de água do aparelho na válvula.
4. Abrir a válvula principal de água.

Esquema de instalação do produto

Ilustração n.º 6

1. Tampa amovível do elemento filtrante
2. Entrada de água
3. Cabo de alimentação
4. Tubo de água fria
5. Válvula
6. Tubo de abastecimento de água
7. Tubo de água externo (opcional)
8. Válvula externa (opcional)

Instalação passo-a-passo do produto

1. Ligar a válvula de abastecimento de água ao tubo de água fria.
 - Certifique-se de que a válvula está fechada antes de efetuar a ligação.

Nota: Certifique-se de que a válvula está ligada a um tubo de água fria. A ligação a um tubo de água quente pode danificar o filtro ou danificar o produto.

2. Retire a proteção da entrada na parte de trás da unidade e insira o tubo de abastecimento de água.
 - Verificar se o tubo está corretamente ligado à entrada. (Ouve-se um estalido quando a ligação está correcta).
 - Ligar o tubo externo depois de instalar a válvula externa (opcional).
3. Abrir a válvula de abastecimento de água.
4. Verificar se a tampa do filtro está corretamente montada.
5. Depois de seguidos corretamente os passos acima referidos, a unidade deve ser ligada à corrente.

Nota: Certifique-se de que a válvula está ligada a uma fonte de abastecimento de água com água corrente. Não utilize outras fontes de água, como águas subterrâneas.

6. Uma vez concluída a instalação, verificar se existem fugas em algum dos seguintes componentes:
 - válvula de abastecimento de água (tubagem),
 - válvula externa (opcional),
 - entrada de água do aparelho,
 - acessórios de filtragem.

Detalhes a verificar antes da utilização

Nota: Se o produto não for utilizado durante um longo período de tempo, feche a válvula de água e desligue a ficha da tomada. Este produto foi concebido apenas para uma tensão de 220~240V / 50Hz. Certifique-se de que está ligado a uma tomada eléctrica adequada.

1. Abrir a válvula de abastecimento de água da torneira.
 - Feche primeiro a torneira para verificar se há acesso a água corrente. Em seguida, abra a válvula de abastecimento de água.
2. Ligar o dispositivo.
 - Este produto foi concebido apenas para uma alimentação eléctrica de 220~240V / 50Hz. Certifique-se de que o aparelho está ligado a uma tomada eléctrica adequada. Certifique-se de que o aparelho está desligado da tomada antes de o ligar.
3. Se o produto não tiver sido utilizado durante um longo período de tempo (vários dias) ou se estiver a ser reinstalado num novo local, deixe o fluxo de água ligado durante cerca de 10 minutos.
4. O tabuleiro de recolha de água deve ser esvaziado regularmente.

Utilização do produto

1. Modo de espera: O filtro de água está ligado e pronto a ser utilizado. O indicador de dosagem está aceso. A água filtrada é doseada manualmente. Para distribuir água no modo de espera, prima o botão de distribuição. São possíveis dois modos de distribuição manual de água:

- a. A água será distribuída enquanto o botão de distribuição permanecer premido. Se o botão de distribuição for premido durante mais de 30 segundos, a distribuição de água pára. Retire o dedo do botão e prima-o novamente para reiniciar o fluxo de água.
 - b. Uma pressão breve no botão de distribuição inicia a distribuição, outra pressão breve no botão pára a distribuição de água. A água é distribuída durante um máximo de 30 segundos, após o que o dispensador pára automaticamente de distribuir água.
2. Modo "vidro": No modo de espera, o botão "glass" é premido. O indicador "vidro" acende-se e o indicador de dosagem começa a piscar. A água filtrada é doseada em porções (a quantidade doseada varia consoante a pressão da água).
 - Prima o botão do copo para entrar no modo. Em seguida, prima o botão de distribuição para distribuir uma porção de água.
 - Se o botão de medição não for premido durante mais de 7 segundos após a ativação do modo "vidro", a unidade regressará ao modo de espera.
 - Ao premir qualquer um dos botões neste modo, a distribuição de água é interrompida.
 - A quantidade predefinida é de aproximadamente 150 ml. Para obter informações sobre como ajustar a quantidade, consulte mais adiante neste manual.
 3. Modo "jarro": No modo de espera, o botão "jarro" é premido. O indicador "jarro" acende-se e o indicador de dosagem começa a piscar. A água filtrada é doseada continuamente (a quantidade doseada varia consoante a pressão da água).
 - Prima o botão "jarro" para entrar no modo. Em seguida, prima o botão "Dispensar" para dispensar a água.
 - Se o botão de medição não for premido durante mais de 7 segundos neste modo, a unidade regressa ao modo de espera.
 - Ao premir qualquer um dos botões neste modo, a distribuição de água é interrompida.
 - O tempo predefinido é 1 min. Para obter informações sobre como definir a hora, consulte mais adiante neste manual.
 4. O bloqueio do painel é utilizado para bloquear os botões para evitar a ativação acidental da unidade durante a limpeza ou que as crianças toquem nos botões.
 - Premir o botão "bloqueio do painel" durante 2 segundos no modo de espera para bloquear a unidade.
 - Premir novamente o botão durante 2 segundos liberta o bloqueio.
 5. Modo de poupança de energia
 - Prima o botão "poupança de energia" durante 2 segundos quando a unidade estiver no modo de espera para ativar o modo de poupança de energia.
 - O LED "poupança de energia" acende-se 3 vezes se o aparelho tiver ativado com êxito o modo de poupança de energia.
 - Quando o modo de poupança de energia é ativado, todos os LEDs do dispositivo são desligados.
 - Premir novamente o botão "poupança de energia" durante 2 segundos desactiva o modo de poupança de energia.

Controlo do volume de água no modo "vidro"

1. Prima o botão "vidro" durante 10 segundos no modo de espera para definir a porção de água.
2. Consoante a quantidade selecionada, um ou mais dos seguintes indicadores acendem-se: "copo", "jarro", "bloqueio do painel", "poupança de energia". (A quantidade de água predefinida é de cerca de 150 ml).
3. Selecionar a quantidade desejada (de cerca de 130 a 190 ml) premindo o botão Dosagem.
 - aprox. 130 ml: O indicador "vidro" acende-se.
 - aprox. 150 ml: Os indicadores "copo" e "jarro" acendem-se.
 - aprox. 170 ml: Os indicadores "copo", "jarro" e "bloqueio do painel" acendem-se.
 - aprox. 190 ml: Os indicadores "copo", "jarro", "bloqueio do painel" e "poupança de energia" acendem-se.
4. Confirmar a quantidade desejada premindo o botão "vidro".
 - Se forem premidos outros botões que não o botão de distribuição ou o botão "vidro", o processo de marcação será cancelado e o produto regressará ao modo de espera.
 - Se nenhum botão for premido durante 20 segundos nas definições, o processo de marcação é cancelado e o produto regressa ao modo de espera.

Controlo do volume de água no modo "jarro

1. Prima o botão "jarro" durante 10 segundos no modo de espera para definir o tempo de distribuição de água.
2. Consoante a quantidade seleccionada, um ou mais dos seguintes indicadores acendem-se: "copo", "jarro", "bloqueio do painel", "poupança de energia". (O tempo por defeito é de cerca de 60 segundos).
3. Seleccionar a quantidade desejada (de cerca de 50 a 80 segundos) premindo o botão Dosagem.
 - cerca de 50 segundos: O indicador "vidro" acende-se.
 - cerca de 60 segundos: Os indicadores "copo" e "jarro" acendem-se.
 - cerca de 70 segundos: Os indicadores "vidro", "jarro" e "bloqueio do painel" acendem-se.
 - cerca de 80 segundos: Os indicadores "vidro", "jarro", "bloqueio do painel" e "poupança de energia" acendem-se.
4. Confirmar a quantidade desejada premindo o botão "vidro".
 - Se forem premidos outros botões que não o botão de distribuição ou o botão "vidro", o processo de marcação é cancelado e o produto volta ao modo de espera.
 - Se nenhum botão for premido durante 20 segundos nas definições, o processo de marcação é cancelado e o produto regressa ao modo de espera.

Regulação da iluminação do dispensador

1. Prima simultaneamente os botões "copo" e "jarro" durante 10 segundos no modo de espera para regular a luz do dispensador.
2. Consoante as definições seleccionadas, todos ou nenhum dos seguintes indicadores se acendem: "vidro", "jarro", "bloqueio do painel", "poupança de energia". (Por defeito, a função está ligada).
3. Seleccionar uma definição premindo o botão Dosagem.
 - Iluminação acesa: Os indicadores "vidro", "jarro", "bloqueio do painel" e "poupança de energia" acendem-se.
 - Iluminação desligada: Todos os indicadores estão desligados
4. Confirmar a definição seleccionada premindo o botão "vidro".
 - Se forem premidos outros botões que não o de distribuição ou o de "vidro", o processo de marcação será cancelado e o produto voltará ao modo de espera.
 - Se nenhum botão for premido durante 20 segundos nas definições, o processo de marcação é cancelado e o produto regressa ao modo de espera.

Bico externo (opcional)

Para utilizar uma bica externa, esta deve ser instalada de forma independente e ligada à saída "externa" do sistema de filtragem situada na parte de trás da caixa.

Limpeza e manutenção

Antes da limpeza e manutenção:

- Puxar a ficha de alimentação
- Limpar a caixa do aparelho com detergente neutro e, em seguida, com um pano seco.

Limpeza do tabuleiro de recolha de água

1. Retirar o tabuleiro da unidade.
 - Para o fazer, segure a caixa do aparelho com uma mão e puxe o tabuleiro com a outra para o fazer deslizar para fora do produto.
2. O tabuleiro é constituído por dois componentes amovíveis, que devem ser desmontados para serem lavados.
3. Esvaziar e limpar o tabuleiro
 - Deite fora a água e limpe o tabuleiro com um pano macio.
4. Voltar a montar o tabuleiro.
 - Quando o tabuleiro estiver limpo, voltar a colocá-lo na máquina.
 - Certifique-se de que está corretamente inserido e de que foi empurrado até ao fim.

Limpeza do dispensador

1. Para retirar a caixa do dispensador, agarre-a e rode-a no sentido dos ponteiros do relógio.

2. Depois de desparafusar, limpe a saída de água com um pano limpo.
3. A caixa deve ser limpa com água corrente e enxugada com um pano limpo.
4. Introduzir a caixa do distribuidor colocando-a na saída de água e rodando-a no sentido contrário ao dos ponteiros do relógio.

Substituição dos cartuchos de filtro

Antes de substituir os cartuchos filtrantes, é necessário abrir a tampa do aparelho e desligar a alimentação de água. Uma vez terminada a substituição, fechar a tampa dos cartuchos filtrantes e começar a encher o reservatório. Deixe correr a água durante cerca de 10 minutos antes de a utilizar.

1. Retirar a caixa do lado direito da unidade.
 - Utilize uma chave de fendas Phillips para desapertar os dois parafusos de fixação nos cantos da tampa.
2. Premir o botão de distribuição para escoar a água restante.
 - Quando drenar a água, certifique-se de que a válvula no interior da unidade está saliente.
3. Desligar o aparelho da alimentação eléctrica.
4. Levantar o cartucho do filtro para o desligar e substituir. (Ilustração n.º 7, ponto 1)
 - Tenha em atenção que pode ainda sair água residual do cartucho. Trata-se de água que sai do filtro, mas não de fugas de produto.
5. Ligar o novo cartucho do filtro, introduzindo-o. (Ilustração n.º 7, ponto 2)
 - Ao ligar, certifique-se de que o autocolante do cartucho está virado para a frente.
6. Voltar a colocar a tampa na unidade e apertar os parafusos de fixação.
7. Seque as mãos e ligue o aparelho a uma tomada eléctrica.
8. Colocar o recipiente e fazer correr a água premindo dez vezes o botão "jarro".
 - Este é o processo de estabilização do cartucho - a água e as micro-bolhas escapam.
 - No início do processo, o indicador no painel de controlo pode piscar. Desaparece durante a distribuição da água. Este é o funcionamento correto da unidade.
9. Após a estabilização, aguardar 25 minutos antes de utilizar o aparelho pela primeira vez.
 - Se for utilizado antes de 25 minutos, pode ouvir-se o som de bolhas de ar a rebentar no interior da unidade.

Ciclo de substituição dos cartuchos filtrantes

A vida útil do cartucho do filtro depende da quantidade de água vertida. O ciclo de substituição do cartucho é dado com base na quantidade de água filtrada em casa - 10 litros por dia. Para facilitar a inspeção, existe um espaço nos cartuchos do filtro para escrever a data da última substituição.

- Filtro de sedimentos: 3 - 4 meses
- Filtro Natural Plus: 5 - 6 meses
- Filtro Nano Positive Plus: 9 - 12 meses

Perguntas mais frequentes

O não cumprimento destas instruções de funcionamento pode levar ao mau funcionamento da unidade, mesmo que não tenha ocorrido qualquer avaria. Se ocorrer um problema da lista seguinte, tome as medidas indicadas nas respostas.

A água tem um mau sabor e/ou cheiro.

O dispositivo esteve inativo durante muito tempo?

- Deixe correr a água durante cerca de 10 minutos.

Os cartuchos de filtro acabaram?

- Os cartuchos de filtro têm de ser substituídos.

O aparelho não distribui água.

A água está a ser fornecida corretamente?

- Abrir a válvula de abastecimento de água da torneira.
- Verificar se o tubo de abastecimento de água não está dobrado.
- Verificar se existe uma falha no abastecimento de água.

O botão de distribuição foi ativado corretamente?

- Premir cuidadosamente o botão de dispensa de modo a que fique completamente coberto pelo dedo.

A fonte de alimentação está corretamente ligada?

- Verificar se o aparelho está corretamente ligado à alimentação eléctrica.
- Verificar se há falha de energia.

Os cartuchos de filtro acabaram?

- Os cartuchos de filtro têm de ser substituídos.

O aparelho não fornece água suficiente.

A água está a ser fornecida corretamente?

- Abrir a válvula de abastecimento de água da torneira.
- Verificar se o tubo de água não está dobrado.
- Verificar se existe uma falha no abastecimento de água.

Os cartuchos de filtro acabaram?

- Os cartuchos de filtro têm de ser substituídos.

O produto emite um ruído forte.

O produto está instalado numa superfície plana?

- Colocar o produto numa superfície plana e sólida.

O dispositivo não entra em contacto com outros objectos?

- Certifique-se de que o aparelho não toca em quaisquer outros objectos, móveis ou paredes.

O ruído forte é causado pela medição da água?

- A água está diretamente ligada à rede pública de abastecimento de água. A entrada de água no filtro gera ruído, o que é normal.

Os botões não funcionam.

O botão de distribuição foi premido durante 30 segundos ou mais?

- Esta é uma característica de segurança do aparelho que bloqueia o funcionamento dos botões quando o botão de distribuição é premido durante 30 segundos ou mais para evitar que sejam premidos acidentalmente.
- Retirar a mão do botão de distribuição e voltar a premir.

Há partículas a flutuar na água doseada.

Os cartuchos de filtro acabaram?

- Os cartuchos de filtro têm de ser substituídos.

Fugas de água da unidade.

A sala ou o exterior não estão húmidos?

- Quando as peças frias no interior do aparelho encontram humidade, pode formar-se orvalho, como as gotas de água que se formam numa garrafa de água fria.

Está a sair água de uma determinada parte do aparelho?

- Feche a válvula da torneira e desligue o produto da fonte de alimentação. De seguida, leve o produto a um centro de assistência técnica.

O LED verde do dispensador não se acende durante a distribuição de água.

A função de iluminação foi desligada?

- A função de iluminação do dispensador deve estar activada.

O dispositivo está no modo de poupança de energia?

- O modo de poupança de energia deve ser desativado.

Termos e condições da garantia

1. A garantia cobre apenas os defeitos latentes imputáveis ao fabricante.
2. A reclamação será processada pelo ponto de venda ou pelo serviço técnico no âmbito da garantia, se o cliente a apresentar:
 - a. um cartão de garantia válido e claro, devidamente preenchido com um carimbo de venda e a assinatura do vendedor,
 - b. uma prova de compra válida com a data de venda,

- c. o produto ou a peça defeituosa comunicada. No caso de uma compra à distância, o cartão de garantia é válido apenas com a prova de compra (recibo/fatura).
3. A reclamação é resolvida no prazo de 14 dias após a comunicação do Cliente.
4. Os defeitos de fabrico identificados durante o período de garantia devem ser reparados gratuitamente no prazo de 21 dias após a entrega do produto no ponto de venda ou no serviço técnico.
5. Se for necessário importar peças para a reparação, o período de reparação da garantia pode ser prolongado pelo tempo necessário para importar a peça, não mais de 40 dias.
6. Exclusões da garantia:
 - a. danos mecânicos e defeitos conexos,
 - b. danos e defeitos resultantes de uma utilização incorrecta e de um armazenamento, montagem e manutenção inadequados,
 - c. danos e desgaste desses elementos consumíveis,
 - d. actividades relacionadas com a montagem ou manutenção que são da obrigação do utilizador, em conformidade com o manual.
7. A garantia não se aplica quando
 - a. o prazo de validade já expirou,
 - b. o Cliente reparou ou modificou o produto utilizando peças não genuínas,
 - c. o defeito resultou de uma instalação incorrecta ou do não cumprimento das regras de funcionamento correto previstas no manual,
 - d. o produto é utilizado para outros fins que não o uso doméstico,
 - e. danos ocorridos durante o transporte.
8. Não são emitidos duplicados do cartão de garantia.
9. O cliente tem direito às seguintes indemnizações gratuitas:
 - a. reparação de produtos,
 - b. substituição do produto,
 - c. preço reduzido,
 - d. rescisão de um contrato e indemnização integral dos custos.
10. Para comunicar um sinistro:
 - a. Apresentar o produto ou a sua parte comunicada.
 - b. Apresentar a prova de compra com o nome e o endereço do vendedor, a data e o local de compra, o tipo de produto ou o cartão de garantia válido com um carimbo do ponto de venda.
 - c. Se o produto for entregue sujo, o serviço técnico pode recusar-se a aceitá-lo ou limpá-lo a expensas do cliente, após a sua autorização por escrito.
11. Se a reclamação for aceite, o aparelho é reparado ou substituído por um novo, ou o cliente é reembolsado. Os custos de transporte a partir do serviço do fabricante cobrem o serviço.
12. Se a reclamação for rejeitada, é fornecida ao Cliente uma justificação pormenorizada da decisão e o equipamento é-lhe enviado, a expensas suas, no prazo de 14 dias a contar da comunicação da decisão.

Utilização

Tratamento dos resíduos de equipamentos eléctricos e electrónicos em fim de vida (legislação REEE).

A marcação na embalagem, nos acessórios ou no manual de instruções indica que os equipamentos em fim de vida e os acessórios electrónicos que os acompanham não devem ser colocados nos contentores de resíduos urbanos juntamente com outros resíduos domésticos.

O manuseamento incorreto dos resíduos electrónicos pode resultar na entrada de contaminantes no ambiente ou em riscos para a saúde devido a uma eliminação inadequada. Separe estes resíduos de outros resíduos e recicle-os para que as matérias-primas possam ser reutilizadas. A reciclagem permite a reutilização das matérias-primas.

Avertismente privind alimentarea cu energie electrică

- Conectați dispozitivul numai la o priză de 220 ~ 240 V. Nu conectați mai multe dispozitive la aceeași priză de curent în același timp.
- Nu îndoiți, nu împachetați și nu trageți cu forța cablul de alimentare. Verificați frecvent cablul de alimentare.
- Nu mai utilizați produsul dacă cablul de alimentare/priza sau priza de alimentare este deteriorată.
- Aparatul trebuie să fie conectat la rețeaua electrică (sau deconectat) numai cu mâinile uscate.
- Atunci când introduceți sau scoateți un ștecher din priză, îndepărtați mai întâi umezeala de pe mâini și apoi introduceți sau scoateți ștecherul din priză.
- Dacă umezeala pătrunde în priză, deconectați alimentarea cu energie electrică a prizei (de exemplu, prin oprirea sursei principale de alimentare în apartament), apoi scoateți fișa, uscați-o și reintroduceți-o în priză.
- Unitatea trebuie să fie deconectată de la sursa de alimentare înainte de întreținere.
- În cazul unei scurgeri de apă în zona de alimentare, scoateți aparatul din priză și uscați-l complet înainte de următoarea utilizare.
- Protejați cablul de alimentare de strivire și deteriorare mecanică (de exemplu, de către animale sau de contactul cu obiecte ascuțite).
- Dacă aparatul este lăsat nefolosit pentru o perioadă lungă de timp, închideți robinetul de alimentare cu apă, goliți apa rămasă în interiorul produsului (prin apăsarea butonului de distribuire), deconectați alimentarea cu energie electrică și lăsați aparatul într-un loc sigur și uscat. Pentru a evita rănirea, aveți grijă când deschideți sertarul aparatului.
- Dacă începe să iasă fum din aparat, scoateți imediat aparatul din priză și dispersați fumul înainte de a deschide sertarul.
- Asigurați-vă că alimentele nu ies în afară de părțile laterale ale sertarului aparatului. Umplerea sertarului dincolo de capacitatea sa poate cauza răniri, deteriorarea aparatului și anularea garanției.
- Nu umpleți niciodată aparatul cu ulei. Acest lucru poate provoca vătămări corporale, deteriorarea aparatului și invalidarea garanției.

Avertismente de instalare

- Nu așezați aparatul într-o zonă umedă sau prăfuită.
- Nu amplasați aparatul în locuri în care există riscul de scurgeri de gaz sau în apropierea unui aparat de încălzire.
- Nu așezați aparatul pe o suprafață neuniformă sau înclinată. Acest lucru poate cauza defecțiuni, vibrații sau zgomote nedorite.
- Supapa trebuie conectată la o conductă de apă rece de la robinet. Nu trageți din alte surse, cum ar fi apa subterană. Conectarea robinetului la apă caldă poate provoca deteriorarea permanentă sau defectarea aparatului.
- Ciclul de înlocuire a cartușului filtrant poate varia în funcție de regiune și de calitatea apei utilizate.
- Asigurați-vă că aparatul este instalat într-o cameră curată. Nu instalați aparatul într-un loc în care apa poate fi ușor contaminată sau în care mediul este poluat.
- Nu amplasați aparatul în aer liber sau în locuri unde temperatura este sau poate scădea sub 0°C. Acest lucru ar putea cauza înghețarea filtrului sau a altor componente, ceea ce ar putea duce la o funcționare defectuoasă a aparatului, la deteriorarea acestuia și la scurgeri de apă.
- Trebuie evitate lumina directă a soarelui și temperaturile ridicate. Acestea pot cauza modificări de culoare sau decolorarea carcasei.
- Lungimea conductei de alimentare cu apă nu trebuie să depășească 5 m. Un cablu prea lung va reduce eficiența produsului.
- Nu așezați pe produs dispozitive de încălzire, cum ar fi cuptorul cu microunde, cuptorul electric sau prăjitorul de pâine, și nici dispozitive inflamabile, cum ar fi lumânări, recipiente cu gaz și brichete.
- Nu așezați produse chimice, recipiente cu apă sau obiecte metalice mici pe produs. Acestea pot pătrunde în unitate și pot provoca deteriorări.
- Nu dezamblați sau reparați singur produsul. Acest lucru poate duce la incendiu sau la șocuri electrice.
- Nu permiteți nimănui, în afara tehnicienilor de service autorizați, să dezassembleze sau să repare produsul. Pentru toate întrebările legate de service și reparații, vă rugăm să contactați Centrul nostru de asistență pentru clienți.
- Aparatul nu trebuie utilizat de persoane care nu au capacitatea fizică sau mentală, experiența sau cunoștințele necesare pentru a utiliza produsul.
- Sistemul de filtrare a apei NU ESTE o jucărie. Nu permiteți copiilor să se joace cu unitatea.
- După instalare, asigurați-vă că țeva de admisie este bine conectată și că nu există scurgeri. Scurgerile rezultate din cauza șuruburilor slăbite etc. pot provoca șocuri electrice sau daune materiale.
- Dacă constatați că produsul prezintă scurgeri sau că există apă în jurul acestuia, închideți mai întâi robinetul de alimentare cu apă și apoi deconectați produsul de la sursa de alimentare.
- Dacă simțiți miros de arsură sau vedeți fum ieșind din aparat, deconectați-l imediat de la sursa de alimentare și închideți robinetul de alimentare cu apă.
- Nu trageți de cablul de alimentare sau de tubul de alimentare cu apă și nu apucați distribuitorul de apă atunci când mutați produsul. Acest lucru poate provoca deteriorarea unității.
- Înainte de utilizare, asigurați-vă că capacul rezervorului din interiorul unității și capacul superior sunt complet închise. Acest lucru este, de asemenea, pentru a proteja împotriva insectelor și a corpurilor străine.

- Înlocuiți cartușul de filtru în conformitate cu ciclul de înlocuire. Utilizarea cartușului filtrant pentru o perioadă prea lungă de timp poate duce la o performanță de filtrare slabă sau la un miros neplăcut. Ciclul de înlocuire a cartușului filtrant este descris mai târziu în acest manual.
- După o perioadă îndelungată de inactivitate, sistemul de alimentare cu apă ar trebui să fie clătit. Vă recomandăm să eliminați orice apă rămasă în interiorul tuburilor sau cartușelor de filtrare timp de aproximativ 10 minute înainte de a utiliza din nou unitatea.
- Nu utilizați alte cartușe de filtrare decât filtrele 4Swiss dedicate. Acest lucru poate duce la performanțe slabe ale unității, gust anormal al apei, scurgeri de apă și defecțiuni ale produsului.
- Nu curățați produsul cu benzină sau solvenți. Acest lucru poate deteriora produsul.
- Nu scoateți tubul de alimentare cu apă atunci când utilizați produsul. Acest lucru poate cauza scurgeri de apă și defecțiuni ale produsului.
- Nu mutați aparatul în timpul funcționării. Dacă mișcați sau scuturați aparatul în timp ce acesta funcționează, se poate produce deconectarea tubului de alimentare cu apă, ceea ce poate duce la defectarea produsului și la scurgeri de apă.
- Nu folosiți apă filtrată pentru a umple bilele de sticlă sau acvariile. Este posibil ca apa purificată să nu fie potrivită pentru peștii de crescătorie.

Caracteristicile produsului

- Sistem de filtrare în 5 etape - grupat în trei cartușe de filtrare independente pentru a oferi apă pură de calitate minerală.
- Indicator de stare a unității - arată starea de funcționare curentă a produsului.
- Design elegant - forma subțire, elegantă și designul compact vor ajuta dispozitivul să se integreze în orice interior.
- Blocare/deblocare buton - posibilitatea de a bloca butoanele tactile.
- Sistem de filtrare directă, fără rezervor - asigură o calitate ridicată a apei datorită filtrării în flux și fără rezervor.
- Sistem de filtrare a apei economic și ecologic - fără pierderi de apă în timpul procesului de filtrare.
- Sistem automat de închidere a apei - la schimbarea filtrului, unitatea oprește automat alimentarea cu apă.
- Leșire externă de apă - posibilitatea de a conecta echipamente externe la filtru (inclusiv gura de scurgere opțională).

Specificații tehnice

Numele produsului: Sistem de filtrare a apei
 Numele modelului: WFF021
 Putere nominală: 220 ~ 240V 50Hz, FUSE 3.15A
 Consumul nominal de energie: 14.5 W
 Metoda de filtrare: Filtrare electrostatică și de adsorbție
 Clasificare climatică: Clasa T
 Zona de instalare: Pentru uz casnic / de birou
 Greutate: 3,4 kg
 Dimensiuni (L x P x H): 135 x 379 x 367 mm
 Presiunea nominală de funcționare: 1,5-6,9Bar (0,15-0,69MPa)

Construcția dispozitivului

Ilustrația nr. 1

1. Panou de control
2. Dozator de apă
3. Capacul tăvii
4. Tavă de picurare
5. Capac detașabil pentru inserția filtrului
6. Cablu de alimentare
7. Intrarea apei
8. Leșire externă

Descrierea panoului de control

Ilustrația nr. 2

1. Buton pentru pahare - Pentru distribuirea cantității de apă echivalente cu un pahar (aproximativ 200 ml).
2. Butonul pentru ulcior - Pentru dozarea cantității de apă corespunzătoare volumului ulciorului (>1 litru)
3. Buton de blocare a panoului - Blocarea butoanelor (țineți apăsat butonul timp de 2 sec. pentru a activa/dezactiva modul).

4. Buton de economisire a energiei - Mod de economisire a energiei (butonul trebuie ținut apăsat timp de 2 sec. pentru a activa/dezactiva acest mod).
5. Buton de dozare - Pentru dozarea manuală a apei.

Circuit de filtrare

Ilustrația nr. 4

1. Supapă de reducere a presiunii
2. Supapă
3. Supapă externă

Sistem de filtrare

Cartușul de filtru este o componentă cheie a sistemului de filtrare a apei. Utilizarea unui cartuș pentru o perioadă prea lungă de timp poate reduce performanța unității.

Ilustrația nr. 3

1. Filtru de sedimente - Îndepărtează microparticulele de până la 5μm, cum ar fi rugina, solul, nisipul, praful și contaminanții oxidați.
2. Filtru Natural Plus (Carbon) - Sistem de filtrare în 3 etape: o micro-grilă elimină impuritățile, carbonul activ are un efect antibacterian, iar bilele ceramice îmbogățesc apa cu minerale marine (Ca, Mg, K, Fe, Mn, Ti, P, Si).
3. Filtru Nano Positive Plus - membrana NF de 0,01~0,001μm elimină metalele grele, clorul și compușii organici volatili (COV), precum și 99,99% din viruși și bacterii (E.coli, Staphylococcus aureus, Pseudomonas aeruginosa).

Detalii care trebuie verificate înainte de instalare

1. Trebuie evitate lumina directă a soarelui și dispozitivele de încălzire electrică. Acestea pot provoca incendii sau decolorarea produsului.
2. Asigurați-vă că există suficient spațiu pentru instalare. Distanța față de perete trebuie să fie de cel puțin 10 cm, iar lungimea conductei de alimentare cu apă nu trebuie să depășească 5 m de la robinetul de alimentare cu apă.
3. Nu instalați aparatul în zone cu praf sau unde este expus la umiditate sau stropi de apă - acest lucru poate cauza defecțiuni.
4. Evitați suprafețele înclinate sau insuficient de rezistente. Poziționarea necorespunzătoare a unității poate provoca incendii sau daune.
5. Evitați o locație în care temperatura scade sub 0°C. Produsul este destinat utilizării în interior. Instalarea într-un loc în care temperatura scade sub 0°C poate duce la deteriorarea gravă a produsului, inclusiv la scurgeri de apă și deteriorarea filtrului.
6. Nu instalați aparatul în zone în care apa poate fi ușor contaminată sau într-un mediu în care există poluare a aerului.
7. Când mutați produsul, nu trageți de cablul de alimentare, de tubulatură și nu apucați distribuitorul de apă.
8. Asigurați-vă că supapa de apă este conectată la o conductă de apă rece. Conectarea acesteia la o țevă de apă caldă poate deteriora filtrul și poate cauza funcționarea defectuoasă a produsului.

Ansamblu de supape

Este inclusă o conexiune de apă de 3/8" cu supapă cu bilă. Dacă aveți racorduri de o altă dimensiune, trebuie utilizate reducerile corespunzătoare (disponibile la un magazin de materiale sanitare sau de construcții).

Notă: Înainte de a instala robinetul, închideți robinetul principal de apă și apoi deșurubați furtunul de alimentare cu apă rece de la robinetul de bucătărie.

Ilustrația nr. 5

1. Înșurubați supapa la racordul de apă rece din perete.
2. Înșurubați furtunul de alimentare cu apă la robinet.
3. Așezați conducta de alimentare cu apă a aparatului în supapă.
4. Deschideți supapa principală de apă.

Diagrama de instalare a produsului

Ilustrația nr. 6

1. Capac detașabil pentru inserția filtrului
2. Intrarea apei
3. Cablu de alimentare
4. Conducta de apă rece
5. Supapă
6. Conducta de alimentare cu apă
7. Țeavă de apă externă (opțional)
8. Supapă externă (opțional)

Instalarea pas cu pas a produsului

1. Conectați supapa de alimentare cu apă la conducta de apă rece.
 - Asigurați-vă că supapa este închisă înainte de conectare.

Notă: Asigurați-vă că supapa este conectată la o conductă de apă rece. Conectarea acesteia la o țeavă de apă caldă poate deteriora filtrul sau produsul.

2. Îndepărtați protecția de admisie din partea din spate a aparatului și introduceți tubul de alimentare cu apă.
 - Asigurați-vă că țeava este conectată corect la intrare. (Se va auzi un clic când este conectată corect).
 - Conectați tubul extern după instalarea supapei externe (opțional).
3. Deschideți supapa de alimentare cu apă.
4. Asigurați-vă că capacul filtrului este asamblat corect.
5. După ce pașii de mai sus au fost urmați corect, unitatea trebuie să fie conectată la priză.

Notă: Asigurați-vă că supapa este conectată la o sursă de alimentare cu apă curentă. Nu utilizați alte surse de apă, cum ar fi apa subterană.

6. După finalizarea instalării, verificați dacă există scurgeri la oricare dintre următoarele componente:
 - supapa de alimentare cu apă (țeavă),
 - supapă externă (opțional),
 - intrarea apei în aparat,
 - fittinguri de filtrare.

Detalii care trebuie verificate înainte de utilizare

Notă: Dacă produsul nu este utilizat pentru o perioadă lungă de timp, închideți robinetul de apă și scoateți-l din priză. Acest produs este proiectat numai pentru o tensiune de 220~240V / 50Hz. Asigurați-vă că este conectat la o priză adecvată.

1. Deschideți robinetul de alimentare cu apă al robinetului.
 - Închideți mai întâi robinetul pentru a verifica dacă există acces la apă curentă. Apoi deschideți robinetul de alimentare cu apă.
2. Conectați dispozitivul.
 - Acest produs este proiectat numai pentru o sursă de alimentare de 220 ~ 240V / 50Hz. Asigurați-vă că aparatul este conectat la o priză adecvată. Asigurați-vă că aparatul este scos din priză înainte de conectare.
3. Dacă produsul nu a fost utilizat pentru o perioadă lungă de timp (câteva zile) sau dacă este reinstalat într-o locație nouă, lăsați fluxul de apă pornit timp de aproximativ 10 minute.
4. Tava de scurgere trebuie golită în mod regulat.

Utilizarea produsului

1. Modul standby: Filtrul de apă este conectat și pregătit pentru utilizare. Indicatorul de dozare este aprins. Apa filtrată va fi dozată manual. Pentru a distribui apă în modul de așteptare, apăsați butonul de distribuire. Sunt posibile două moduri de distribuire manuală a apei:
 - a. Apa va fi distribuită atâta timp cât butonul de distribuire rămâne apăsat. Dacă butonul de distribuire este apăsat timp de mai mult de 30 de secunde, distribuirea apei se va opri. Îndepărtați degetul de pe buton și apoi apăsați-l din nou pentru a reporni fluxul de apă.
 - b. O apăsare scurtă a butonului de distribuire pornește distribuirea, iar o altă apăsare scurtă a butonului oprește distribuirea apei. Apa va fi distribuită timp de maximum 30 de secunde, după care dozatorul va opri automat distribuirea apei.
2. Modul "Glass": În modul de așteptare, se apasă butonul "glass". Indicatorul "glass" se aprinde și indicatorul de dozare începe să clipească. Apa filtrată va fi dozată în porții (Cantitatea dozată variază în funcție de presiunea apei).

- Apăsăți butonul de sticlă pentru a intra în acest mod. Apăsăți apoi butonul de distribuire pentru a distribui o porție de apă.
 - Dacă butonul de măsurare nu este apăsat timp de mai mult de 7 secunde după activarea modului "sticlă", aparatul va reveni la modul de așteptare.
 - Apăsarea oricăruia dintre butoanele din acest mod va opri distribuirea apei.
 - Cantitatea implicită este de aproximativ 150 ml. Pentru informații privind modul de reglare a cantității, consultați mai târziu în acest manual.
3. Modul "Pitcher": În modul de așteptare, se apasă butonul "ulcior". Indicatorul "ulcior" se aprinde și indicatorul de dozare începe să clipească. Apa filtrată va fi dozată continuu (cantitatea dozată variază în funcție de presiunea apei).
 - Apăsăți butonul "ulcior" pentru a intra în acest mod. Apăsăți apoi butonul 'dispensează' pentru a distribui apă.
 - Dacă butonul de măsurare nu este apăsat timp de mai mult de 7 secunde în acest mod, aparatul va reveni la modul de așteptare.
 - Apăsarea oricăruia buton în acest mod va opri distribuirea apei.
 - Timpul implicit este de 1 minut. Pentru informații privind modul de setare a timpului, consultați mai târziu în acest manual.
 4. Blocarea panoului este utilizată pentru a bloca butoanele pentru a preveni activarea accidentală a unității în timpul curățării sau atingerea butoanelor de către copii.
 - Apăsăți butonul "blocare panou" timp de 2 secunde în modul standby pentru a bloca unitatea.
 - Apăsarea din nou a butonului timp de 2 secunde deblochează blocarea.
 5. Modul de economisire a energiei
 - Apăsăți butonul de "economisire a energiei" timp de 2 secunde atunci când aparatul este în standby pentru a activa modul de economisire a energiei.
 - LED-ul de "economisire a energiei" se va aprinde de 3 ori dacă dispozitivul a activat cu succes modul de economisire a energiei.
 - Atunci când este activat modul de economisire a energiei, toate LED-urile de pe dispozitiv vor fi stinse.
 - Apăsarea din nou a butonului "economisire energie" timp de 2 secunde dezactivează modul de economisire a energiei.

Controlul volumului de apă în modul "sticlă"

1. Apăsăți butonul "glass" timp de 10 secunde în modul standby pentru a seta porția de apă.
2. În funcție de cantitatea selectată, se aprinde unul sau mai mulți dintre următorii indicatori: "pahar", "ulcior", "blocare panou", "economisire energie". (Cantitatea implicită de apă este de aproximativ 150 ml).
3. Selectați cantitatea dorită (de la aproximativ 130 la 190 ml) apăsând butonul Dozare.
 - aprox. 130 ml: Indicatorul "sticlă" se aprinde.
 - aprox. 150 ml: Indicatorii "sticlă" și "ulcior" se aprind.
 - aprox. 170 ml: Indicatorii "sticlă", "ulcior" și "blocare panou" se aprind.
 - aprox. 190 ml: Indicatoarele "sticlă", "ulcior", "blocare panou" și "economisire energie" sunt aprinse.
4. Confirmați cantitatea dorită prin apăsarea butonului "sticlă".
 - Dacă se apasă orice alt buton în afară de butonul de distribuire sau de "sticlă", procesul de apelare va fi anulat, iar produsul va reveni la modul de așteptare.
 - Dacă nu este apăsat niciun buton timp de 20 de secunde în cadrul setărilor, procesul de apelare este anulat, iar produsul revine la modul de așteptare.

Controlul volumului de apă în modul "ulcior"

1. Apăsăți butonul "ulcior" timp de 10 secunde în modul de așteptare pentru a seta timpul de distribuire a apei.
2. În funcție de cantitatea selectată, se aprinde unul sau mai mulți dintre următorii indicatori: "sticlă", "ulcior", "blocare panou", "economisire energie". (Timpul implicit este de aproximativ 60 de secunde).
3. Selectați cantitatea dorită (de la aproximativ 50 la 80 de secunde) prin apăsarea butonului Dozare.
 - aprox. 50 de secunde: Indicatorul "sticlă" se aprinde.
 - aprox. 60 de secunde: Se aprind indicatoarele "sticlă" și "ulcior".
 - aprox. 70 de secunde: Se aprind indicatoarele "sticlă", "ulcior" și "blocare panou".
 - aprox. 80 de secunde: Se aprind indicatoarele "sticlă", "ulcior", "blocare panou" și "economisire energie".
4. Confirmați cantitatea dorită prin apăsarea butonului "sticlă".
 - Dacă se apasă orice alt buton în afară de cel de distribuire sau de "sticlă", procesul de apelare va fi anulat, iar produsul va reveni la modul de așteptare.

- Dacă nu este apăsat niciun buton timp de 20 de secunde în cadrul setărilor, procesul de apelare este anulat, iar produsul revine la modul de așteptare.

Setări de iluminare a distribuitorului

1. Apăsați simultan butoanele "glass" și "pitcher" timp de 10 secunde în modul standby pentru a seta lumina dozatorului.
2. În funcție de setările selectate, se vor aprinde toți sau niciunul dintre următorii indicatori: "sticlă", "ulcior", "blocare panou", "economisire energie". (În mod implicit, funcția este pornită).
3. Selectați o setare prin apăsarea butonului Dozare.
 - Iluminarea pe: Se aprind indicatoarele "sticlă", "ulcior", "blocare panou" și "economisire energie".
 - Stingerea luminii: Toți indicatorii sunt stinși
4. Confirmați setarea selectată prin apăsarea butonului "glass".
 - Dacă se apasă orice alt buton în afară de butonul de distribuire sau de "sticlă", procesul de apelare va fi anulat, iar produsul va reveni la modul de așteptare.
 - Dacă nu este apăsat niciun buton timp de 20 de secunde în cadrul setărilor, procesul de apelare este anulat și produsul revine în modul de așteptare.

Gura externă (opțional)

Pentru a utiliza o gură de scurgere externă, aceasta trebuie să fie instalată independent și conectată la ieșirea "externă" a sistemului de filtrare, situată în partea din spate a carcasei.

Curățare și întreținere

Înainte de curățare și întreținere:

- Scoateți fișa de alimentare
- Ștergeți carcasa aparatului cu detergent neutru și apoi din nou cu o cârpă uscată.

Curățarea tăvii de picurare

1. Scoateți tava din unitate.
 - Pentru a face acest lucru, țineți carcasa aparatului cu o mână și trageți tava cu cealaltă pentru a o glisa afară din produs.
2. Tava este formată din două componente detașabile - acestea trebuie demontate pentru spălare.
3. Goliți și curățați tava
 - Turnați apa și ștergeți tava cu o cârpă moale.
4. Montați din nou tava.
 - După ce tava a fost curățată, puneți-o din nou în aparat.
 - Asigurați-vă că este introdus corect și împins până la capăt.

Curățarea distribuitorului

1. Pentru a scoate carcasa dozatorului, prindeți-o și rotiți-o în sensul acelor de ceasornic.
2. După deșurubare, ștergeți orificiul de evacuare a apei cu o cârpă curată.
3. Carcasa trebuie curățată sub jet de apă și uscată cu o cârpă curată.
4. Introduceți carcasa dozatorului, plasând-o pe ieșirea de apă și rotindu-o în sens invers acelor de ceasornic.

Înlocuirea cartușelor de filtrare

Înainte de a înlocui cartușele de filtrare, asigurați-vă că ați deschis capacul unității și ați oprit alimentarea cu apă. După ce înlocuirea este finalizată, închideți capacul cartușelor de filtrare și începeți să umpleți rezervorul. Lăsați apa să curgă timp de aproximativ 10 minute înainte de utilizare.

1. Îndepărtați carcasa din partea dreaptă a unității.
 - Folosiți o șurubelniță Phillips pentru a deșuruba cele două șuruburi de fixare de la colțurile capacului.

2. Apăsati butonul de distribuire pentru a scurge apa rămasă.
 - Atunci când goliți apa, asigurați-vă că supapa din interiorul unității este proeminentă.
3. Deconectați aparatul de la sursa de alimentare.
4. Ridicați cartușul filtrului pentru a-l deconecta și înlocui. (Ilustrația nr. 7, punctul 1)
 - Vă rugăm să rețineți că apa reziduală poate încă să curgă din cartuș. Aceasta este apă care iese din filtru, dar nu provine de la scurgeri de produs.
5. Conectați noul cartuș de filtrare prin introducerea acestuia. (Ilustrația nr. 7, punctul 2)
 - La conectare, asigurați-vă că autocolantul de pe cartuș este orientat spre față.
6. Așezați capacul înapoi în unitate și strângeți șuruburile de fixare.
7. Uscați-vă mâinile și conectați aparatul la o priză.
8. Așezați vasul și turnați apa prin el apăsând de zece ori butonul "pitcher".
 - Acesta este procesul de stabilizare a cartușului - apa împreună cu microbulele scapă.
 - La începutul procesului, indicatorul de pe panoul de control poate clipi. Acesta va dispărea la distribuirea apei. Aceasta reprezintă funcționarea corectă a unității.
9. După stabilizare, așteptați 25 de minute înainte de a utiliza dispozitivul pentru prima dată.
 - Dacă este utilizat înainte de 25 de minute, se poate auzi sunetul bulelor de aer care se sparg în interiorul aparatului.

Ciclu de înlocuire a cartușelor de filtrare

Durata de viață a cartușului filtrant depinde de cantitatea de apă turnată. Ciclu de înlocuire a cartușului este dat în funcție de cantitatea de apă filtrată acasă - 10 litri pe zi. Pentru a facilita inspecția, pe cartușele de filtru există un spațiu pentru a scrie data ultimei înlocuiri.

- Filtru de sedimente: 3 - 4 luni
- Filtru Natural Plus: 5 - 6 luni
- Filtru Nano Positive Plus: 9 - 12 luni

Întrebări frecvente

Nerespectarea acestor instrucțiuni de funcționare poate duce la defectarea aparatului, chiar dacă nu a apărut nicio defecțiune. Dacă apare o problemă din lista de mai jos, luați măsurile conținute în răspunsuri.

Apa are un gust și/sau un miros neplăcut.

Dispozitivul a stat inactiv pentru o perioadă lungă de timp?

- Se lasă apa să curgă timp de aproximativ 10 minute.

Ați rămas fără cartușe de filtrare?

- Cartușele de filtrare trebuie înlocuite.

Aparatul nu distribuie apă.

Apa este furnizată corect?

- Deschideți supapa de alimentare cu apă de la robinet.
- Verificați dacă țeava de alimentare cu apă nu este îndoită.
- Verificați dacă există o defecțiune în alimentarea cu apă.

A fost activat corect butonul de distribuire?

- Apăsati cu atenție butonul de distribuire, astfel încât acesta să fie acoperit complet de deget.

Este alimentatorul conectat corect?

- Verificați dacă aparatul este conectat corect la sursa de alimentare.
- Verificați dacă există o pană de curent.

Ați rămas fără cartușe de filtrare?

- Cartușele de filtrare trebuie înlocuite.

Aparatul nu distribuie suficientă apă.

Apa este furnizată corect?

- Deschideți supapa de alimentare cu apă de la robinet.
- Verificați dacă țeava de apă nu este îndoită.

- Verificați dacă există o defecțiune în alimentarea cu apă.

Ați rămas fără cartușe de filtrare?

- Cartușele de filtrare trebuie înlocuite.

Se aude un zgomot puternic dinspre produs.

Produsul este instalat pe o suprafață plană?

- Așezați produsul pe o suprafață plană și solidă.

Dispozitivul nu intră în contact cu alte obiecte?

- Asigurați-vă că dispozitivul nu atinge alte obiecte, mobilier sau pereți.

Este zgomotul puternic cauzat de contorizarea apei?

- Apa este conectată direct la rețeaua publică de alimentare cu apă. Când apa intră în filtru se produce zgomot, ceea ce este normal.

Butoanele nu funcționează.

A fost apăsat butonul de distribuire timp de 30 de secunde sau mai mult?

- Aceasta este o funcție de siguranță a aparatului care blochează funcționarea butoanelor atunci când butonul de distribuire este apăsat timp de 30 de secunde sau mai mult, pentru a preveni apăsarea accidentală a acestora.
- Ridicați mâna de pe butonul de distribuire, apoi apăsați-l din nou.

Există particule care plutesc în apa măsurată.

Ați rămas fără cartușe de filtrare?

- Cartușele de filtrare trebuie înlocuite.

Scurgeri de apă din unitate.

Camera sau exteriorul nu este umed?

- Atunci când părțile reci din interiorul aparatului întâlnesc umezeală, se poate forma rouă, precum picăturile de apă care se formează pe o sticlă de apă rece.

Iese apă dintr-o anumită parte a aparatului?

- Închideți robinetul și deconectați produsul de la sursa de alimentare. Apoi duceți produsul la un centru de service.

LED-ul verde de pe dozator nu se aprinde atunci când distribuie apă.

A fost dezactivată funcția de iluminare?

- Funcția de iluminare a distribuitorului trebuie să fie activată.

Este dispozitivul în modul de economisire a energiei?

- Modul de economisire a energiei trebuie dezactivat.

Termeni și condiții de garanție

1. Garanția acoperă numai viciile ascunse care pot fi atribuite producătorului.
2. Revendicarea se procesează de către punctul de vânzare sau serviciul tehnic în cadrul garanției, dacă clientul prezintă:
 - a. un card de garanție valabil și clar, completat în mod corespunzător, cu ștampila de vânzare și semnătura vânzătorului,
 - b. o dovadă de achiziție valabilă cu data vânzării,
 - c. produsul sau piesa defectă raportată. În cazul unei achiziții de la distanță, cardul de garanție este valabil numai cu dovada de cumpărare (chitanță/factură).
3. Revendicarea este soluționată în termen de 14 zile de la raportarea de către client.
4. Defectele de fabricație identificate în perioada de garanție sunt reparate gratuit în termen de 21 de zile de la livrarea produsului la punctul de vânzare sau la serviciul tehnic.
5. În cazul în care este necesar să se importe piese pentru reparații, perioada de reparații în garanție poate fi prelungită cu timpul necesar pentru a importa piesele, dar nu mai mult de 40 de zile.
6. Excluderi din garanție:
 - a. deteriorări mecanice și defecte conexe,
 - b. deteriorări și defecte care rezultă din utilizarea greșită și depozitarea, asamblarea și întreținerea necorespunzătoare,
 - c. deteriorarea și uzura acestor elemente consumabile,
 - d. activități legate de asamblare sau întreținere care sunt obligația utilizatorului în conformitate cu manualul.
7. Garanția nu se aplică în cazul în care:
 - a. a depășit perioada de valabilitate,
 - b. clientul a reparat sau a modificat produsul folosind piese care nu sunt de origine,
 - c. defectul a fost cauzat de o instalare incorectă sau de nerespectarea regulilor de funcționare corectă din manual,

- d. produsul este utilizat în alte scopuri decât cel casnic,
 - e. deteriorări survenite în timpul transportului.
- 8. Nu se eliberează duplicate ale cardului de garanție.
- 9. Clientul are dreptul la următoarele compensații gratuite:
 - a. repararea produsului,
 - b. înlocuirea produsului,
 - c. preț redus,
 - d. rezilierea unui contract și compensarea integrală a costurilor.
- 10. Pentru a raporta o cerere de despăgubire:
 - a. Prezența produsului sau partea sa raportată.
 - b. Prezența dovezilor de achiziție cu numele și adresa vânzătorului, data și locul achiziției, tipul de produs sau un card de garanție valabil cu ștampila punctului de vânzare.
 - c. În cazul în care produsul este livrat murdar, serviciul tehnic poate refuza să îl accepte sau îl poate curăța pe cheltuiala clientului în urma aprobării sale scrise.
- 11. În cazul în care reclamația este acceptată, dispozitivul este reparat sau înlocuit cu unul nou, sau clientul este rambursat. Costurile de transport de la service-ul producătorului acoperă service-ul.
- 12. În cazul în care cererea este respinsă, clientului i se furnizează o justificare detaliată a deciziei, iar echipamentul îi este trimis pe cheltuiala sa în termen de 14 zile de la comunicarea deciziei.

Utilizare

Manipularea deșeurilor de echipamente electrice și electronice scoase din uz (legislația DEEE).

Marcajul de pe ambalaj, accesoriul sau manualul de instrucțiuni indică faptul că echipamentele scoase din uz și accesoriile electronice atașate nu trebuie să fie introduse în containerele municipale de deșeurile împreună cu alte deșeurile menajere.

Manipularea necorespunzătoare a deșeurilor electronice poate duce la contaminarea mediului sau la riscuri pentru sănătate din cauza eliminării necorespunzătoare. Separați aceste deșeurile de alte deșeurile și reciclați-le, astfel încât materiile prime să poată fi reutilizate. În cazul reciclării, acestea permit reutilizarea materiilor prime.

Upozornenia týkajúce sa napájania

- Zariadenie pripájajte len do zásuvky 220~240 V. K tej istej sieťovej zásuvke nepripájajte súčasne viacero zariadení.
- Napájací kábel neohýbajte, nezväzujte a neťahajte zaň silou. Napájací kábel často kontrolujte.
- Ak je poškodený napájací kábel/zástrčka alebo zásuvka, prestaňte výrobok používať.
- Spotrebič sa smie pripájať k elektrickej sieti (alebo odpojovať) len suchými rukami.
- Pri zasúvaní alebo odpájaní zástrčky najprv odstráňte vlhkosť z rúk a až potom zasuňte alebo odpájajte zástrčku.
- Ak sa do zástrčky dostane vlhkosť, odpojte napájanie zásuvky (napr. vypnutím hlavného napájania v byte), potom zástrčku vytiahnite, vysušte ju a znovu zasuňte do zásuvky.
- Pred údržbou musí byť jednotka odpojená od elektrickej siete.
- V prípade úniku vody do prírodného priestoru odpojte zariadenie od siete a pred ďalším použitím ho úplne vysušte.
- Napájací kábel chráňte pred stlačením a mechanickým poškodením (napr. zvieratami alebo kontaktom s ostrými predmetmi).
- Ak spotrebič zostane dlhší čas nepoužívaný, zatvorte ventil prívodu vody, vyprázdňte všetku vodu, ktorá zostala vo výrobku (stlačením tlačidla dávkovania), odpojte napájanie a nechajte spotrebič na bezpečnom a suchom mieste. Aby ste predišli zraneniu, pri otvorení zásuvky spotrebiča postupujte opatrne.
- Ak začne zo spotrebiča vychádzať dym, pred otvorením zásuvky okamžite odpojte spotrebič od elektrickej siete a dym rozptýľte.
- Dbajte na to, aby potraviny nevyčnievali za bočné steny zásuvky spotrebiča. Naplnenie zásuvky nad jej kapacitu môže spôsobiť zranenie, poškodenie spotrebiča a stratu záruky.
- Nikdy nenapĺňajte spotrebič olejom. Môže to spôsobiť zranenie osôb, poškodenie spotrebiča a stratu záruky.

Upozornenia pri inštalácii

- Prístroj neumiestňujte na vlhké alebo prašné miesta.
- Neumiestňujte spotrebič na miesta, kde hrozí riziko úniku plynu, ani do blízkosti vykurovacích zariadení.
- Zariadenie neumiestňujte na nerovný alebo šikmý povrch. Môže to spôsobiť poruchu, vibrácie alebo nežiaduci hluk.
- Ventil by mal byť pripojený na potrubie studenej vody. Nečerpajte vodu z iných zdrojov, napríklad zo spodnej vody. Pripojenie kohútika na horúcu vodu môže spôsobiť trvalé poškodenie alebo poruchu spotrebiča.
- Cyklus výmeny filtračnej vložky sa môže líšiť v závislosti od regiónu a kvality používanej vody.
- Uistite sa, že je spotrebič nainštalovaný v čistej miestnosti. Spotrebič neinštalujte na mieste, kde môže dôjsť k ľahkej kontaminácii vody alebo kde je znečistené životné prostredie.
- Neumiestňujte spotrebič vonku alebo na miesta, kde teplota klesá alebo môže klesnúť pod 0 °C. Môže to spôsobiť zamrznutie filtra alebo iných komponentov, čo môže spôsobiť poruchu prístroja, poškodenie prístroja a únik vody.
- Treba sa vyhnúť priamemu slnečnému žiareniu a vysokým teplotám. To môže spôsobiť zmenu farby alebo zafarbenie krytu.
- Dĺžka vodovodného potrubia by nemala presiahnuť 5 m. Príliš dlhý kábel znižuje účinnosť výrobku.
- Na výrobok neumiestňujte žiadne vykurovacie zariadenia, ako sú mikrovlnná rúra, elektrická rúra alebo hriankovač, ani horľavé zariadenia, ako sú sviečky, plynové nádoby a zapalovače.
- Na výrobok neumiestňujte chemikálie, nádoby s vodou ani malé kovové predmety. Tie sa môžu dostať do prístroja a spôsobiť jeho poškodenie.
- Výrobok sami nezoberajte ani neopravujte. Môže to mať za následok požiar alebo úraz elektrickým prúdom.
- Nedovoľte, aby výrobok rozoberal alebo opravoval niekto iný ako autorizovaný servisný technik. So všetkými otázkami týkajúcimi sa servisu a opráv sa obráťte na naše stredisko služieb zákazníkom.
- Spotrebič by nemali používať osoby, ktoré nemajú dostatočné fyzické alebo duševné schopnosti, skúsenosti alebo znalosti o tom, ako výrobok používať.
- Systém filtrácie vody NIE JE HRAČKA. Nedovoľte deťom, aby sa s prístrojom hrali.
- Po inštalácii skontrolujte, či je prívodné potrubie pevne pripojené a či nedochádza k netesnostiam. Netesnosti spôsobené uvoľnenými skrutkami atď. môžu spôsobiť úraz elektrickým prúdom alebo materiálne škody.
- Ak zistíte, že výrobok preteká alebo je okolo neho voda, najprv zatvorte ventil prívodu vody a potom odpojte výrobok od napájania.
- Ak cítite zápach horenia alebo vidíte dym vychádzajúci zo spotrebiča, okamžite ho odpojte od elektrickej siete a zatvorte ventil prívodu vody.
- Pri premiestňovaní výrobku neťahajte za napájací kábel alebo prívodnú hadicu vody ani neuchopte dávkovač vody. Môže to spôsobiť poškodenie zariadenia.
- Pred použitím sa uistite, že veko nádrže vo vnútri jednotky a horný kryt sú úplne zatvorené. Je to aj z dôvodu ochrany pred hmyzom a cudzími telesami.
- Vymeňte filtračnú vložku podľa cyklu výmeny. Príliš dlhé používanie filtračnej kazety môže mať za následok slabý filtračný výkon alebo nepríjemný zápach. Cyklus výmeny filtračnej kazety je opísaný ďalej v tejto príručke.
- Po dlhšom období nečinnosti by sa mal vodovodný systém prepláchnuť. Pred ďalším používaním zariadenia odporúčame približne 10 minút odstraňovať vodu, ktorá zostala vo filtračných rúrkach alebo kazetách.
- Nepoužívajte iné filtračné kazety ako špeciálne filtre 4Swiss. Môže to mať za následok slabý výkon zariadenia, abnormálnu chuť vody, únik vody a poruchu výrobku.

- Výrobok nečistite benzínom ani rozpúšťadlom. Mohlo by dôjsť k poškodeniu výrobku.
- Pri používaní výrobku neodstraňujte prívodnú rúru na vodu. Môže to spôsobiť únik vody a poruchu výrobku.
- Nepohybujte spotrebičom, keď je v prevádzke. Pohybovanie alebo traseenie spotrebiča počas jeho prevádzky môže spôsobiť odpojenie prívodnej trubice vody, čo môže viesť k poruche výrobku a úniku vody.
- Na plnenie sklenených gulí alebo akvárií nepoužívajte filtrovanú vodu. Prečistená voda nemusí byť vhodná pre chované ryby.

Vlastnosti produktu

- 5-stupňový filtračný systém - zoskupený do troch nezávislých filtračných kaziet, ktoré poskytujú čistú vodu v kvalite minerálnej vody.
- Indikátor stavu jednotky - zobrazuje aktuálny prevádzkový stav výrobku.
- Štýlový dizajn - štíhly, štýlový tvar a kompaktný dizajn pomôžu zariadeniu zapadnúť do každého interiéru.
- Tlačidlo uzamknutia/odomknutia - možnosť uzamknutia dotykových tlačidiel.
- Priamy, beznádržkový filtračný systém - zaručuje vysokú kvalitu vody vďaka prietokovej filtrácii a bez nádrže.
- Ekonomický a ekologický systém filtrácie vody - bez akýchkoľvek strát vody počas procesu filtrácie.
- Automatický systém vypínania vody - pri výmene filtra zariadenie automaticky vypne prívod vody.
- Externý vývod vody - možnosť pripojenia externého zariadenia k filtru (vrátane voliteľnej výlevky).

Technické špecifikácie

Názov produktu: Systém filtrácie vody

Názov modelu: WFF021

Menovitý výkon: 220 ~ 240 V 50 Hz, poistka 3,15 A

Menovitá spotreba energie: 14.5 W

Metóda filtrácie: Elektrostatická a absorpčná filtrácia

Klimatická klasifikácia: Trieda T

Oblasť inštalácie: Na domáce / kancelárske použitie

Hmotnosť: 3,4 kg

Rozmery (Š x H x V): 135 × 379 × 367 mm

Menovitý prevádzkový tlak: 1,5 - 6,9 bar (0,15 - 0,69 MPa)

Konštrukcia zariadenia

Ilustrácia č. 1

1. Ovládací panel
2. Dávkovač vody
3. Kryt zásobníka
4. Odkvapkávacia miska
5. Odnímateľný kryt filtračnej vložky
6. Napájací kábel
7. Prívod vody
8. Externý výstup

Popis ovládacieho panela

Ilustrácia č. 2

1. Tlačidlo na sklo - Na vydanie množstva vody zodpovedajúceho jednému poháru (približne 200 ml).
2. Tlačidlo džbán - na dávkovanie množstva vody zodpovedajúceho objemu džbánu (>1 liter)
3. Tlačidlo zámku panela - Zámok tlačidiel (podržaním tlačidla 2 sekundy zapnete/vypnete režim).
4. Tlačidlo úspory energie - režim úspory energie (pre zapnutie/vypnutie režimu je potrebné tlačidlo podržať 2 sekundy)
5. Tlačidlo dávkovania - na manuálne dávkovanie vody.

Obvod filtra

Ilustrácia č. 4

1. Redukčný ventil
2. Ventil
3. Externý ventil

Filtračný systém

Filtračná vložka je kľúčovou súčasťou systému filtrácie vody. Príliš dlhé používanie jednej kazety môže znížiť výkon zariadenia.

Ilustrácia č. 3

1. Sedimentačný filter - Odstraňuje mikročastice do veľkosti 5 µm, ako je hrdza, zemina, piesok, prach a oxidované nečistoty.
2. Natural Plus (uhlíkový) filter - 3-stupňový filtračný systém: mikrosieťka odstraňuje nečistoty, aktívne uhlie má antibakteriálny účinok a keramické guľôčky obohacujú vodu o morské minerály (Ca, Mg, K, Fe, Mn, Ti, P, Si).
3. Nano Positive Plus Filter - 0,01 ~ 0,001 µm NF membrána odstraňuje ťažké kovy, chlór a prchavé organické zlúčeniny (VOC), ako aj 99,99 % vírusov a baktérií (E.coli, Staphylococcus aureus, Pseudomonas aeruginosa).

Podrobnosti, ktoré je potrebné skontrolovať pred inštaláciou

1. Treba sa vyhýbať priamemu slnečnému žiareniu a elektrickým vykurovacím zariadeniam. Tieto môžu spôsobiť požiar alebo zmenu farby výrobku.
2. Uistite sa, že je na inštaláciu dostatok miesta. Vzdialenosť od steny by mala byť aspoň 10 cm a dĺžka prívodného potrubia vody by nemala presiahnuť 5 m od vodovodného ventilu.
3. Prístroj neinštalujte na prašných miestach alebo na miestach, kde je vystavený vlhkosti alebo striekajúcej vode - môže to spôsobiť poruchy.
4. Vyhňte sa šikmým alebo nedostatočne pevným povrchom. Nesprávne umiestnenie jednotky môže spôsobiť požiar alebo poškodenie.
5. Vyhýbajte sa miestam, kde teplota klesá pod 0 °C. Výrobok je určený na použitie v interiéri. Inštalácia na mieste, kde teplota klesne pod 0 °C, môže viesť k vážnemu poškodeniu výrobku vrátane úniku vody a poškodenia filtra.
6. Zariadenie neinštalujte na miestach, kde môže dôjsť k ľahkému znečisteniu vody, alebo v prostredí so znečisteným ovzduším.
7. Pri premiestňovaní výrobku neťahajte za napájací kábel, hadičky ani neuchopte dávkovač vody.
8. Uistite sa, že je vodný ventil pripojený na potrubie studenej vody. Pripojenie na potrubie s horúcou vodou môže poškodiť filter a spôsobiť poruchu výrobku.

Zostava ventilu

Súčasťou dodávky je 3/8" vodovodná prípojka s guľovým ventilom. Ak máte prípojky inej veľkosti, je potrebné použiť príslušné redukcie (dostupné v predajni sanitárnych alebo stavebných potrieb).

Poznámka: Pred inštaláciou ventilu vypnite hlavný vodovodný ventil a potom odskrutkujte prívodnú hadicu studenej vody ku kuchynskej batérii.

Ilustrácia č. 5

1. Naskrutkujte ventil na prípojku studenej vody v stene.
2. Naskrutkujte hadicu na prívod vody na vodovodný kohútik.
3. Umiestnite prívodné potrubie vody do spotrebiča do ventilu.
4. Otvorte hlavný vodovodný ventil.

Schéma inštalácie výrobku

Ilustrácia č. 6

1. Odnímateľný kryt filtračnej vložky
2. Prívod vody
3. Napájací kábel
4. Potrubie studenej vody
5. Ventil
6. Prívodné potrubie vody
7. Externé vodovodné potrubie (voliteľné)
8. Externý ventil (voliteľný)

Inštalácia produktu krok za krokom

1. Pripojte ventil prívodu vody k potrubiu studenej vody.
 - Pred pripojením sa uistite, že je ventil zatvorený.

Poznámka: Uistite sa, že je ventil pripojený na potrubie studenej vody. Pripojenie na potrubie s horúcou vodou môže poškodiť filter alebo poškodiť výrobok.

2. Odstráňte ochranu prívodu vody na zadnej strane zariadenia a vložte prívodnú rúrku.
 - Skontrolujte, či je potrubie správne pripojené k prívodu. (Pri správnom pripojení sa ozve cvaknutie).
 - Po inštalácii externého ventilu pripojte externú trubicu (voliteľné).
3. Otvorte ventil prívodu vody.
4. Skontrolujte, či je kryt filtra správne namontovaný.
5. Po správnom vykonaní vyššie uvedených krokov by mala byť jednotka zapojená.

Poznámka: Uistite sa, že je ventil pripojený k prívodu vody s tečúcou vodou. Nepoužívajte iné zdroje vody, napríklad podzemnú vodu.

6. Po dokončení inštalácie skontrolujte, či nedochádza k netesnostiam v niektorom z nasledujúcich komponentov:
 - ventil prívodu vody (potrubie),
 - externý ventil (voliteľný),
 - prívod vody do spotrebiča,
 - filtračné príslušenstvo.

Údaje, ktoré sa majú skontrolovať pred použitím

Poznámka: Ak sa výrobok dlhší čas nepoužíva, zatvorte vodný ventil a odpojte ho zo siete. Tento výrobok je určený len pre napätie 220 ~ 240 V / 50 Hz. Uistite sa, že je zapojený do vhodnej zásuvky.

1. Otvorte ventil prívodu vody do vodovodného kohútika.
 - Najprv vypnite vodovodný kohútik a skontrolujte, či je prístup k tečúcej vode. Potom otvorte ventil prívodu vody.
2. Pripojte zariadenie.
 - Tento výrobok je určený len pre napájanie 220 ~ 240 V / 50 Hz. Uistite sa, že je spotrebič pripojený k vhodnej zásuvke. Pred pripojením sa uistite, že je spotrebič odpojený zo zásuvky.
3. Ak sa výrobok dlhší čas nepoužíval (niekoľko dní) alebo sa znovu inštaluje na nové miesto, nechajte prúd vody zapnutý približne 10 minút.
4. Odkvapkávacia miska sa musí pravidelne vyprázdňovať.

Používanie výrobku

1. Pohotovostný režim: Vodný filter je pripojený a pripravený na použitie. Indikátor dávkovania je rozsvietený. Filterovaná voda sa bude dávkovať manuálne. Ak chcete dávkovať vodu v pohotovostnom režime, stlačte tlačidlo dávkovania. Možné sú dva režimy ručného dávkovania vody:
 - a. Voda sa bude vydávať tak dlho, kým zostane stlačené tlačidlo vydávania. Ak je tlačidlo vydávania stlačené dlhšie ako 30 sekúnd, vydávanie vody sa zastaví. Odstráňte prst z tlačidla a potom ho znova stlačte, aby ste obnovili výdaj vody.
 - b. Krátkym stlačením tlačidla dávkovania sa spustí dávkovanie, ďalším krátkym stlačením tlačidla sa dávkovanie vody zastaví. Voda sa bude vydávať maximálne 30 sekúnd, potom výdajník automaticky zastaví vydávanie vody.
2. Režim "Glass": V pohotovostnom režime sa stlačí tlačidlo "sklo". Rozsvieti sa indikátor "sklo" a začne blikať indikátor dávkovania. Filterovaná voda sa bude dávkovať po častiach (Dávkované množstvo sa líši v závislosti od tlaku vody).
 - Stlačením tlačidla skla vstúpte do režimu. Potom stlačte tlačidlo dávkovania, aby ste vydali porciu vody.
 - Ak po aktivácii režimu "sklo" nestlačíte tlačidlo merania dlhšie ako 7 sekúnd, jednotka sa vráti do pohotovostného režimu.
 - Stlačením ktoréhokoľvek tlačidla v tomto režime sa výdaj vody zastaví.
 - Predvolené množstvo je približne 150 ml. Informácie o tom, ako upraviť množstvo, nájdete ďalej v tejto príručke.
3. Režim "Pitcher": V pohotovostnom režime sa stlačí tlačidlo "džbán". Rozsvieti sa indikátor "džbán" a začne blikať indikátor dávkovania. Filterovaná voda sa bude dávkovať nepretržite (dávkované množstvo sa mení v závislosti od tlaku vody).
 - Stlačením tlačidla "džbán" vstúpte do režimu. Potom stlačte tlačidlo "výdaj" na výdaj vody.
 - Ak v tomto režime nestlačíte tlačidlo merania dlhšie ako 7 sekúnd, jednotka sa vráti do pohotovostného režimu.
 - Stlačením ktoréhokoľvek tlačidla v tomto režime sa výdaj vody zastaví.
 - Predvolený čas je 1 min. Informácie o tom, ako nastaviť čas, nájdete ďalej v tejto príručke.

4. Zámok panela slúži na uzamknutie tlačidiel, aby sa zabránilo náhodnej aktivácii jednotky počas čistenia alebo dotyku detí na tlačidlá.
 - Stlačením tlačidla "Panel lock" na 2 sekundy v pohotovostnom režime uzamknete jednotku.
 - Opätovným stlačením tlačidla na 2 sekundy sa zámok uvoľní.
5. Režim úspory energie
 - Keď je prístroj v pohotovostnom režime, stlačte na 2 sekundy tlačidlo úspory energie, čím aktivujete režim úspory energie.
 - Ak zariadenie úspešne aktivovalo režim úspory energie, kontrolka "úspora energie" sa rozsvieti 3-krát.
 - Keď je aktivovaný režim úspory energie, všetky kontrolky LED na zariadení sa vypnú.
 - Opätovným stlačením tlačidla "úspora energie" na 2 sekundy sa režim úspory energie deaktivuje.

Regulácia objemu vody v režime "sklo"

1. Stlačením tlačidla "sklo" na 10 sekúnd v pohotovostnom režime nastavte porciu vody.
2. V závislosti od zvoleného množstva sa rozsvieti jeden alebo viacero z nasledujúcich indikátorov: "sklo", "džbán", "zámok panelu", "úspora energie". (Predvolené množstvo vody je približne 150 ml).
3. Stlačením tlačidla Dávkovanie vyberte požadované množstvo (približne od 130 do 190 ml).
 - približne 130 ml: Indikátor "sklo" je rozsvietený.
 - približne 150 ml: Indikátory "sklo" a "džbán" sú podsvietené.
 - približne 170 ml: Indikátory "sklo", "džbán" a "zámok panelu" sú rozsvietené.
 - približne 190 ml: Indikátory "sklo", "džbán", "zámok panelu" a "úspora energie" sú rozsvietené.
4. Stlačením tlačidla "sklo" potvrďte požadované množstvo.
 - Ak stlačíte iné tlačidlá ako tlačidlo dávkovania alebo tlačidlo "sklo", proces vytáčania sa zruší a výrobok sa vráti do pohotovostného režimu.
 - Ak počas 20 sekúnd nestlačíte žiadne tlačidlo v nastaveniach, proces vytáčania sa zruší a výrobok sa vráti do pohotovostného režimu.

Regulácia objemu vody v režime "džbán"

1. Stlačením tlačidla "džbán" na 10 sekúnd v pohotovostnom režime nastavte čas vydávania vody.
2. V závislosti od zvoleného množstva sa rozsvieti jeden alebo viacero z nasledujúcich indikátorov: "sklo", "džbán", "zámok panelu", "úspora energie". (Predvolený čas je približne 60 sekúnd).
3. Stlačením tlačidla Dávkovanie vyberte požadované množstvo (približne od 50 do 80 sekúnd).
 - približne 50 sekúnd: Indikátor "sklo" sa rozsvieti.
 - približne 60 sekúnd: Indikátory "sklo" a "džbán" sa rozsvietia.
 - približne 70 sekúnd: Indikátory "sklo", "džbán" a "zámok panelu" sa rozsvietia.
 - približne 80 sekúnd: Indikátory "sklo", "džbán", "zámok panelu" a "úspora energie" sa rozsvietia.
4. Stlačením tlačidla "sklo" potvrďte požadované množstvo.
 - Ak stlačíte iné tlačidlá ako tlačidlo dávkovania alebo tlačidlo "sklo", proces vytáčania sa zruší a výrobok sa vráti do pohotovostného režimu.
 - Ak počas 20 sekúnd nestlačíte žiadne tlačidlo v nastaveniach, proces vytáčania sa zruší a výrobok sa vráti do pohotovostného režimu.

Nastavenia osvetlenia dávkovača

1. V pohotovostnom režime stlačte súčasne tlačidlá "sklo" a "džbán" na 10 sekúnd, aby ste nastavili osvetlenie dávkovača.
2. V závislosti od zvolených nastavení sa rozsvietia všetky alebo žiadny z nasledujúcich indikátorov: "sklo", "džbán", "zámok panelu", "úspora energie". (V predvolenom nastavení je funkcia zapnutá).
3. Stlačením tlačidla Dávkovanie vyberte nastavenie.
 - Osvetlenie na: Indikátory "sklo", "džbán", "zámok panelu" a "úspora energie" sú rozsvietené.
 - Vypnutie osvetlenia: Všetky indikátory sú vypnuté
4. Stlačením tlačidla "sklo" potvrďte zvolené nastavenie.
 - Ak stlačíte iné tlačidlá ako tlačidlo dávkovania alebo tlačidlo "sklo", proces vytáčania sa zruší a výrobok sa vráti do pohotovostného režimu.
 - Ak počas 20 sekúnd nestlačíte žiadne tlačidlo v nastaveniach, proces vytáčania sa zruší a výrobok sa vráti do pohotovostného režimu.

Externý výtok (voliteľný)

Ak chcete používať externý výtok, musí byť nainštalovaný samostatne a pripojený k "externému" výstupu filtračného systému, ktorý sa nachádza v zadnej časti krytu.

Čistenie a údržba

Pred čistením a údržbou:

- Vytiahnite napájaciu zástrčku
- Kryt jednotky utrite neutrálnym čistiacim prostriedkom a potom ešte raz suchou handričkou.

Čistenie odkvapkávacej misky

1. Vyberte zásobník z jednotky.
 - Ak to chcete urobiť, jednou rukou držte kryt spotrebiča a druhou rukou ťahajte za zásobník, aby ste ho vysunuli z výrobku.
2. Zásobník sa skladá z dvoch odnímateľných častí - tie je potrebné na umývanie rozobrať.
3. Vyprázdnite a vyčistite zásobník
 - Vylejte vodu a utrite podnos mäkkou handričkou.
4. Znova zložte zásobník.
 - Po vyčistení zásobníka ho vložte späť do zariadenia.
 - Uistite sa, že je správne zasunutý a úplne zasunutý.

Čistenie dávkovača

1. Ak chcete odstrániť kryt dávkovača, uchopte ho a otočte v smere hodinových ručičiek.
2. Po odskrutkovaní utrite vývod vody čistou handričkou.
3. Kryt by sa mal čistiť pod tečúcou vodou a utrieť do sucha čistou handričkou.
4. Vložte kryt dávkovača tak, že ho nasadíte na vývod vody a otočíte proti smeru hodinových ručičiek.

Výmena filtračných kaziet

Pred výmenou filtračných kaziet sa uistite, že ste otvorili veko zariadenia a uzavreli prívod vody. Po dokončení výmeny zatvorte veko filtračných kaziet a začnite plniť nádrž. Pred použitím nechajte vodu pretekať približne 10 minút.

1. Odstráňte kryt na pravej strane jednotky.
 - Pomocou krížového skrutkovača odskrutkujte dve upevňovacie skrutky v rohoch krytu.
2. Stlačením tlačidla vydávania vypustíte zvyšnú vodu.
 - Pri vypúšťaní vody sa uistite, že ventil vo vnútri jednotky vyčnieva.
3. Odpojte spotrebič od elektrickej siete.
4. Zdvihnutím filtračnej kazety ju odpojte a vymeňte. (Obrázok č. 7, bod 1)
 - Upozorňujeme, že z kazety môže stále vytekať zvyšková voda. Ide o vodu vytekajúcu z filtra, ale nie o úniky z výrobku.
5. Pripojte novú filtračnú vložku jej vložením. (Obrázok č. 7, bod 2)
 - Pri pripájaní sa uistite, že nálepka na kazete smeruje dopredu.
6. Vložte kryt späť do jednotky a utiahnite upevňovacie skrutky.
7. Osušte si ruky a zapojte prístroj do zásuvky.
8. Vložte nádobu a desaťkrát stlačte tlačidlo "džbán" a napustite vodu.
 - Ide o proces stabilizácie kazety - voda spolu s mikrobublínkami uniká.
 - Na začiatku procesu môže blikať indikátor na ovládacom paneli. Po vydaní vody zmizne. Ide o správnu činnosť jednotky.
9. Po stabilizácii počkajte 25 minút pred prvým použitím zariadenia.
 - Pri použití pred 25 minútami sa môže ozvať zvuk praskajúcich vzduchových bublín vo vnútri prístroja.

Cyklus výmeny filtračných kaziet

Životnosť filtračnej vložky závisí od množstva naliatej vody. Cyklus výmeny kazety sa udáva na základe množstva vody filtrovanej v domácnosti - 10 litrov denne. Na ulahčenie kontroly je na filtračných kazetách miesto na napísanie dátumu poslednej výmeny.

- Sedimentačný filter: 3 - 4 mesiace
- Filter Natural Plus: 5 - 6 mesiacov
- Filter Nano Positive Plus: 9 - 12 mesiacov

Často kladené otázky

Nedodržanie týchto prevádzkových pokynov môže viesť k poruche prístroja, aj keď nedošlo k žiadnej poruche. Ak sa vyskytne problém z nasledujúceho zoznamu, vykonajte opatrenia obsiahnuté v odpovediach.

Voda má zlú chuť a/alebo zápach.

Stálo zariadenie dlho nečinné?

- Vodu púšťajte približne 10 minút.

Došli vám filtračné kazety?

- Filtračné kazety je potrebné vymeniť.

Prístroj nevydáva vodu.

Je voda dodávaná správne?

- Otvorte ventil prívodu vody z vodovodu.
- Skontrolujte, či prívodné potrubie vody nie je zalomené.
- Skontrolujte, či nedošlo k poruche na prívode vody.

Bolo správne aktivované dávkovacie tlačidlo?

- Opatrne stlačte dávkovacie tlačidlo tak, aby bolo úplne zakryté prstom.

Je napájanie správne pripojené?

- Skontrolujte, či je spotrebič správne pripojený k napájaniu.
- Skontrolujte, či nedošlo k výpadku napájania.

Došli vám filtračné kazety?

- Filtračné kazety je potrebné vymeniť.

Spotrebič nevydáva dostatočné množstvo vody.

Je voda dodávaná správne?

- Otvorte ventil prívodu vody z vodovodu.
- Skontrolujte, či vodovodné potrubie nie je zalomené.
- Skontrolujte, či nedošlo k poruche na prívode vody.

Došli vám filtračné kazety?

- Filtračné kazety je potrebné vymeniť.

Z výrobkou vychádza hlasný zvuk.

Je výrobok nainštalovaný na rovnom povrchu?

- Položte výrobok na rovný a pevný povrch.

Nedochádza ku kontaktu zariadenia s inými predmetmi?

- Dbajte na to, aby sa zariadenie nedotýkalo iných predmetov, nábytku alebo stien.

Je hlasný zvuk spôsobený meraním vody?

- Voda je priamo napojená na verejný vodovod. Pri vstupe vody do filtra vzniká hluk, čo je normálne.

Tlačidlá nefungujú.

Bolo dávkovacie tlačidlo stlačené 30 sekúnd alebo dlhšie?

- Ide o bezpečnostnú funkciu spotrebiča, ktorá zablokuje činnosť tlačidiel, keď je výdajné tlačidlo stlačené na 30 sekúnd alebo dlhšie, aby sa zabránilo ich náhodnému stlačeniu.
- Zdvihnite ruku z dávkovacieho tlačidla a potom ho znova stlačte.

V odmeranej vode plávajú častice.

Došli vám filtračné kazety?

- Filtračné kazety je potrebné vymeniť.

Z jednotky uniká voda.

Nie je v miestnosti alebo vonku vlhkosť?

- Keď sa studené časti vo vnútri spotrebiča stretnú s vlhkosťou, môže sa vytvoriť rosa, podobne ako kvapky vody, ktoré sa tvoria na fľaši so studenou vodou.

Vyteká voda z určitej časti spotrebiča?

- Zatvorte kohútik a odpojte výrobok od napájania. Potom výrobok odnesť do servisného strediska.

Zelená kontrolka LED na dávkovači sa pri vydávaní vody nerozsvieti.

Bola vypnutá funkcia osvetlenia?

- Musí byť aktivovaná funkcia osvetlenia dávkovača.

Je zariadenie v režime úspory energie?

- Režim úspory energie by mal byť vypnutý.

Záručné podmienky

1. Záruka sa vzťahuje len na skryté chyby, ktoré možno pripísať výrobcovi.
2. Reklamáciu vybaví predajné miesto alebo technický servis v rámci záruky, ak zákazník predloží:
 - a. platný a prehľadný záručný list, riadne vyplnený s pečiatkou predaja a podpisom predávajúceho,
 - b. platný doklad o kúpe s dátumom predaja,
 - c. nahlásený výrobok alebo chybný diel. V prípade nákupu na diaľku je záručný list platný výlučne s dokladom o kúpe (účtenka/faktúra).
3. Reklamácia je vyriešená do 14 dní od nahlásenia zákazníkom.
4. Výrobné chyby zistené v záručnej dobe sa bezplatne opravujú do 21 dní od dodania výrobku na predajné miesto alebo do technického servisu.
5. Ak je na opravu potrebné doviezť diely, doba záručnej opravy sa môže predĺžiť o čas potrebný na dovoz diel, najviac však o 40 dní.
6. Výluky zo záruky:
 - a. mechanické poškodenie a súvisiace chyby,
 - b. poškodenia a závady spôsobené nesprávnym používaním a nevhodným skladovaním, montážou a údržbou,
 - c. poškodenie a opotrebovanie takýchto spotrebných prvkov,
 - d. činnosti súvisiace s montážou alebo údržbou, ktoré sú povinnosťou používateľa v súlade s príručkou.
7. Záruka sa neuplatňuje, ak:
 - a. je po uplynutí doby platnosti,
 - b. zákazník výrobok opravil alebo upravil s použitím neoriginálnych dielov,
 - c. záhada vznikla v dôsledku nesprávnej inštalácie alebo nedodržania pravidiel správnej prevádzky podľa návodu,
 - d. výrobok sa používa na iné účely ako na použitie v domácnosti,
 - e. došlo k poškodeniu počas prepravy.
8. Duplikáty záručného listu sa nevydávajú.
9. Zákazník má nárok na bezplatnú kompenzáciu:
 - a. oprava výrobku,
 - b. výmena výrobku,
 - c. znížená cena,
 - d. vypovedanie zmluvy a náhradu nákladov v plnej výške.
10. Nahlásenie pohľadávky:
 - a. Presentujte výrobok alebo jeho nahlásenú časť.
 - b. Predložte doklad o kúpe s menom a adresou predajcu, dátumom a miestom nákupu, typom výrobku alebo platný záručný list s pečiatkou predajného miesta.
 - c. Ak je výrobok dodaný znečistený, technický servis ho môže odmietnuť prevziať alebo ho vyčistiť na náklady zákazníka po jeho písomnom súhlase.
11. Ak je reklamácia uznaná, zariadenie sa opraví alebo vymení za nové, prípadne sa zákazníkovi uhradí náklady. Náklady na dopravu zo servisu výrobcu pokrýva servis.
12. Ak je reklamácia zamietnutá, zákazníkovi sa poskytnú podrobné odôvodnenie rozhodnutia a zariadenie sa mu zašle na jeho náklady do 14 dní od vydania rozhodnutia.

Využitie

Nakladanie s odpadom z elektrických a elektronických zariadení po skončení životnosti (právne predpisy o OEEZ).

Označenie na obale, príslušenstve alebo v návode na obsluhu uvádza, že vyradené zariadenie a pripojené elektronické príslušenstvo by sa nemalo umiestňovať do kontajnerov na komunálny odpad spolu s iným odpadom z domácnosti.

Nesprávna manipulácia s elektronickým odpadom môže mať za následok vniknutie kontaminantov do životného prostredia alebo ohrozenie zdravia v dôsledku nesprávnej likvidácie. Oddelte tento odpad od ostatného odpadu a recyklujte ho, aby sa suroviny mohli opätovne použiť. V prípade recyklácie umožňujú opätovné použitie surovín.

Varningar för strömförsörjning

- Anslut endast enheten till ett 220~240V eluttag. Anslut inte flera apparater samtidigt till samma eluttag.
- Böj inte, bunta inte och dra inte i nätsladden med våld. Kontrollera nätsladden ofta.
- Sluta använda produkten om nätsladden/kontakten eller eluttaget är skadat.
- Apparaten får endast anslutas till elnätet (eller kopplas bort) med torra händer.
- När du sätter i eller drar ur en stickkontakt ska du först ta bort fukten från händerna och sedan sätta i eller dra ur kontakten.
- Om fukt tränger in i kontakten, koppla bort strömförsörjningen till uttaget (t.ex. genom att stänga av huvudströmmen i lägenheten), ta sedan ut kontakten, torka den och sätt tillbaka den i uttaget.
- Enheten måste kopplas bort från strömförsörjningen före underhåll.
- Om vatten skulle läcka in i försörjningsområdet ska du dra ur kontakten och torka enheten helt innan nästa användning.
- Skydda nätkabeln mot klämskador och mekaniska skador (t.ex. från djur eller vassa föremål).
- Om apparaten inte används under en längre tid ska du stänga vattentillförselventilen, tömma produkten på eventuellt kvarvarande vatten (genom att trycka på utmatningsknappen), koppla bort strömförsörjningen och lämna apparaten på en säker och torr plats. Var försiktig när du öppnar apparatens låda för att undvika skador.
- Om det börjar komma rök ur apparaten ska du omedelbart dra ur kontakten och skingra röken innan du öppnar lådan.
- Se till att matvarorna inte sticker ut utanför lådans sidor. Om du fyller lådan utöver dess kapacitet kan det leda till personskador, skador på apparaten och att garantin upphör att gälla.
- Fyll aldrig apparaten med olja. Detta kan leda till personskador, skador på apparaten och att garantin upphör att gälla.

Varningar för installation

- Placera inte enheten i ett fuktigt eller dammigt utrymme.
- Placera inte apparaten där det finns risk för gasläckage eller i närheten av en värmeapparat.
- Placera inte enheten på en ojämn eller sluttande yta. Detta kan orsaka funktionsstörningar, vibrationer eller oönskat ljud.
- Ventilen ska anslutas till ett kallt tappvattenrör. Ta inte vatten från andra källor, t.ex. grundvatten. Om kranen ansluts till varmvatten kan det orsaka permanenta skador eller fel på apparaten.
- Bytescykeln för filterpatronen kan variera beroende på region och kvaliteten på det vatten som används.
- Se till att apparaten installeras i ett rent rum. Installera inte apparaten på en plats där vatten lätt kan förorenas eller där miljön är förorenad.
- Placera inte apparaten utomhus eller där temperaturen är eller kan sjunka under 0°C. Detta kan leda till att filtret eller andra komponenter fryser, vilket kan orsaka funktionsfel, skada enheten och leda till vattenläckage.
- Direkt solljus och höga temperaturer bör undvikas. Detta kan orsaka färgförändringar eller missfärgning av höljet.
- Vattenledningens längd bör inte överstiga 5 m. En för lång kabel minskar produktens effektivitet.
- Placera inga värmeanordningar som mikrovågsugn, elektrisk ugn eller brödrost på produkten, eller brandfarliga anordningar som ljus, gasbehållare och tändare.
- Placera inte kemikalier, vattenbehållare eller små metallföremål på produkten. Dessa kan tränga in i enheten och orsaka skador.
- Produkten får inte demonteras eller repareras av dig själv. Om du gör det kan det leda till brand eller elektriska stötar.
- Låt inte någon annan än auktoriserad servicetekniker demontera eller reparera produkten. För alla service- och reparationsfrågor, kontakta vår kundtjänst.
- Apparaten får inte användas av personer som saknar fysisk eller psykisk förmåga, erfarenhet eller kunskap om hur produkten ska användas.
- Vattenfiltreringssystemet ÄR INTE ETT LÄSKETJÄNST. Låt inte barn leka med enheten.
- Efter installationen ska du kontrollera att inloppsroret är ordentligt anslutet och att det inte finns några läckor. Läckage till följd av lösa skruvar etc. kan orsaka elektriska stötar eller materiella skador.
- Om du upptäcker att produkten läcker eller att det finns vatten runt den ska du först stänga vattenventilen och sedan koppla bort produkten från strömförsörjningen.
- Om det luktar bränt eller om du ser rök från apparaten ska du omedelbart koppla bort den från strömförsörjningen och stänga vattentillförselventilen.
- Dra inte i nätsladden eller vattentillförselslangen och ta inte tag i vattenautomaten när du flyttar produkten. Detta kan orsaka skador på enheten.
- Före användning ska du se till att tanklocket inuti enheten och topplocket är helt stängda. Detta är också ett skydd mot insekter och främmande föremål.
- Byt ut filterpatronen i enlighet med bytescykeln. Om filterpatronen används för länge kan det leda till dålig filtreringsprestanda eller dålig lukt. Bytescykeln för filterpatronen beskrivs längre fram i den här bruksanvisningen.
- Efter en lång period av inaktivitet bör vattenförsörjningssystemet spolas. Vi rekommenderar att allt vatten som finns kvar i filterören eller patronerna avlägsnas i ca 10 minuter innan enheten används igen.
- Använd inte andra filterpatroner än de avsedda 4Swiss-filtren. Detta kan leda till dålig prestanda för enheten, onormal vattensmak, vattenläckage och funktionsfel på produkten.

- Rengör inte produkten med bensin eller lösningsmedel. Detta kan skada produkten.
- Ta inte bort vattentillförselröret när du använder produkten. Det kan leda till vattenläckage och funktionsfel på produkten.
- Flytta inte apparaten när den är i drift. Om du flyttar eller skakar enheten medan den är igång kan det leda till att vattentillförselnslangen kopplas bort, vilket kan leda till fel på produkten och vattenläckage.
- Använd inte filterrat vatten för att fylla glaskulor eller akvarier. Renat vatten kanske inte är lämpligt för odlad fisk.

Produktens egenskaper

- 5-steps filtreringssystem - grupperat i tre oberoende filterpatroner för att ge rent vatten av mineralvattenkvalitet.
- Indikator för enhetsstatus - visar produktens aktuella driftstatus.
- Snygg design - den smala, snygga formen och den kompakta designen gör att enheten smälter in i alla interiörer.
- Lås/låsa upp knapp - möjlighet att låsa touchknappar.
- Direkt, tanklöst filtreringssystem - säkerställer hög vattenkvalitet tack vare flödesfiltrering och ingen tank.
- Ekonomiskt och miljövänligt vattenfiltreringssystem - utan någon vattenförlust under filtreringsprocessen.
- Automatisk vattenavstängning - vid byte av filter stänger enheten automatiskt av vattentillförseln.
- Externt vattenutlopp - möjlighet att ansluta extern utrustning till filtret (inklusive tillvalspip).

Tekniska specifikationer

Produktnamn: Vattenfiltreringssystem

Modellnamn: WFF021

Nominell effekt: 220~240V 50Hz, FUSE 3,15A

Nominell strömförbrukning: 14.5 W

Filtreringsmetod: Elektrostatisk och absorptionsfiltrering

Klimatklassificering: Klass T

Installationsområde: För hemmabruk/kontorsbruk

Vikt: 3,4 kg

Mått (B x D x H): 135 x 379 x 367 mm

Nominellt arbetstryck: 1,5-6,9Bar (0,15-0,69MPa)

Konstruktion av enheten

Illustration nr 1

1. Kontrollpanel
2. Vattendispenser
3. Fackets lock
4. Dropptråg
5. Löstagbart lock för filterinsats
6. Strömkabel
7. Vattenintag
8. Extern utlopp

Beskrivning av kontrollpanelen

Illustration nr 2

1. Glasknapp - För utmatning av den mängd vatten som motsvarar ett glas (ca 200 ml).
2. Tillbringarknapp - För dosering av vattenmängden motsvarande tillbringarens volym (>1 liter)
3. Panelens låsknapp - Knapplås (håll knappen intryckt i 2 sekunder för att slå på/av läget).
4. Energibesparingsknapp - Energibesparingsläge (knappen måste hållas intryckt i 2 sekunder för att slå på/av läget).
5. Doseringsknapp - För manuell dosering av vatten.

Filterkrets

Illustration nr 4

1. Tryckreducerande ventil
2. Ventil
3. Extern ventil

Filtreringssystem

Filterpatronen är en viktig komponent i vattenfiltreringssystemet. Om en patron används för länge kan det försämra enhetens prestanda.

Illustration nr 3

1. Sedimentfilter - Avlägsnar mikropartiklar upp till 5 µm, t.ex. rost, jord, sand, damm och oxiderade föroreningar.
2. Natural Plus (kol) filter - 3-stegs filtreringssystem: ett mikronät avlägsnar föroreningar, aktivt kol har en antibakteriell effekt och keramiska pärlor berikar vattnet med marina mineraler (Ca, Mg, K, Fe, Mn, Ti, P, Si).
3. Nano Positive Plus Filter - 0,01~0,001 µm NF-membran avlägsnar tungmetaller, klor och flyktiga organiska föreningar (VOC) samt 99,99% av virus och bakterier (E.coli, Staphylococcus aureus, Pseudomonas aeruginosa).

Detaljer som ska kontrolleras före installation

1. Direkt solljus och elektriska värmeanordningar bör undvikas. Dessa kan orsaka brand eller missfärgning av produkten.
2. Se till att det finns tillräckligt med utrymme för installationen. Avståndet från väggen ska vara minst 10 cm och vattenledningsrörets längd får inte överstiga 5 m från vattenventilen.
3. Installera inte enheten i dammiga utrymmen eller där den utsätts för fukt eller vattenstänk - detta kan orsaka funktionsfel.
4. Undvik sluttande eller otillräckligt starka ytor. Felaktig placering av enheten kan orsaka brand eller skada.
5. Undvik platser där temperaturen sjunker under 0°C. Produkten är avsedd för inomhusbruk. Installation på en plats där temperaturen sjunker under 0°C kan leda till allvarliga skador på produkten, t.ex. vattenläckage och filterskador.
6. Installera inte enheten i områden där vatten lätt kan förorenas eller i en miljö där det finns luftföroreningar.
7. När du flyttar produkten får du inte dra i nätsladden, slangarna eller ta tag i vattendispensern.
8. Kontrollera att vattenventilen är ansluten till ett kallvattenrör. Om den ansluts till ett varmvattenrör kan filtret skadas och produkten sluta fungera.

Ventilmontering

En 3/8" vattenanslutning med kulventil ingår. Om du har anslutningar av annan storlek måste lämpliga reduktioner användas (finns att köpa i en sanitets- eller byggvaruaffär).

Obs: Innan du installerar ventilen ska du stänga av huvudvattenventilen och sedan skruva loss kallvattenslangen till kökskranen.

Illustration nr 5

1. Skruva fast ventilen i kallvattenanslutningen i väggen.
2. Skruva fast vattenförsörjningsslangen i kranen.
3. Placera vattentillförselröret till apparaten i ventilen.
4. Öppna huvudventilen för vatten.

Installationsschema för produkten

Illustration nr 6

1. Löstagbart lock för filterinsats
2. Vattenintag
3. Strömkabel
4. Kallvattenrör
5. Ventil
6. Vattenförsörjningsrör
7. Externt vattenrör (tillval)
8. Extern ventil (tillval)

Steg-för-steg-installation av produkten

1. Anslut vattentillförselventilen till kallvattenledningen.
 - Kontrollera att ventilen är stängd innan du ansluter.

Obs: Se till att ventilen är ansluten till ett kallvattenrör. Om den ansluts till ett varmvattenrör kan filtret skadas eller produkten skadas.

2. Ta bort inloppsskyddet på enhetens baksida och för in vattentillförselröret.
 - Se till att röret är korrekt anslutet till inloppet. (Ett klickande ljud hörs när den är korrekt ansluten).

- Anslut den externa slangen efter installation av den externa ventilen (tillval).
3. Öppna vattentillförselventilen.
 4. Se till att filterkåpan är korrekt monterad.
 5. När ovanstående steg har följts korrekt ska enheten anslutas till elnätet.

Obs: Se till att ventilen är ansluten till en vattenledning med rinnande vatten. Använd inte andra vattenkällor, t.ex. grundvatten.

6. När installationen är klar ska du kontrollera om det finns läckor i någon av följande komponenter:
 - vattentillförselventil (rör),
 - extern ventil (tillval),
 - vatteninlopp till apparaten,
 - filterarmaturer.

Detaljer som ska kontrolleras före användning

Obs: Om produkten inte används under en längre tid ska du stänga vattenventilen och dra ut kontakten. Denna produkt är endast avsedd för 220~240V / 50Hz spänning. Se till att den är ansluten till ett lämpligt uttag.

1. Öppna kranens vattentillförselventil.
 - Stäng först av kranen för att kontrollera att det finns tillgång till rinnande vatten. Öppna sedan vattentillförselventilen.
2. Anslut enheten.
 - Denna produkt är endast avsedd för 220~240V / 50Hz strömförsörjning. Kontrollera att apparaten är ansluten till ett lämpligt uttag. Se till att apparaten är urkopplad innan du ansluter den.
3. Om produkten inte har använts under en längre tid (flera dagar) eller om den ska installeras på en ny plats, låt vattenflödet vara på i ca 10 minuter.
4. Droppträget måste tömmas regelbundet.

Användning av produkten

1. Standby-läge: Vattenfiltret är anslutet och klart för användning. Doseringsindikatorn är tänd. Det filtrerade vattnet kommer att doseras manuellt. Tryck på doseringsknappen för att dosera vatten i standbyläge. Två lägen för manuell vattenutmatning är möjliga:
 - a. Vatten kommer att doseras så länge som doseringsknappen hålls intryckt. Om doseringsknappen hålls intryckt i mer än 30 sekunder stoppas vattenutmatningen. Ta bort fingret från knappen och tryck sedan på den igen för att starta vattenflödet igen.
 - b. En kort tryckning på utmatningsknappen startar utmatningen, ytterligare en kort tryckning på knappen stoppar vattenutmatningen. Vatten tappas upp under maximalt 30 sekunder, varefter vattenautomaten automatiskt slutar tappa upp vatten.
2. "Glas"-läge: I standby-läge trycker du på "glas"-knappen. Indikatorn "glas" tänds och doseringsindikatorn börjar blinka. Det filtrerade vattnet doseras i portioner (den doserade mängden varierar beroende på vattentrycket).
 - Tryck på glasknappen för att gå in i läget. Tryck sedan på doseringsknappen för att dispensera en portion vatten.
 - Om du inte trycker på mätknappen i mer än 7 sekunder efter att du har aktiverat "glas"-läget återgår enheten till standby-läge.
 - Om du trycker på någon av knapparna i detta läge stoppas utmatningen av vatten.
 - Standardkvantiteten är cirka 150 ml. Information om hur du justerar mängden finns längre fram i den här bruksanvisningen.
3. "Kanna"-läge: I standby-läge trycker du på "pitcher"-knappen. "Pitcher"-indikatorn tänds och doseringsindikatorn börjar blinka. Det filtrerade vattnet doseras kontinuerligt (den doserade mängden varierar beroende på vattentrycket).
 - Tryck på "pitcher"-knappen för att gå in i läget. Tryck sedan på "dispense"-knappen för att dosera vatten.
 - Om du inte trycker på mätknappen i mer än 7 sekunder i det här läget återgår enheten till standby-läge.
 - Om du trycker på någon av knapparna i detta läge stoppas utmatningen av vatten.
 - Standardtiden är 1 min. Information om hur du ställer in tiden finns längre fram i den här bruksanvisningen.
4. Panellåset används för att låsa knapparna för att förhindra oavsiktlig aktivering av enheten under rengöring eller att barn rör vid knapparna.
 - Tryck på knappen "Panel Lock" i 2 sekunder i standby-läge för att låsa enheten.

- Om du trycker på knappen igen i 2 sekunder upphävs låsningen.
5. Energisparläge
- Tryck på "power save"-knappen i 2 sekunder när enheten är i standby-läge för att aktivera energisparläget.
 - LED-lampan "energy saving" tänds 3 gånger om apparaten har aktiverat energisparläget.
 - När energisparläget är aktiverat släcks alla LED-lampor på enheten.
 - Om du trycker på knappen "Energy Saving" igen i 2 sekunder avaktiveras energisparläget.

Vattenvolymskontroll i "glas"-läge

1. Tryck på "glas"-knappen i 10 sekunder i standby-läge för att ställa in vattenmängden.
2. Beroende på vald mängd tänds en eller flera av följande indikatorer: "glas", "kanna", "panellås", "energibesparing". (Den förinställda vattenmängden är ca 150 ml).
3. Välj önskad mängd (från ca 130 till 190 ml) genom att trycka på Doseringsknappen.
 - ca 130 ml: Indikatorn "glas" är tänd.
 - ca 150 ml: Indikatorerna "glas" och "kanna" lyser.
 - ca 170 ml: Indikatorerna "glas", "kanna" och "panellås" lyser.
 - ca 190 ml: Indikatorerna "glas", "kanna", "panellås" och "energibesparing" lyser.
4. Bekräfta önskad mängd genom att trycka på "glas"-knappen.
 - Om någon annan knapp än dispenseringsknappen eller "glas"-knappen trycks in avbryts upprigningsprocessen och produkten återgår till standby-läge.
 - Om ingen knapp trycks in under 20 sekunder i inställningarna avbryts upprigningsprocessen och produkten återgår till standby-läge.

Vattenvolymskontroll i "kanna"-läge

1. Tryck på "pitcher"-knappen i 10 sekunder i standby-läge för att ställa in vattenutmatningstiden.
2. Beroende på vald mängd tänds en eller flera av följande indikatorer: "glas", "kanna", "panellås", "energibesparing". (Standardtiden är ca 60 sekunder).
3. Välj önskad mängd (från ca 50 till 80 sekunder) genom att trycka på Doseringsknappen.
 - ca 50 sekunder: Indikatorn "glas" är tänd.
 - ca 60 sekunder: Indikatorerna "glas" och "kanna" lyser.
 - ca 70 sekunder: Indikatorerna för "glas", "kanna" och "panellås" lyser.
 - ca 80 sekunder: Indikatorerna "glas", "kanna", "panellås" och "energibesparing" lyser.
4. Bekräfta önskad mängd genom att trycka på "glas"-knappen.
 - Om någon annan knapp än dispenseringsknappen eller "glas"-knappen trycks in avbryts upprigningsprocessen och produkten återgår till standby-läge.
 - Om ingen knapp trycks in under 20 sekunder i inställningarna avbryts upprigningsprocessen och produkten återgår till standby-läge.

Inställningar för automatbelysning

1. Tryck samtidigt på knapparna "glas" och "tillbringare" i 10 sekunder i standby-läge för att tända belysningen i automaten.
2. Beroende på vilka inställningar som valts kommer alla eller inga av följande indikatorer att tändas: "Glas", "Kanna", "Panellås", "Energibesparing". (Som standard är funktionen påslagen).
3. Välj en inställning genom att trycka på knappen Dosage.
 - Belysningen tänds: Indikatorerna "glas", "tillbringare", "panellås" och "energibesparing" är upplysta.
 - Belysning släckt: Alla indikatorer är släckta
4. Bekräfta den valda inställningen genom att trycka på "glas"-knappen.
 - Om någon annan knapp än dispenseringsknappen eller "glas"-knappen trycks in avbryts upprigningsprocessen och produkten återgår till standby-läge.
 - Om ingen knapp trycks in under 20 sekunder i inställningarna avbryts upprigningsprocessen och produkten återgår till standby-läge.

Extern pip (tillval)

För att använda en extern pip måste den installeras separat och anslutas till filtersystemets "externa" utgång på baksidan av huset.

Rengöring och underhåll

Före rengöring och underhåll:

- Dra ut strömkontakten
- Torka av apparatens hölje med neutralt rengöringsmedel och sedan med en torr trasa.

Rengöring av droplådan

1. Ta ut facket ur enheten.
 - För att göra detta, håll i apparatens hölje med ena handen och dra i brickan med den andra för att skjuta ut den ur produkten.
2. Brickan består av två löstagbara komponenter - dessa måste tas isär för att kunna tvättas.
3. Töm och rengör facket
 - Häll av vattnet och torka av brickan med en mjuk trasa.
4. Montera tillbaka brickan.
 - När brickan har rengjorts ska den sättas tillbaka i maskinen.
 - Kontrollera att den är korrekt isatt och att den tryckts in hela vägen.

Rengöring av automaten

1. För att ta bort dispenserns hölje, ta tag i det och vrid det medurs.
2. Torka av vattenutloppet med en ren trasa efter att du har skruvat loss det.
3. Huset ska rengöras under rinnande vatten och torkas torrt med en ren trasa.
4. Sätt i dispenserhuset genom att placera det på vattenutloppet och vrida det moturs.

Byte av filterpatroner

Innan du byter ut filterpatronerna måste du öppna enhetens lock och stänga av vattentillförseln. När bytet är klart stänger du locket på filterpatronerna och börjar fylla tanken. Låt vattnet rinna i ca 10 minuter före användning.

1. Ta bort höljet på enhetens högra sida.
 - Använd en stjärnskruvmejsel för att skruva loss de två fästskruvarna i hörnen på kåpan.
2. Tryck på utmatningsknappen för att tömma ut det återstående vattnet.
 - När du tömmer ut vattnet, se till att ventilen inuti enheten sticker ut.
3. Koppla bort apparaten från strömförsörjningen.
4. Lyft filterpatronen för att lossa och byta ut den. (Illustration nr 7, punkt 1)
 - Observera att restvatten fortfarande kan rinna ut ur patronen. Detta är vatten som kommer ut ur filtret, men inte från några produktläckor.
5. Anslut den nya filterpatronen genom att sätta i den. (Bild nr 7, punkt 2)
 - Se till att klistermärket på patronen är vänt framåt när du ansluter den.
6. Sätt tillbaka locket i enheten och dra åt fästskruvarna.
7. Torka händerna och anslut enheten till ett vägguttag.
8. Placera kärlet på plats och låt vattnet rinna genom att trycka tio gånger på knappen "pitcher".
 - Detta är processen för att stabilisera patronen - vattnet tillsammans med mikrobubblor släpps ut.
 - I början av processen kan indikatorn på kontrollpanelen blinka. Den försvinner när vatten tappas upp. Detta är ett tecken på att enheten fungerar korrekt.
9. Efter stabiliseringen ska du vänta 25 minuter innan du använder enheten för första gången.
 - Om den används före 25 minuter kan ljudet av luftbubblor som spricker inuti enheten höras.

Utbytescykel för filterpatroner

Filterpatronens livslängd beror på hur mycket vatten som hålls upp. Bytescykeln för patronen anges utifrån den mängd vatten som filtreras i hemmet - 10 liter per dag. För att underlätta inspektionen finns det ett utrymme på filterpatronerna där du kan skriva datumet för det senaste bytet.

- Sedimentfilter: 3 - 4 månader
- Natural Plus Filter: 5 - 6 månader
- Nano Positive Plus-filter: 9 - 12 månader

Vanliga frågor och svar

Om du inte följer denna bruksanvisning kan det leda till funktionsfel på enheten, även om inget funktionsfel har uppstått. Om ett problem från följande lista uppstår, vidta de åtgärder som anges i svaren.

Vattnet har en dålig smak och/eller lukt.

Har enheten stått oanvänd under en längre tid?

- Låt vattnet rinna i ca 10 minuter.

Har du slut på filterpatroner?

- Filterpatronerna måste bytas ut.

Enheten dispenserar inte vatten.

Är vattentillförseln korrekt?

- Öppna kranens vattentillförselventil.
- Kontrollera att vattenledningsröret inte är böjt.
- Kontrollera om det finns ett fel i vattentillförseln.

Har utmatningsknappen aktiverats på rätt sätt?

- Tryck försiktigt på utmatningsknappen så att den täcks helt av fingret.

Är strömförsörjningen korrekt ansluten?

- Kontrollera att apparaten är korrekt ansluten till strömförsörjningen.
- Kontrollera om det finns strömavbrott.

Har du slut på filterpatroner?

- Filterpatronerna måste bytas ut.

Apparaten doserar inte tillräckligt med vatten.

Är vattentillförseln korrekt?

- Öppna kranens vattentillförselventil.
- Kontrollera att vattenledningen inte är böjd.
- Kontrollera om det finns ett fel i vattentillförseln.

Har du slut på filterpatroner?

- Filterpatronerna måste bytas ut.

Det hörs ett högt ljud från produkten.

Är produkten installerad på en jämn yta?

- Placera produkten på ett plant och fast underlag.

Kommer enheten inte i kontakt med andra föremål?

- Se till att apparaten inte kommer i kontakt med andra föremål, möbler eller väggar.

Är det höga ljudet orsakat av vattenmätning?

- Vattnet är direkt anslutet till den allmänna vattenförsörjningen. Ljud genereras när vatten kommer in i filtret och detta är normalt.

Knapparna fungerar inte.

Har utmatningsknappen varit intryckt i 30 sekunder eller längre?

- Detta är en säkerhetsfunktion som låser knapparnas funktion när dispenseringsknappen hålls intryckt i 30 sekunder eller längre för att förhindra att de trycks in av misstag.
- Lyft handen från utmatningsknappen och tryck sedan på den igen.

Det finns partiklar som flyter i det uppmätta vattnet.

Har du slut på filterpatroner?

- Filterpatronerna måste bytas ut.

Vatten läcker ut från enheten.

Är rummet eller utsidan inte fuktig?

- När kalla delar inuti apparaten stöter på fukt kan det bildas dagg, som de vattendroppar som bildas på en kallvattenflaska.

Kommer det ut vatten från en viss del av apparaten?

- Stäng kranventilen och koppla bort produkten från strömförsörjningen. Ta sedan produkten till ett servicecenter.

Den gröna LED-lampan på automaten tänds inte när vatten tappas.

Har belysningsfunktionen stängts av?

- Belysningsfunktionen för automaten måste vara aktiverad.

Är enheten i energisparläge?

- Energisparläget bör stängas av.

Villkor och bestämmelser för garanti

1. Garantin omfattar endast dolda fel som kan hänföras till tillverkaren.
2. Reklamationen ska behandlas av försäljningsstället eller den tekniska service som omfattas av garantin om Kunden producerar:
 - a. ett giltigt och tydligt garantikort som är korrekt ifyllt med säljarens stämpel och underskrift,
 - b. ett giltigt inköpsbevis med försäljningsdatum,
 - c. den rapporterade produkten eller den defekta delen. Vid köp på distans är garantikortet giltigt endast mot uppvisande av inköpsbevis (kvitto/faktura).
3. Reklamationen ska lösas inom 14 dagar från det att kunden har anmält den.
4. Tillverkningsfel som upptäcks under garantiperioden ska repareras kostnadsfritt inom 21 dagar efter det att produkten har levererats till försäljningsstället eller teknisk service.
5. Om det är nödvändigt att importera delar för reparationen, kan garantireparationsperioden förlängas med den tid som krävs för att importera delen, dock högst med 40 dagar.
6. Undantag från garanti:
 - a. mekaniska skador och relaterade defekter,
 - b. skador och defekter till följd av felaktig användning och olämplig förvaring, montering och underhåll,
 - c. skador och slitage på sådana förbrukningsartiklar,
 - d. aktiviteter i samband med montering eller underhåll som är användarens skyldighet i enlighet med bruksanvisningen.
7. Garantin ska inte gälla när:
 - a. den har passerat sin giltighetstid,
 - b. Kunden har reparerat eller modifierat produkten med hjälp av icke-originaldelar,
 - c. felet beror på felaktig installation eller underlåtenhet att följa de regler för korrekt användning som anges i bruksanvisningen,
 - d. produkten används för andra ändamål än hushållsbruk,
 - e. skador som uppstått under transport.
8. Inga kopior av garantikortet utfärdas.
9. Kunden har rätt till följande kostnadsfria ersättning:
 - a. reparation av produkter,
 - b. ersättning av produkt,
 - c. reducerat pris,
 - d. uppsägning av ett avtal och full kostnadsersättning.
10. För att anmäla en skada:
 - a. Presentera produkten eller dess rapporterade del.
 - b. Visa upp ett inköpsbevis med säljarens namn och adress, inköpsdatum och inköpsställe, typ av produkt eller giltigt garantikort med stämpel från försäljningsstället.
 - c. Om produkten levereras smutsig kan den tekniska tjänsten vägra att ta emot den eller rengöra den på kundens bekostnad efter skriftligt godkännande.
11. Om reklamationen godkänns repareras enheten eller ersätts med en ny, eller så får kunden ersättning. Transportkostnader från tillverkarens service omfattar service.
12. Om reklamationen avslås får kunden en detaljerad motivering till beslutet och utrustningen skickas till kunden på dennes bekostnad inom 14 dagar efter det att beslutet meddelats.

Utnyttjande

Hantering av uttjänt avfall från elektrisk och elektronisk utrustning (WEEE-lagstiftningen).

Märkningen på förpackningen, tillbehören eller bruksanvisningen anger att uttjänt utrustning och tillhörande elektroniska tillbehör inte får läggas i kommunala avfallsbehållare tillsammans med annat hushållsavfall.

Felaktig hantering av elektroniskt avfall kan leda till att föroreningar kommer ut i miljön eller till hälsorisker på grund av felaktig avfallshantering. Separera detta avfall från annat avfall och återvinn det så att råvarorna kan återanvändas. För återvinning tillåter de återanvändning av råvaror.

Importer:
4Swiss Polska Sp. z o.o.
Aleja Armii Ludowej 6/164
00-571 Warsaw
www.4swiss.eu



Made in China