

# ZOLUX

## CAT PARK 3 - Ref. 504104

### Notice de montage • Assembly instructions

- Istruzioni di montaggio • Instrukcja montażu
- Instrucciones de montaje • Montage-instructies
- Montageanleitung • Instruções de montagem
- Installationsanvisningar • Kokoamistarvikkeet

Art. 9604 1 X  
M8x60

Art. 9600 3 X  
M8x50

Art. 9605 4 X  
M8x35

Art. 9621 2 X  
M8x40

Art. 9620 1 X  
M8x80

Art. 9655 4 X  
M8x40

Art. 9665 4 X  
4x20

Art. 9720 1 X

Art. 9719 1 X

L4

Munissez-vous d'un tournevis. You will need a screwdriver. Munitevi di un cacciavite. Należy przygotować śrubokręt. Tome un destornillador. Houd een schroevendraaier bij de hand. Sie benötigen einen Schraubendreher. Muna-se de uma chave de parafusos. Ta en skruvmejsel. Ota ruuvimeisseli.

 VIDEO DEMO :  
[www.youtube.com/zoluxsas](http://www.youtube.com/zoluxsas)

# ZOLUX

ZOLUX s.a.s. - FRANCE  
141, Cours Paul Doumer - 17100 Saintes  
[WWW.ZOLUX.COM](http://WWW.ZOLUX.COM)  
[www.facebook.com/ZOLUXsas](http://www.facebook.com/ZOLUXsas)

ZOLUX Italia s.r.l. - ITALIA  
Via Caduti di Amola 17 - 40132 Bologna  
ZOLUX Polska sp z o.o. - POLSKA  
Łęzki 10A - 99200 Poddębice

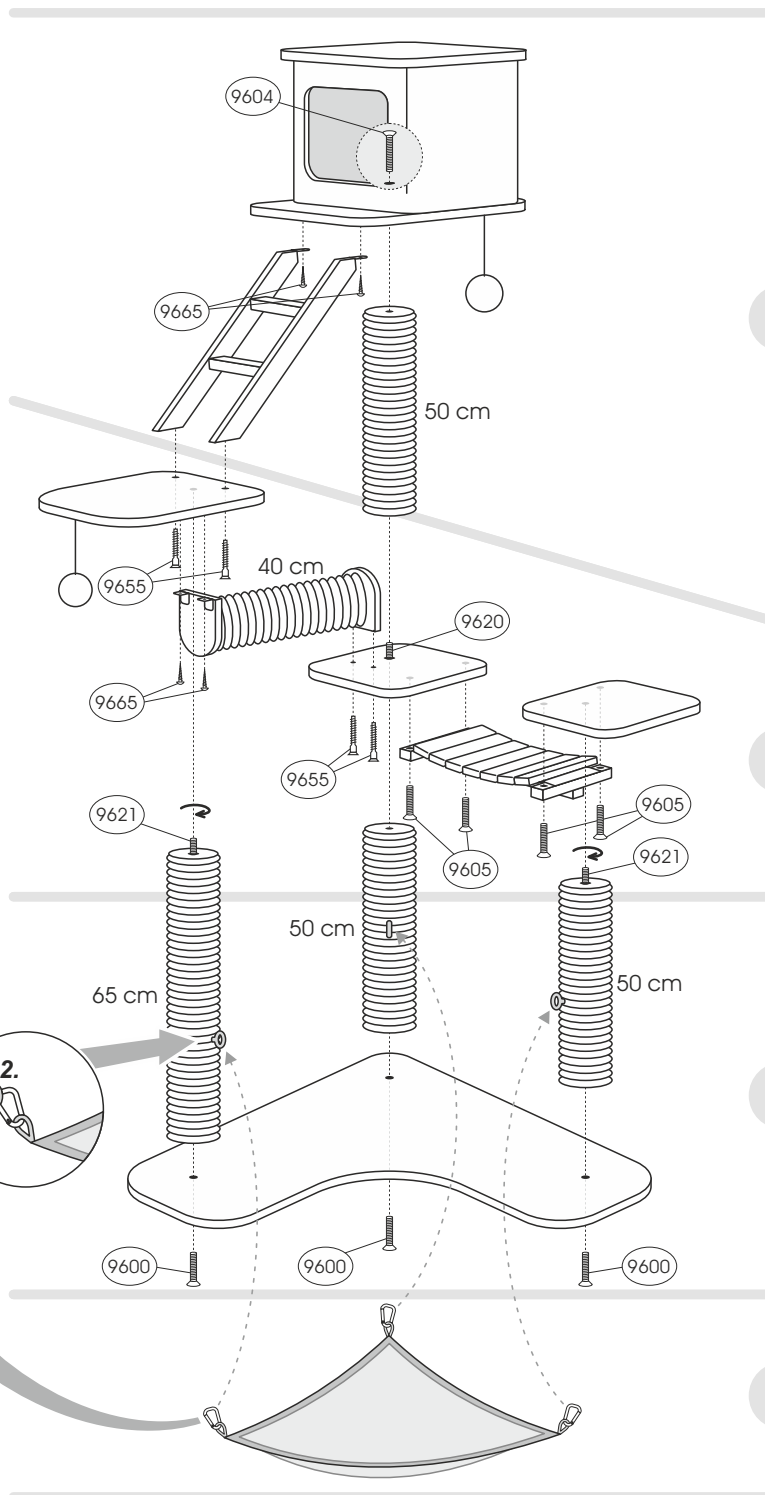

**FR** Précautions d'emploi : Serrez les poteaux en utilisant des outils et non en tournant ceux-ci car vous risqueriez d'endommager le tissu. Pour assurer un maximum de stabilité à l'arbre à chat, veillez à bien serrer toutes les vis. Une fois le produit entièrement monté, resserrez les vis et n'hésitez pas à recommencer l'opération après quelques jours d'utilisation. Produit pour animaux uniquement.

**EN** Precautions for use: Use tools to tighten posts. Do not twist them because you might damage the fabric. Make sure that you tighten all of the screws to ensure stability of the cat tree. After complete assembly, tighten up the screws and don't hesitate to repeat after a few days of use. To be used only with animals.

**IT** Precauzioni d'uso: Serrate i tiragraffi utilizzando degli strumenti e non ruotandoli in quanto rischiereste di danneggiare il tessuto. Per assicurare all'albero tiragraffi la massima stabilità, serrate perfettamente tutte le viti. Una volta che il prodotto sarà completamente montato, serrate nuovamente le viti e ripetete l'operazione dopo qualche giorno di utilizzo. Prodotto riservato agli animali.

**PL** Środki ostrożności w trakcie użytkowania: słupki należy przyciącać przy użyciu narzędzi, a nie kręcąc samymi słupkami, gdyż można przy tym uszkodzić materiał. By drzewko dla kota było jak najbardziej stabilne należy dokładnie dokręcić wszystkie śruby. Po całkowitym zmontowaniu produktu należy dokręcić śruby i powtórzyć tę czynność po kilku dniach użytkowania. Produkt przeznaczony wyłącznie dla zwierząt.

**ES** Precauciones en el uso: ajuste los postes con herramientas, pero sin girarlos, pues podría dañarse la tela. Para garantizar la máxima estabilidad del árbol para gatos, asegúrese de ajustar todos los tornillos. Una vez que el producto esté ensamblado del todo, ajuste los tornillos y no dude en repetir la operación después de unos días de uso. Producto para animales únicamente.

**NL** Gebruiksaanwijzing: zet de palen vast met werktuigen en niet door eraan te draaien. Anders kan de stof beschadigd geraken. Haal alle schroeven stevig aan, zodat de kattenboom zo stabiel mogelijk is. Haal de schroeven nogmaals aan wanneer het product volledig gemonteerd is. Herhaal dit na enkele dagen gebruik. Enkel bedoeld voor dieren.

**DE** Gebrauchshinweise: Nutzen Sie zum Festziehen der Pfosten Werkzeug und drehen Sie die Pfosten nicht einfach nur um die eigene Achse, da Sie andernfalls eventuell den Stoffbezug beschädigen könnten. Um einen sicheren Stand des Katzenbaums sicherzustellen, ziehen Sie bitte alle Schrauben fest. Nachdem Sie das Produkt komplett montiert haben, ziehen Sie bitte erneut alle Schrauben fest und kontrollieren Sie ruhig nach einigen Tagen des Gebrauchs noch einmal, ob einige Schrauben noch einmal nachzuziehen sind. Produkt nur für Tiere ausgelegt.

**PT** Precauções de utilização: aperte os postes usando as ferramentas e não rodando os mesmos pois isso poderia danificar o tecido. Para assegurar um máximo de estabilidade da árvore para gato, aperte bem todos os parafusos. Uma vez o produto montado completamente, volte a apertar os parafusos e não hesite em reiniciar a operação após alguns dias de utilização. Produzido apenas para animais.

**SV** Försiktighetsåtgärder: Spänn åt pålarna med hjälp av verktyg och vrid dem inte eftersom du kan skada tyget. För att säkerställa maximal stabilitet för kattträet, var noga med att dra åt alla skruvar. När produkten är fullständigt monterad, dra åt skruvarna igen och upprepa gärna verksamheten efter några dagars användning. Endast djurprodukt.

**FI** Huomio ennen käyttöä: kiristä tangot työkaluilla, ei kiertämällä tankoja jotta niiden kangas ei vahingoittuisi. Kiipeilypuu pysyy parhaiten pystyssä, kun kiristää kaikki ruuvit huolella. Kun kiipeilypuu on kasattu, kiristä ruuvit vielä kertaalleen. Ruuvit voi kiristää uudelleen muutaman käyttöpäivän jälkeen. Tarkoitettu vain eläinten käyttöön.



Made in Europe