

# 4 SWISS

## IB026

### FlurryKing



Get the recipes

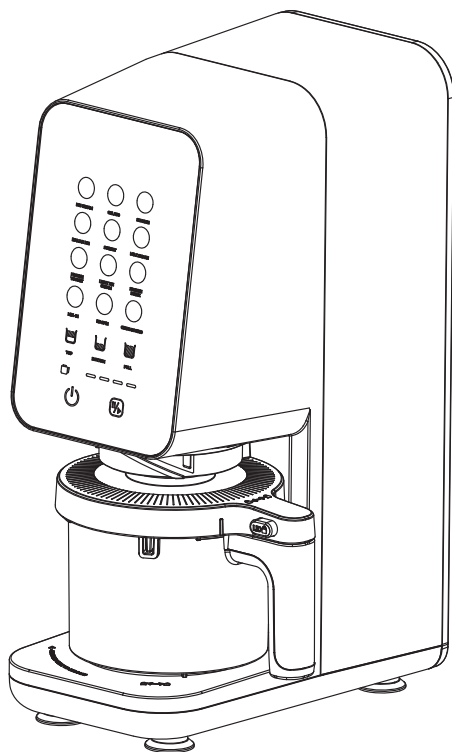

EN	Ice cream maker - user manual .....	4
PL	Maszyna do lodów - instrukcja obsługi .....	7
DE	Eismaschine - Benutzerhandbuch .....	11
BG	Машина за сладолед - ръководство за потребителя .....	15
CS	Stroj na zmrzlinu - uživatelská příručka .....	19
DA	Ismaskine - brugervejledning .....	23
EL	Μηχανή παγωτού - εγχειρίδιο χρήσης .....	27
ES	Máquina de helados - manual de usuario .....	31
ET	Jäätisemasin - kasutusjuhend .....	35
FI	Jäätelökone - käyttöohje .....	39
FR	Machine à glace - manuel d'utilisation .....	43
HU	Fagylaltgép - felhasználói kézikönyv .....	47
IT	Macchina per gelato - manuale d'uso .....	51
LT	Ledų aparatas - naudotojo vadovas .....	55
LV	Saldējuma mašīna - lietotāja rokasgrāmata .....	59
NL	IJsmachine - gebruikershandleiding .....	63
NO	Iskremaskin - brukerveiledning .....	67
PT	Máquina de gelados - manual do utilizador .....	71
RO	Mașină de înghețată - manual de utilizare .....	75
SK	Stroj na výrobu zmrzliny - používateľská príručka .....	79
SV	Glassmaskin - bruksanvisning .....	83

1

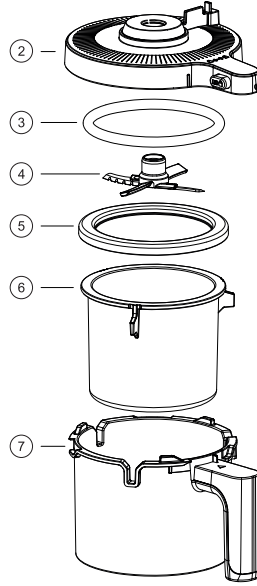
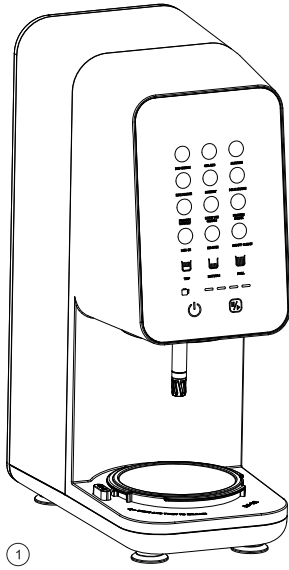

2

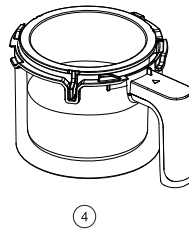
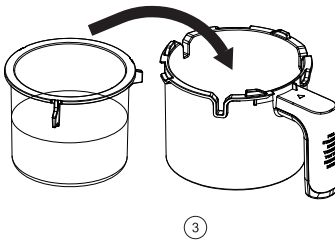
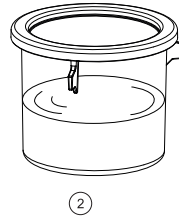
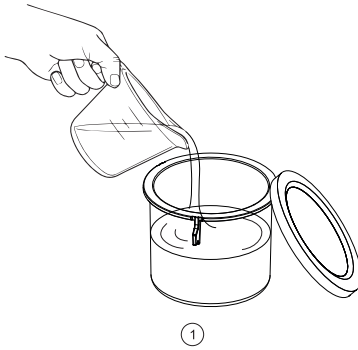

3

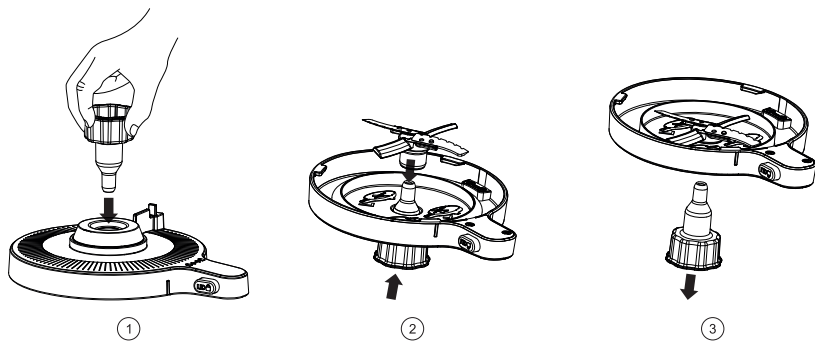

4

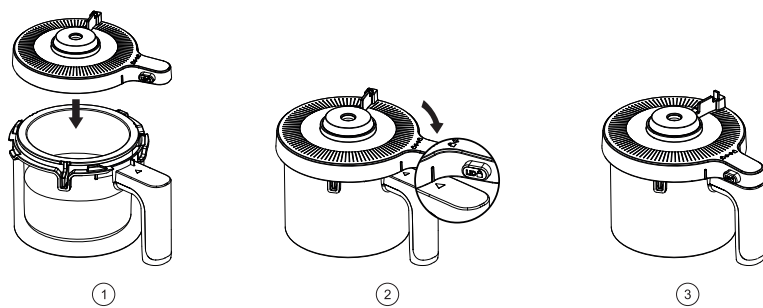

5

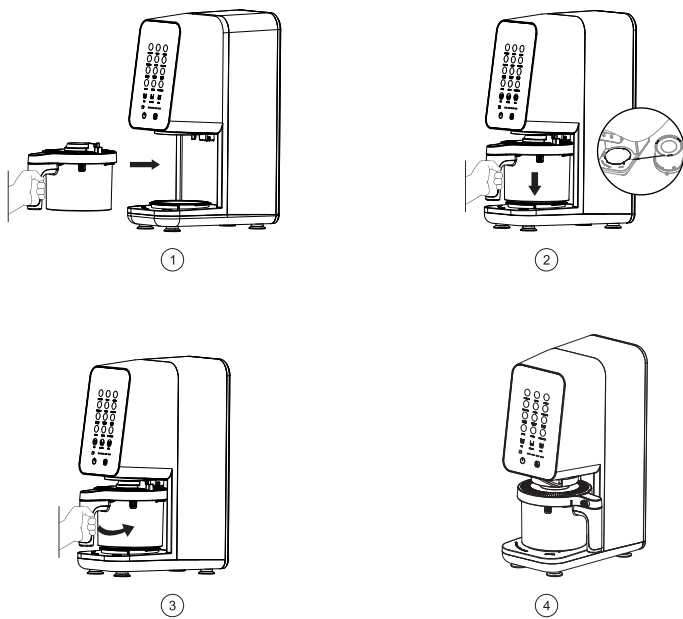

## Safety instructions & notice

Please read this manual carefully to understand better how to use the product. Some essential safety tips, including the following, shall be observed during use.

- Do not immerse the appliance in water or other liquids. Do not use with wet hands.
- Keep appliance out of reach of young children.
- Always unplug before cleaning, changing accessories, or approaching moving parts.
- Operate only on a strong, flat, level surface.
- Keep hands and utensils out of the container while in use.
- Do not fill containers past the MAX FILL lines.
- Do not process hard, loose ingredients, a solid block of ice, or ice cubes.
- If the supply cord is damaged, it must be replaced by the manufacturer or qualified persons.
- CAUTION: Do not use alkaline cleaning agents. Use a soft cloth and a mild detergent.

## Technical parameters

Product name: Ice Cream Maker

Product model: IB026

Rated voltage: 230 V

Rated frequency: 50 Hz

Rated power: 700 W

## Main unit description

Illustration no. 1

1. Motor Base
2. Outer Bowl Lid
3. Sealing Ring of Outer Bowl Lid
4. Paddle
5. Pint Lid
6. Pint
7. Outer Bowl

## Before first use

- Remove all packaging materials.
- Wash the containers (Pint, Outer Bowl), lids, and Paddle with warm, soapy water. Rinse and air-dry thoroughly.
- All attachments are BPA-free and safe for the dishwasher (top rack only). Separate parts before washing.
- Wipe the motor base and control panel with a soft, damp cloth and ensure the electrical contact area is perfectly dry.

## Freezing tips

- Maintain your freezer temperature between -12°C and -22°C for optimal results.
- Chill the base for a full 24 hours.
- DO NOT freeze the Pint at an angle. Place it on a level surface.

## Instruction for use

Illustrations no. 2-5

1. Add ingredients to the Pint (DO NOT exceed the MAX FILL line). Freeze for at least 24 hours.
2. Connect the appliance to power and place it on a flat, dry surface.
3. After freezing, remove the Pint's lid and place the Pint inside the Outer Bowl.
4. Ensure the sealing ring is correctly installed in the Outer Bowl Lid, then install the Paddle using the Paddle Installation Tool.
5. Align the tab of the lid slightly to the right of the Outer Bowl handle and rotate the lid clockwise to lock.
6. Place the Outer Bowl onto the Motor Base (handle centered below the display). Twist the handle to the right to lock (signaled by a click).
7. Press the power button. Select a Processing Mode (FULL, TOP, or BOTTOM - TOP and BOTTOM are not available for DRINKABLE programs).
8. Select a One-Touch Program that matches your base and press the start button. The program stops automatically.
9. To remove, press the bowl release button (left side) and twist the handle back to the center. Lift the bowl.
10. To unlock the lid, press the button and twist it counter-clockwise.

11. NOTE: One-Touch Programs cannot be run consecutively. You must remove the Outer Bowl and check results after each program.

### One-Touch programs

- SCOOPABLE:
  - ICE CREAM: For dairy and plant-based alternatives, yielding dense, velvety ice cream.
  - GELATO: For luscious custard bases for classic Italian ice cream.
  - ITALIAN ICE: Converts water and fruity flavors into cool, scoopable Italian ice.
  - SORBET: Converts watery, sweet fruit mixtures into luxuriously creamy creations.
  - FROZEN YOGURT: Converts regular yogurt into creamy frozen yogurt. Pro tip: Choose pre-sweetened full-fat varieties.
  - LIGHT ICE CREAM: For minimal sugar, reduced fat, or sugar substitute recipes (keto or paleo).
- DRINKABLE:
  - SLUSHIE, MILKSHAKE, FROZEN DRINK: Create smooth, thick drinks. NOTE: TOP and BOTTOM modes are not available for DRINKABLE programs. You must add a pour-in liquid to the top of the frozen base before starting the processing.
- MIX-IN: For folding in candies, cookies, nuts, cereal, or frozen fruit. For best results, spoon out a 4cm hole to reach the Pint's base, add chopped/crumbled toppings (max 1/4 cup total), then run the MIX-IN program. Hard mix-ins (chocolate, candy, nuts) will remain intact; soft mix-ins (cereal, cookies, frozen fruit) will be broken down. It is not recommended to use fresh fruits, sauces, or spreads as mix-ins as they will water down the treat.
- RE-SPIN: Ensures a smooth texture, especially for very cold bases that develop a crumbly or powdery consistency. Do not RE-SPIN before using the MIX-IN program.

### Care & maintenance

- Cleaning: To clean the outer bowl lid, remove the Paddle first. Rinse the Paddle and lid with warm water to remove residue. Wash all removable parts by hand or in the top rack of the dishwasher. Wipe the unplugged Motor Base with a slightly damp cloth.
- Shaft Clean Program: This program slowly descends the shaft for cleaning. To use, plug in, press the power button, remove the Outer Bowl, press the Shaft Clean button, then the start/pause button. Wipe the shaft clean with a damp cloth, then press start/pause again for the shaft to return. Clean the shaft after each use.
- Resetting The Motor: If an overload is detected (e.g., E03, E05, E08, E28), unplug the unit and wait at least 15 minutes for the motor to cool down. Remove the outer bowl lid and Paddle, ensure no ingredients are jamming the lid assembly, and remove some of the mixture from the Pint. Plug the appliance back in and turn it on.

### Troubleshooting

Appliance moves on counter while processing.

- Solution: Make sure the countertop and the feet of the appliance are clean and dry.

Frozen treat is liquid, not solid, after processing.

- Solution: If your mixture is too soft after processing, return the Pint to the freezer for a few more hours or until it reaches your preferred texture.
- Freeze the base for a full 24 hours and process it right after taking it out of the freezer.
- If the texture remains too soft, adjust your freezer to a lower temperature. The machine works best with bases frozen between -12°C and -22°C.

Frozen treat looks crumbly or powdery after processing.

- Solution: Bases frozen at extremely low temperatures may result in a crumbly texture. For a creamier consistency, use the RE-SPIN function after running a One-Touch Program.
- Low fat or sugar content can affect texture. For ideal results, refer to the included inspiration guide and recommended recipes.

One-Touch Programs will not illuminate.

- Solution: Check power connection: Plug the unit into a functioning outlet before installing the outer bowl, then press the power button to choose a program.
- Make sure the appliance is fully assembled for use. If the appliance is powered on and the outer bowl is not installed correctly, the outer bowl light will flash red. All One-Touch Programs will be available when the appliance is fully assembled and a processing mode has been selected.
- After each program, take off the outer bowl to check the results before running another program.

The outer bowl light is red and flashing.

- Solution: The outer bowl is not installed or is not installed correctly. Re-install the outer bowl onto the motor base until it clicks into place.

The display shows E03, E05, E08 or E28 (Motor Overload).

- Solution: Motor overload detected. Unplug the unit, remove the outer bowl, and let the motor base cool for 15 minutes before restarting. Remove the outer bowl lid and Paddle, ensuring no ingredients are stuck.

- Overly dense mixtures may cause jams. Use recipes with adequate sugar/fat.
- Bases must be between -12°C and -22°C. Adjust your freezer setting, place the Pint near the front, or let it sit at room temperature briefly before processing.
- DO NOT process a solid block of ice, ice cubes, or hard, loose ingredients.

Pint froze at an angle in the freezer.

- Solution: For best results, DO NOT process a Pint that has been frozen at an angle or scooped out of and then refrozen unevenly. Always smooth the surface before refreezing; if already uneven, thaw in the fridge, whisk to recombine ingredients, then refreeze on a level surface.

Outer bowl will not release from motor base after processing.

- Solution: Wait 2 minutes, then press and hold the release button (left side of motor base) while twisting the bowl handle counter-clockwise to remove. Some force may be needed.
- Always ensure the Paddle cavity is completely dry before use. When making multiple recipes, rinse and dry the Paddle between recipes to prevent water residue from freezing and sticking components together.

### Warranty terms and conditions

1. The product comes with a 24-month manufacturer's warranty, carried out by sole distributor: Morele.net sp. z o.o., al. Jana Pawła II 43b, 31-864 Kraków, NIP: PL9451972201.
2. Complaints / warranty repairs should be reported through the warranty / service form available on the morele.net website.
3. The warranty covers only latent defects attributable to the manufacturer.
4. The claim shall be processed by the point of sale or technical service under the warranty if the Customer delivers
  - a. a valid proof of purchase with the date of sale,
  - b. the reported product or defective part. In the case of a remote purchase, the warranty card is valid solely with proof of purchase (receipt/invoice).
5. Warranty exclusions:
  - a. mechanical damage and related defects,
  - b. damage and defects resulting from misuse and inappropriate storage, assembly, and maintenance,
  - c. damage and wear of such consumable elements,
  - d. As per the manual, activities related to assembly or maintenance are the user's obligation.
6. The warranty shall not apply when:
  - a. it is past its validity period,
  - b. the Customer had repaired or modified the product using non-genuine parts,
  - c. the defect resulted from incorrect installation or a failure to follow the rules of correct operation by the manual,
  - d. the product is used for purposes other than household use,
  - e. damage occurred during transport.
7. The Customer is entitled to the following compensation free of charge:
  - a. product repair,
  - b. product replacement,
  - c. reduced price,
  - d. termination of a contract and full cost compensation.
8. To report a claim
  - a. Present the product or its reported part.
  - b. Present the proof of purchase with the seller's name and address, date and place of purchase, and type of product, or a valid warranty card with a stamp of the point of sale.
  - c. If the product is delivered dirty, the technical service may refuse to accept it or clean it at the Customer's cost after receiving their written approval.
9. If the claim is accepted, the device is repaired or replaced with a new one, or the Customer is reimbursed. Transport costs from the manufacturer's service cover service.
10. We are not liable for damage caused by improper use of the device. Costs of ingredients wasted as a result of improper operation of the device, lost profits, etc. are not refundable.

### Utilization

Handling of end-of-life waste from electrical and electronic equipment (WEEE legislation).

The marking on the packaging, accessories, or instruction manual indicates that end-of-life equipment and attached electronic accessories should not be placed in municipal waste containers with other household waste.

Improper handling of electronic waste may result in contaminants entering the environment or health risks due to inappropriate disposal. Separate this waste from other waste and recycle it so that the raw materials can be reused. For recycling, they are allowing the reuse of raw materials.

## Instrukcje bezpieczeństwa i uwagi

Proszę uważnie przeczytać niniejszą instrukcję, aby lepiej zrozumieć sposób użytkowania produktu. Podczas użytkowania należy przestrzegać kilku podstawowych zasad bezpieczeństwa, w tym poniższych.

- Nie zanurzaj urządzenia w wodzie ani innych płynach. Nie używaj urządzenia mokrymi rękami.
- Urządzenie należy przechowywać w miejscu niedostępnym dla małych dzieci.
- Przed czyszczeniem i wymianą akcesoriów należy zawsze odłączyć urządzenie od zasilania.
- Urządzenie należy używać wyłącznie na stabilnej, płaskiej i równej powierzchni.
- Podczas użytkowania nie wkładać rąk do pojemnika.
- Nie napełniać pojemników powyżej linii MAX FILL.
- Nie przetwarzaj twardych, sypkich składników, lodu w postaci stałych bloków ani kostek lodu.
- Jeśli przewód zasilający jest uszkodzony, należy go wymienić u producenta lub wykwalifikowanego serwisanta.
- UWAGA: Nie używać alkalicznych środków czyszczących. Używać miękkiej ściereczki i łagodnego detergentu.

## Parametry techniczne

Nazwa produktu: Maszyna do lodów

Model produktu: IB026

Napięcie znamionowe: 230 V

Częstotliwość znamionowa: 50 Hz

Moc znamionowa: 700 W

## Opis jednostki głównej

Ilustracja nr 1

1. Podstawa silnika
2. Pokrywa zewnętrznej miski
3. Pierścień uszczelniający pokrywy zewnętrznej miski
4. Ostrze tnące
5. Pokrywa pojemnika
6. Pojemnik
7. Zewnętrzna miska

## Przed pierwszym użyciem

- Usuń wszystkie materiały opakowaniowe.
- Umyj pojemniki (pojemnik, miska zewnętrzna), pokrywy i ostrze ciepłą wodą z dodatkiem płynu do naczyń. Dokładnie wypucz i wysusz.
- Wszystkie elementy są wolne od BPA i można je myć w zmywarce (tylko na górnej półce). Przed myciem rozdziel wszystkie części.
- Wytrzyj podstawę silnika i panel sterowania miękką, wilgotną ściereczką i upewnij się, że wtyczka jest całkowicie sucha.

## Wskazówki dotyczące zamrażania

- Aby uzyskać optymalne wyniki, utrzymuj temperaturę zamrażarki w zakresie od -12°C do -22°C.
- Schładzaj bazę przez pełne 24 godziny.
- NIE zamrażaj pojemnika pod kątem. Umieść go na równej powierzchni.

## Instrukcja użytkowania

Ilustracje nr 2-5

1. Dodaj składniki do pojemnika (NIE przekraczaj linii MAX FILL). Zamrażaj przez co najmniej 24 godziny.
2. Podłącz urządzenie do zasilania i umieść je na płaskiej, suchej powierzchni.
3. Po zamrożeniu zdejmij pokrywkę pojemnika i umieść go w zewnętrznej misce.
4. Upewnij się, że pierścień uszczelniający jest prawidłowo zamontowany w pokrywie miski zewnętrznej, a następnie zamontuj ostrze tnące za pomocą narzędzia do montażu.
5. Wyrównaj zaczep pokrywy nieco na prawo od uchwytu miski zewnętrznej i obróć pokrywę w prawo, aby ją zablokować.
6. Umieść miskę zewnętrzną na podstawie silnika (uchwyt wyśrodkowany pod wyświetlaczem). Obróć uchwyt w prawo, aby zablokować (sygnalizowane kliknięciem).
7. Naciśnij przycisk zasilania. Wybierz tryb przetwarzania (FULL, TOP lub BOTTOM — tryby TOP i BOTTOM nie są dostępne dla programów DRINKABLE).

8. Wybierz program One-Touch pasujący do Twojej bazy i naciśnij przycisk start. Program zatrzyma się automatycznie.
9. Aby wyjąć miskę, naciśnij przycisk zwalnający miskę (po lewej stronie) i przekręć uchwyt z powrotem do środka. Podnieś miskę.
10. Aby odblokować pokrywę, naciśnij przycisk i obróć ją w lewo.
11. UWAGA: Programy One-Touch nie mogą być uruchamiane kolejno. Po każdym programie należy wyjąć miskę zewnętrzną i sprawdzić wyniki.

## Programy One-Touch

- DO JEDZENIA ŁYŻECZKA:
  - LODY: Do produktów mlecznych i roślinnych, zapewniających gęste, aksamitne lody.
  - GELATO: Do przygotowania klasycznych włoskich lodów na bazie kremu.
  - WŁOSKIE LODY: Przekształca wodę i smaki owocowe w chłodne, łatwe do nabierania włoskie lody.
  - SORBET: Przekształca wodniste, słodkie mieszanki owocowe w luksusowe, kremowe przysmaki.
  - MROŻONY JOGURT: Przekształca zwykły jogurt w kremowy mrożony jogurt. Porada dla profesjonalistów: wybierz wstępnie słodzone odmiany pełnotłuste.
  - LODOWE LODY: Do przepisów o minimalnej zawartości cukru, zmniejszonej zawartości tłuszczu lub substytutach cukru (keto lub paleo).
- DO PICIA:
  - SLUSHIE, MILKSHAKE, FROZEN DRINK: Tworzenie gładkich, gęstych napojów. UWAGA: Tryby TOP i BOTTOM nie są dostępne dla programów DRINKABLE. Przed rozpoczęciem przetwarzania należy dodać płyn do zamrożonej bazy.
- MIX-IN: Do dodawania cukierków, ciastek, orzechów, płatków śniadaniowych lub mrożonych owoców. Aby uzyskać najlepsze rezultaty, należy wykonać łyżką otwór o średnicy 4 cm, sięgający do dna pojemnika, dodać posiekane/pokruszone dodatki (maksymalnie 1/4 szklanki), a następnie uruchomić program MIX-IN. Twarde dodatki (czekolada, cukierki, orzechy) pozostaną nienaruszone; miękkie dodatki (płatki zbożowe, ciastka, mrożone owoce) zostaną rozdrobnione. Nie zaleca się stosowania świeżych owoców, sosów lub past do smarowania jako dodatków, ponieważ rozcieńczą one deser.
- RE-SPIN: Zapewnia gładką konsystencję, szczególnie w przypadku bardzo zimnych baz, które stają się kruche lub pudrowe. Nie należy używać funkcji RE-SPIN przed uruchomieniem programu MIX-IN.

## Pielęgnacja i konserwacja

- Czyszczenie: Aby wyczyścić zewnętrzną pokrywę miski, należy najpierw wyjąć ostrze. Optucz ostrze i pokrywę ciepłą wodą, aby usunąć pozostałości. Wszystkie zdejmowane części należy umyć ręcznie lub w górnym koszu zmywarki. Wyłączoną podstawę silnika należy przetrzeć lekko wilgotną ściereczką.
- Program czyszczenia wału: Program ten pozwoli opuszcza wał w celu wyczyszczenia. Aby z niego skorzystał, podłącz urządzenie do zasilania, naciśnij przycisk zasilania, wyjmij miskę zewnętrzną, naciśnij przycisk czyszczenia wału, a następnie przycisk start/pauza. Wytrzyj wał wilgotną szmatką, a następnie naciśnij ponownie przycisk start/pauza, aby wał powrócił do pozycji wyjściowej. Czyść wał po każdym użyciu.
- Resetowanie silnika: Jeśli wykryte zostanie przeciążenie (np. E03, E05, E08, E28), odłącz urządzenie od zasilania i odczekaj co najmniej 15 minut, aż silnik ostygnie. Zdejmij pokrywę zewnętrznej miski i ostrze, upewnij się, że żadne składniki nie blokują zespołu pokrywy, i usuń część mieszanki z pojemnika. Podłącz urządzenie ponownie do zasilania i włącz je.

## Rozwiązywanie problemów

Urządzenie przesuwa się po blacie podczas pracy.

- Rozwiązanie: Upewnij się, że blat i nóżki urządzenia są czyste i suche.

Po zakończeniu pracy mrożony przysmak jest płynny, a nie stały.

- Rozwiązanie: Jeśli po przetworzeniu mieszanka jest zbyt miękka, włóż pojemnik z powrotem do zamrażarki na kilka godzin lub do momentu, aż osiągnie preferowaną konsystencję.
- Zamrażaj bazę przez pełne 24 godziny i przetwarzaj ją zaraz po wyjęciu z zamrażarki.
- Jeśli konsystencja nadal jest zbyt miękka, ustaw zamrażarkę na niższą temperaturę. Urządzenie działa najlepiej z bazami zamrożonymi w temperaturze od -12°C do -22°C.

Po przetworzeniu mrożony deser wygląda na kruchy lub pudrowy.

- Rozwiązanie: Bazy zamrożone w bardzo niskich temperaturach mogą mieć kruchą konsystencję. Aby uzyskać bardziej kremową konsystencję, użyj funkcji RE-SPIN po uruchomieniu programu One-Touch.
- Niska zawartość tłuszczu lub cukru może wpływać na konsystencję. Aby uzyskać idealne rezultaty, zapoznaj się z dołączonym przewodnikiem inspiracji i zalecanymi przepisami.

Programy One-Touch nie świecą się.

- Rozwiązanie: Sprawdź podłączenie zasilania: przed zainstalowaniem zewnętrznej miski podłącz urządzenie do działającego gniazdka, a następnie naciśnij przycisk zasilania, aby wybrać program.

- Upewnij się, że urządzenie jest w pełni zamontowane do użytku. Jeśli urządzenie jest włączone, a zewnętrzna miska nie jest prawidłowo zamontowana, lampka zewnętrznej miski będzie migać na czerwono. Wszystkie programy One-Touch będą dostępne, gdy urządzenie będzie w pełni zamontowane i zostanie wybrany tryb przetwarzania.
- Po zakończeniu każdego programu należy zdjąć zewnętrzną miskę, aby sprawdzić wyniki przed uruchomieniem kolejnego programu.

Kontrolka zewnętrznej miski świeci się na czerwono i miga.

- Rozwiązanie: Zewnętrzna miska nie jest zamontowana lub jest zamontowana nieprawidłowo. Ponownie zamontuj zewnętrzną miskę na podstawie silnika, aż zaskoczy na swoje miejsce.

Na wyświetlaczu pojawia się komunikat E03, E05, E08 lub E28 (przeciążenie silnika).

- Rozwiązanie: Wykryto przeciążenie silnika. Odłącz urządzenie od zasilania, zdejmij zewnętrzną miskę i pozostaw podstawę silnika do ostygnięcia na 15 minut przed ponownym uruchomieniem. Zdejmij pokrywę zewnętrznej miski i ostrze, upewniając się, że żadne składniki nie utknęły.
- Zbyt gęste mieszanki mogą powodować zacinaanie się urządzenia. Należy stosować przepisy z odpowiednią ilością cukru/tłuszczu.
- Bazy muszą mieć temperaturę od -12°C do -22°C. Dostosuj ustawienia zamrażarki, umieść pojemnik z lodami z przodu lub pozostaw go na krótko w temperaturze pokojowej przed przetworzeniem.
- NIE przetwarzaj stałych bloków lodu, kostek lodu ani twardych, sypkich składników.

Pojemnik zamrażał pod kątem w zamrażarce.

- Rozwiązanie: Aby uzyskać najlepsze wyniki, NIE przetwarzaj pojemnika, który zamrażał pod kątem lub został wyjęty, a następnie ponownie zamrożony w sposób nierównomierny. Przed ponownym zamrożeniem zawsze wygładź powierzchnię; jeśli jest już nierówna, rozmroź w lodówce, wymieszaj składniki, a następnie ponownie zamroź na równej powierzchni.

Zewnętrzna miska nie odłącza się od podstawy silnika po zakończeniu przetwarzania.

- Rozwiązanie: Odczekaj 2 minuty, a następnie naciśnij i przytrzymaj przycisk zwalnający (po lewej stronie podstawy silnika), jednocześnie obracając uchwyt miski w kierunku przeciwnym do ruchu wskazówek zegara, aby ją wyjąć. Może być konieczne użycie siły.
- Przed użyciem zawsze upewnij się, że komora ostrza jest całkowicie sucha. Podczas przygotowywania wielu przepisów należy optukać i osuszyć ostrze między przepisami, aby zapobiec zamarzaniu pozostałości wody i sklejanemu się elementów.

## Warunki gwarancji

1. Produkt objęty jest 24-miesięczną gwarancją producenta, realizowaną przez wyłącznego dystrybutora: Morele.net sp. z o.o., al. Jana Pawła II 43b, 31-864 Kraków, NIP: PL9451972201.
2. Reklamacje / naprawy gwarancyjne należy zgłaszać poprzez formularz gwarancyjny / serwisowy dostępny na stronie internetowej morele.net.
3. Gwarancja obejmuje wyłącznie wady ukryte, za które odpowiedzialność ponosi producent.
4. Reklamację rozpatruje punkt sprzedaży lub serwis techniczny w ramach gwarancji, jeżeli Klient dostarczy
  - a. ważny dowód zakupu z datą sprzedaży,
  - b. Zgłoszony produkt lub wadliwa część. W przypadku zakupu na odległość, karta gwarancyjna jest ważna wyłącznie z dowodem zakupu (paragon/faktura).
5. Wyłączenia gwarancji:
  - a. uszkodzenia mechaniczne i wady z nimi związane,
  - b. uszkodzenia i wady powstałe w wyniku niewłaściwego użytkowania oraz niewłaściwego przechowywania, montażu i konserwacji,
  - c. uszkodzenia i zużycie takich elementów eksploatacyjnych,
  - d. Zgodnie z instrukcją czynności związane z montażem i konserwacją są obowiązkiem użytkownika.
6. Gwarancja nie ma zastosowania w przypadku, gdy:
  - a. minął okres jego ważności,
  - b. Klient dokonał naprawy lub modyfikacji produktu, wykorzystując nieoryginalne części,
  - c. wada powstała wskutek nieprawidłowego montażu lub nieprzestrzegania zasad prawidłowej obsługi zawartych w instrukcji,
  - d. produkt jest używany do celów innych niż domowe,
  - e. uszkodzenia powstały podczas transportu.
7. Klientowi przysługuje następujące bezpłatne odszkodowanie:
  - a. naprawa produktu,
  - b. wymiana produktu,
  - c. obniżona cena,
  - d. rozwiązanie umowy i zwrot pełnych kosztów.
8. Aby zgłosić roszczenie
  - a. Zaprezentuj produkt lub jego zgłaszaną część.
  - b. Należy przedstawić dowód zakupu zawierający nazwę i adres sprzedawcy, datę i miejsce zakupu oraz rodzaj produktu lub ważną kartę gwarancyjną ze stemplem miejsca sprzedaży.
  - c. Jeżeli produkt dostarczony zostanie brudny, serwis techniczny ma prawo odmówić jego przyjęcia lub oczyścić go na koszt Klienta, po uzyskaniu jego pisemnej zgody.

9. W przypadku uznania reklamacji, urządzenie zostanie naprawione lub wymienione na nowe, albo Klient otrzyma zwrot kosztów. Koszty transportu pokrywa serwis producenta.
10. Nie ponosimy odpowiedzialności za szkody powstałe w wyniku niewłaściwego użytkowania urządzenia. Koszty składników zmarnowanych w wyniku niewłaściwej obsługi urządzenia, utracone zyski itp. nie podlegają zwrotowi.

### **Utylizacja**

Postępowanie z odpadami zużytego sprzętu elektrycznego i elektronicznego (przepisy dotyczące zużytego sprzętu elektrycznego i elektronicznego).

Oznaczenia na opakowaniu, akcesoriach lub instrukcji obsługi wskazują, że zużytego sprzętu i dołączonych do niego akcesoriów elektronicznych nie należy umieszczać w pojemnikach na odpady komunalne wraz z innymi odpadami domowymi.

Niewłaściwe postępowanie z odpadami elektronicznymi może prowadzić do przedostania się zanieczyszczeń do środowiska lub stanowić zagrożenie dla zdrowia z powodu niewłaściwej utylizacji. Należy oddzielić te odpady od innych odpadów i poddać je recyklingowi, aby umożliwić ponowne wykorzystanie surowców. W przypadku recyklingu zezwala się na ponowne wykorzystanie surowców.

## Sicherheitshinweise und Anmerkungen

Bitte lesen Sie diese Anleitung sorgfältig durch, um die Verwendung des Produkts besser zu verstehen. Bei der Verwendung sind einige grundlegende Sicherheitsvorschriften zu beachten, darunter die folgenden.

- Tauchen Sie das Gerät nicht in Wasser oder andere Flüssigkeiten. Verwenden Sie das Gerät nicht mit nassen Händen.
- Bewahren Sie das Gerät außerhalb der Reichweite von kleinen Kindern auf.
- Trennen Sie das Gerät vor der Reinigung und dem Austausch von Zubehörteilen immer von der Stromversorgung.
- Verwenden Sie das Gerät nur auf einer stabilen, ebenen und flachen Oberfläche.
- Stecken Sie während des Gebrauchs Ihre Hände nicht in den Behälter.
- Füllen Sie die Behälter nicht über die MAX FILL-Markierung hinaus.
- Verarbeiten Sie keine harten, pulverförmigen Zutaten, Eis in Form von festen Blöcken oder Eiswürfeln.
- Wenn das Netzkabel beschädigt ist, muss es vom Hersteller oder einem qualifizierten Servicetechniker ausgetauscht werden.
- ACHTUNG: Keine alkalischen Reinigungsmittel verwenden. Verwenden Sie ein weiches Tuch und ein mildes Reinigungsmittel.

## Technische Daten

Produktname: Eismaschine

Produktmodell: IB026

Nennspannung: 230 V

Nennfrequenz: 50 Hz

Nennleistung: 700 W

## Beschreibung der Haupteinheit

Abbildung Nr. 1

1. Motorbasis
2. Deckel der Außenwanne
3. Dichtungsring der äußeren Schüsselabdeckung
4. Schneidmesser
5. Behälterdeckel
6. Behälter
7. Außenbehälter

## Vor dem ersten Gebrauch

- Entfernen Sie alle Verpackungsmaterialien.
- Waschen Sie die Behälter (Behälter, Außenwanne), Deckel und Klinge mit warmem Wasser und Spülmittel. Spülen Sie sie gründlich ab und trocknen Sie sie.
- Alle Teile sind BPA-frei und spülmaschinenfest (nur im oberen Fach). Trennen Sie vor dem Spülen alle Teile voneinander.
- Wischen Sie den Motorblock und das Bedienfeld mit einem weichen, feuchten Tuch ab und stellen Sie sicher, dass der Stecker vollständig trocken ist.

## Tipps zum Einfrieren

- Um optimale Ergebnisse zu erzielen, halten Sie die Temperatur Ihres Gefrierschranks zwischen -12 °C und -22 °C.
- Kühlen Sie die Basis 24 Stunden lang vollständig ab.
- Frieren Sie den Behälter NICHT in einem Winkel ein. Stellen Sie ihn auf eine ebene Fläche.

## Gebrauchsanweisung

Abbildungen Nr. 2-5

1. Geben Sie die Zutaten in den Behälter (überschreiten Sie NICHT die MAX FILL-Markierung). Frieren Sie den Behälter mindestens 24 Stunden lang ein.
2. Schließen Sie das Gerät an die Stromversorgung an und stellen Sie es auf eine ebene, trockene Fläche.
3. Entfernen Sie nach dem Einfrieren den Deckel des Behälters und stellen Sie ihn in die äußere Schüssel.
4. Vergewissern Sie sich, dass der Dichtungsring richtig im Deckel der Außenwanne sitzt, und montieren Sie dann die Schneideklinge mit dem Montagewerkzeug.
5. Richten Sie die Verriegelung des Deckels etwas rechts vom Griff der Außenwanne aus und drehen Sie den Deckel nach rechts, um ihn zu verriegeln.

6. Setzen Sie die äußere Schüssel auf den Motorblock (der Griff befindet sich mittig unter dem Display). Drehen Sie den Griff nach rechts, um ihn zu verriegeln (durch ein Klicken signalisiert).
7. Drücken Sie die Ein-/Aus-Taste. Wählen Sie den Verarbeitungsmodus (FULL, TOP oder BOTTOM – die Modi TOP und BOTTOM sind für DRINKABLE-Programme nicht verfügbar).
8. Wählen Sie das zu Ihrer Basis passende One-Touch-Programm und drücken Sie die Starttaste. Das Programm stoppt automatisch.
9. Um die Schüssel herauszunehmen, drücken Sie den Entriegelungsknopf (auf der linken Seite) und drehen Sie den Griff wieder nach innen. Heben Sie die Schüssel heraus.
10. Um den Deckel zu entriegeln, drücken Sie den Knopf und drehen Sie ihn nach links.
11. HINWEIS: One-Touch-Programme können nicht nacheinander gestartet werden. Nach jedem Programm müssen Sie die äußere Schüssel herausnehmen und die Ergebnisse überprüfen.

## **One-Touch-Programme**

- ZUM ESSEN MIT DEM LÖFFEL:
  - EIS: Für Milch- und Pflanzenprodukte, sorgt für cremiges, samtiges Eis.
  - GELATO: Zur Zubereitung von klassischem italienischem Eis auf Sahnebasis.
  - ITALIENISCHES EIS: Verwandelt Wasser und Fruchtaromen in kühles, leicht zu portionierendes italienisches Eis.
  - SORBET: Verwandelt wässrige, süße Fruchtmischungen in luxuriöse, cremige Köstlichkeiten.
  - FROSTER JOGHURT: Verwandelt normalen Joghurt in cremigen Froster Joghurt. Tipp für Profis: Wählen Sie vorgezuckerte Vollfett-Sorten.
  - EIS: Für Rezepte mit minimalem Zuckergehalt, reduziertem Fettgehalt oder Zuckersatzstoffen (Keto oder Paleo).
- ZUM TRINKEN:
  - SLUSHIE, MILKSHAKE, FROZEN DRINK: Für die Zubereitung von cremigen, dickflüssigen Getränken. HINWEIS: Die Modi TOP und BOTTOM sind für DRINKABLE-Programme nicht verfügbar. Fügen Sie vor Beginn des Betriebs Flüssigkeit zur gefrorenen Basis hinzu.
- MIX-IN: Zum Hinzufügen von Süßigkeiten, Keksen, Nüssen, Frühstücksflocken oder gefrorenen Früchten. Für beste Ergebnisse mit einem Löffel ein Loch mit einem Durchmesser von 4 cm bis zum Boden des Behälters machen, gehackte/zerkleinerte Zutaten (maximal 1/4 Tasse) hinzufügen und dann das MIX-IN-Programm starten. Harte Zutaten (Schokolade, Süßigkeiten, Nüsse) bleiben unversehrt, weiche Zutaten (Cornflakes, Kekse, gefrorene Früchte) werden zerkleinert. Es wird nicht empfohlen, frische Früchte, Soßen oder Brotaufstriche als Zutaten zu verwenden, da diese das Dessert verdünnen.
- RE-SPIN: Sorgt für eine glatte Konsistenz, insbesondere bei sehr kalten Basen, die bröckelig oder pulverig werden. Verwenden Sie die RE-SPIN-Funktion nicht, bevor Sie das MIX-IN-Programm gestartet haben.

## **Pflege und Wartung**

- Reinigung: Um die äußere Abdeckung der Schüssel zu reinigen, entfernen Sie zunächst die Klinge. Spülen Sie die Klinge und die Abdeckung mit warmem Wasser ab, um Rückstände zu entfernen. Alle abnehmbaren Teile sollten von Hand oder im oberen Korb der Spülmaschine gereinigt werden. Wischen Sie die ausgeschaltete Motorbasis mit einem leicht feuchten Tuch ab.
- Reinigungsprogramm für die Welle: Dieses Programm senkt die Welle langsam ab, um sie zu reinigen. Um es zu verwenden, schließen Sie das Gerät an die Stromversorgung an, drücken Sie die Ein-/Aus-Taste, entfernen Sie die äußere Schüssel, drücken Sie die Taste „Wellenreinigung“ und dann die Taste „Start/Pause“. Wischen Sie die Welle mit einem feuchten Tuch ab und drücken Sie dann erneut die Start-/Pause-Taste, damit die Welle in ihre Ausgangsposition zurückkehrt. Reinigen Sie die Welle nach jedem Gebrauch.
- Motor zurücksetzen: Wenn eine Überlastung festgestellt wird (z. B. E03, E05, E08, E28), trennen Sie das Gerät von der Stromversorgung und warten Sie mindestens 15 Minuten, bis der Motor abgekühlt ist. Entfernen Sie die Abdeckung der Außenwanne und das Messer, stellen Sie sicher, dass keine Bestandteile die Abdeckung blockieren, und entfernen Sie einen Teil der Mischung aus dem Behälter. Schließen Sie das Gerät wieder an die Stromversorgung an und schalten Sie es ein.

## **Fehlerbehebung**

Das Gerät verschiebt sich während des Betriebs auf der Arbeitsplatte.

- Lösung: Stellen Sie sicher, dass die Arbeitsplatte und die Füße des Geräts sauber und trocken sind.

Nach Beendigung des Betriebs ist die gefrorene Delikatesse flüssig und nicht fest.

- Lösung: Wenn die Mischung nach der Verarbeitung zu weich ist, stellen Sie den Behälter für einige Stunden oder bis zur gewünschten Konsistenz wieder in den Gefrierschrank.
- Frieren Sie die Basis 24 Stunden lang ein und verarbeiten Sie sie sofort nach dem Herausnehmen aus dem Gefrierschrank.

- Wenn die Konsistenz immer noch zu weich ist, stellen Sie den Gefrierschrank auf eine niedrigere Temperatur ein. Das Gerät funktioniert am besten mit Basen, die bei einer Temperatur von -12 °C bis -22 °C gefroren sind.

Nach der Verarbeitung sieht das gefrorene Dessert bröckelig oder pudrig aus.

- Lösung: Bei sehr niedrigen Temperaturen eingefrorene Basen können eine bröckelige Konsistenz haben. Um eine cremigere Konsistenz zu erzielen, verwenden Sie die RE-SPIN-Funktion, nachdem Sie das One-Touch-Programm gestartet haben.
- Ein geringer Fett- oder Zuckergehalt kann die Konsistenz beeinflussen. Für optimale Ergebnisse lesen Sie bitte die beiliegende Inspirationsanleitung und die empfohlenen Rezepte.

Die One-Touch-Programme leuchten nicht.

- Lösung: Überprüfen Sie den Stromanschluss: Schließen Sie das Gerät vor der Installation der Außenwanne an eine funktionierende Steckdose an und drücken Sie dann die Ein-/Aus-Taste, um ein Programm auszuwählen.
- Stellen Sie sicher, dass das Gerät vollständig für den Gebrauch zusammengebaut ist. Wenn das Gerät eingeschaltet ist und die externe Schüssel nicht richtig montiert ist, blinkt die Anzeige der externen Schüssel rot. Alle One-Touch-Programme sind verfügbar, wenn das Gerät vollständig zusammengebaut ist und der Bearbeitungsmodus ausgewählt wurde.
- Entfernen Sie nach Beendigung jedes Programms die Außenwanne, um die Ergebnisse zu überprüfen, bevor Sie das nächste Programm starten.

Die Kontrollleuchte der Außenwanne leuchtet rot und blinkt.

- Lösung: Die äußere Schale ist nicht oder nicht richtig montiert. Montieren Sie die äußere Schale erneut auf dem Motorblock, bis sie einrastet.

Auf dem Display erscheint die Meldung E03, E05, E08 oder E28 (Motorüberlastung).

- Lösung: Eine Motorüberlastung wurde festgestellt. Trennen Sie das Gerät von der Stromversorgung, entfernen Sie die äußere Schüssel und lassen Sie den Motorblock 15 Minuten lang abkühlen, bevor Sie das Gerät wieder einschalten. Entfernen Sie den Deckel der äußeren Schüssel und das Messer und stellen Sie sicher, dass keine Zutaten darin stecken geblieben sind.
- Zu dickflüssige Mischungen können zum Blockieren des Geräts führen. Verwenden Sie Rezepte mit der richtigen Menge an Zucker/Fett.
- Die Basen müssen eine Temperatur zwischen -12 °C und -22 °C haben. Passen Sie die Einstellungen Ihres Gefrierschranks an, stellen Sie den Eisbehälter nach vorne oder lassen Sie ihn vor der Verarbeitung kurz bei Raumtemperatur stehen.
- Verarbeiten Sie KEINE festen Eisblöcke, Eiswürfel oder harte, lose Zutaten.

Der Behälter ist im Gefrierschrank schräg eingefroren.

- Lösung: Um optimale Ergebnisse zu erzielen, verarbeiten Sie KEINE Behälter, die schräg eingefroren oder herausgenommen und anschließend ungleichmäßig wieder eingefroren wurden. Glätten Sie die Oberfläche vor dem erneuten Einfrieren immer; wenn sie bereits uneben ist, tauen Sie sie im Kühlschrank auf, mischen Sie die Zutaten und frieren Sie sie dann auf einer ebenen Fläche wieder ein.

Die äußere Schüssel löst sich nach Abschluss der Verarbeitung nicht vom Motorblock.

- Lösung: Warten Sie 2 Minuten und halten Sie dann die Entriegelungstaste (auf der linken Seite des Motorblocks) gedrückt, während Sie den Behältergriff gegen den Uhrzeigersinn drehen, um ihn zu entfernen. Möglicherweise müssen Sie etwas Kraft aufwenden.
- Vergewissern Sie sich vor jedem Gebrauch, dass die Messerkammer vollständig trocken ist. Bei der Zubereitung mehrerer Rezepte sollten Sie das Messer zwischen den Rezepten abspülen und trocknen, um zu verhindern, dass Wasserrückstände gefrieren und die Teile verkleben.

## Garantiebedingungen

1. Das Produkt unterliegt einer 24-monatigen Herstellergarantie, die vom exklusiven Vertriebspartner Morele.net sp. z o.o., al. Jana Pawła II 43b, 31-864 Krakau, NIP: PL9451972201, gewährt wird.
2. Reklamationen / Reparaturen im Rahmen der Garantie sind über das Garantie-/Serviceformular auf der Website morele.net zu melden.
3. Die Garantie umfasst ausschließlich versteckte Mängel, für die der Hersteller haftet.
4. Die Reklamation wird vom Verkaufspunkt oder vom technischen Kundendienst im Rahmen der Garantie bearbeitet, wenn der Kunde
  - a. einen gültigen Kaufbeleg mit Verkaufsdatum,
  - b. das beanstandete Produkt oder das defekte Teil vorlegt. Bei Fernabsatzgeschäften ist die Garantiekarte nur zusammen mit dem Kaufbeleg (Quittung/Rechnung) gültig.
5. Garantieausschlüsse:
  - a. mechanische Schäden und damit verbundene Mängel,
  - b. Schäden und Mängel, die durch unsachgemäßen Gebrauch und unsachgemäße Lagerung, Montage und Wartung entstanden sind,
  - c. Beschädigungen und Verschleiß solcher Verschleißteile,
  - d. Gemäß der Anleitung sind Montage- und Wartungsarbeiten Aufgabe des Benutzers.
6. Die Garantie gilt nicht, wenn:
  - a. die Gültigkeitsdauer abgelaufen ist,
  - b. der Kunde das Produkt mit nicht originalen Teilen repariert oder modifiziert hat,

- c. der Defekt durch unsachgemäße Montage oder Nichtbeachtung der in der Anleitung enthaltenen Regeln für den ordnungsgemäßen Gebrauch entstanden ist,
  - d. das Produkt für andere als Haushaltszwecke verwendet wird,
  - e. die Schäden während des Transports entstanden sind.
7. Der Kunde hat Anspruch auf folgende kostenlose Entschädigung:
    - a. Reparatur des Produkts,
    - b. Austausch des Produkts,
    - c. Preisnachlass,
    - d. Vertragsauflösung und vollständige Kostenerstattung.
  8. So melden Sie einen Anspruch
    - a. Legen Sie das Produkt oder den beanstandeten Teil vor.
    - b. Legen Sie einen Kaufbeleg vor, der den Namen und die Adresse des Verkäufers, das Datum und den Ort des Kaufs sowie die Art des Produkts enthält, oder eine gültige Garantiekarte mit dem Stempel des Verkaufsortes.
    - c. Wenn das Produkt verschmutzt geliefert wird, hat der Kundendienst das Recht, die Annahme zu verweigern oder es auf Kosten des Kunden nach dessen schriftlicher Zustimmung zu reinigen.
  9. Wird die Reklamation anerkannt, wird das Gerät repariert oder durch ein neues ersetzt, oder der Kunde erhält eine Rückerstattung der Kosten. Die Transportkosten werden vom Kundendienst des Herstellers übernommen.
  10. Wir übernehmen keine Haftung für Schäden, die durch unsachgemäßen Gebrauch des Geräts entstanden sind. Kosten für durch unsachgemäßen Gebrauch des Geräts verschwendete Komponenten, entgangene Gewinne usw. werden nicht erstattet.

### **Entsorgung**

Entsorgung von Elektro- und Elektronikaltgeräten (Vorschriften für Elektro- und Elektronikaltgeräte).

Die Kennzeichnungen auf der Verpackung, dem Zubehör oder der Bedienungsanleitung weisen darauf hin, dass Altgeräte und das dazugehörige elektronische Zubehör nicht zusammen mit anderem Hausmüll in den Hausmüllcontainer geworfen werden dürfen.

Die unsachgemäße Entsorgung von Elektronikschrott kann zu Umweltverschmutzung führen oder aufgrund unsachgemäßer Entsorgung eine Gefahr für die Gesundheit darstellen. Dieser Abfall muss von anderem Abfall getrennt und recycelt werden, damit die Rohstoffe wiederverwendet werden können. Beim Recycling ist die Wiederverwendung von Rohstoffen zulässig.

## Инструкции и бележки за безопасност

Моля, прочетете внимателно това ръководство, за да разберете по-добре как да използвате продукта. Когато използвате продукта, моля, спазвайте няколко основни правила за безопасност, включително следните.

- Не потапяйте устройството във вода или други течности. Не използвайте устройството с мокри ръце.
- Дръжте устройството далеч от малки деца.
- Винаги изключвайте устройството от захранването, преди да почиствате или сменяте аксесоари.
- Използвайте устройството само върху стабилна, равна и хоризонтална повърхност.
- Не поставяйте ръцете си в контейнера по време на употреба.
- Не пълнете контейнерите над линията MAX FILL.
- Не обработвайте твърди, ронливи съставки, твърди блокове лед или кубчета лед.
- Ако захранващият кабел е повреден, го подменете от производителя или от квалифициран сервизен техник.
- ЗАБЕЛЕЖКА: Не използвайте алкални почистващи средства. Използвайте мека кърпа и мек препарат.

## Технически спецификации

Наименование на продукта: Машина за сладолед

Модел на продукта: IB026

Номинално напрежение: 230 V

Номинална честота: 50 Hz

Номинална мощност: 700 W

## Описание на основното устройство

Илюстрация № 1

1. Основа на мотора
2. Външен капак на купата
3. Уплътнителен пръстен за капака на външната купа
4. Режещо острие
5. Капак на контейнера
6. Контейнер
7. Външна купа

## Преди първата употреба

- Премахнете всички опаковъчни материали.
- Измийте контейнерите (контейнер, външна купа), капачите и ножа с топла вода и препарат за миене на съдове. Изплакнете обилно и подсушете.
- Всички компоненти са без ВРА и могат да се мият в съдомиялна машина (само в горната кошница). Разделете всички части преди измиване.
- Избършете основата на мотора и контролния панел с мека, влажна кърпа и се уверете, че щепселът е напълно сух.

## Съвети за замразяване

- За оптимални резултати поддържайте температурата на фризера между -12 °C и -22 °C.
- Охладете основата в продължение на 24 часа.
- НЕ замразявайте контейнера под ъгъл. Поставете го върху равна повърхност.

## Инструкции за употреба

Илюстрации 2-5

1. Добавете съставките в контейнера (НЕ ПРЕВИШАВАЙТЕ линията MAX FILL). Замразявайте в продължение на най-малко 24 часа.
2. Свържете устройството към захранването и го поставете върху равна, суха повърхност.
3. След като замръзне, махнете капака на контейнера и го поставете във външната купа.
4. Уверете се, че уплътнителният пръстен е правилно поставен в капака на външната купа, след което поставете режещото острие с помощта на инструмента за монтаж.
5. Поставете капачката леко вдясно от дръжката на външната купа и завъртете капачката по часовниковата стрелка, за да я заключите.
6. Поставете външната купа върху основата на мотора (дръжката е центрирана под дисплея). Завъртете дръжката по часовниковата стрелка, за да я заключите (показано с щракване).

7. Натиснете бутона за включване. Изберете режима на обработка (FULL, TOP или BOTTOM — режимите TOP и BOTTOM не са налични за програмите DRINKABLE).
8. Изберете програмата One-Touch, която съответства на вашата основа, и натиснете бутона за стартиране. Програмата ще спре автоматично.
9. За да извадите купата, натиснете бутона за освобождаване на купата (от лявата страна) и завъртете дръжката обратно към центъра. Повдигнете купата.
10. За да отключите капака, натиснете бутона и го завъртете наляво.
11. ЗАБЕЛЕЖКА: Програмите с едно докосване не могат да се изпълняват последователно. След всяка програма извадете външната купа и проверете резултатите.

### Програми с едно докосване

- ЗА ХРАНИ, КОИТО СЕ ЯДАТ С ЛЪЖИЦА:
  - СЛАДОЛЕД: За млечни и растителни продукти, за приготвяне на гъст, кадифен сладолед.
  - ДЖЕЛАТО: За приготвяне на класическо италианско желато на кремова основа.
  - ИТАЛИАНСКИ ЛЕД: Превръща вода и плодови аромати в прохладен италиански лед, който може да се сервира с лъжица.
  - СОРБЕТ: Превръща воднисти, сладки плодови смеси в луксозни, кремообразни лакомства.
  - ЗАМРАЗЕНО КИСЕЛО МЛЯКО: Превръща обикновеното кисело мляко в кремообразно замразено кисело мляко. Съвет от професионалист: изберете предварително подсладени пълномаслени сортове.
  - СЛАДОЛЕД: За рецепти с минимално съдържание на захар, намалено съдържание на мазнини или заместители на захарта (кето или палео).
- НАПИТКИ:
  - СЛУШИ, МИЛКШЕЙК, ЗАМРАЗЕНА НАПИТКА: Създава гладки, гъсти напитки. ЗАБЕЛЕЖКА: Режимите TOP и BOTTOM не са налични за програмите DRINKABLE. Добавете течност към замразената основа, преди да започнете обработката.
- MIX-IN: За добавяне на сладкиши, бисквити, ядки, зърнени закуски или замразени плодове. За най-добри резултати използвайте лъжица, за да направите дупка с диаметър 4 cm, достигаща до дъното на контейнера, добавете нарязани/смелени добавки (максимум 1/4 чаша) и след това стартирайте програмата MIX-IN. Твърдите добавки (шоколад, сладкиши, ядки) ще останат непокънати; меките добавки (зърнени храни, бисквити, замразени плодове) ще бъдат натрошени. Пресни плодове, сосове или пастети не се препоръчват като добавки, тъй като ще разредят десерта.
- RE-SPIN: Осигурява гладка консистенция, особено за много студени основи, които стават ронливи или прахообразни. Не използвайте функцията RE-SPIN преди да стартирате програмата MIX-IN.

### Грижи и поддръжка

- Почистване: За да почистите външния капак на купата, първо махнете ножа. Изплакнете ножа и капака с топла вода, за да премахнете всички остатъци. Всички подвижни части трябва да се мият на ръка или в горната кошница на съдомиялната машина. Избършете изключената моторна база с леко навлажнена кърпа.
- Програма за почистване на вала: Тази програма бавно спуска вала за почистване. За да я използвате, свържете уреда към електрозахранването, натиснете бутона за включване, махнете външната купа, натиснете бутона за почистване на вала и след това натиснете бутона за стартиране/пауза. Избършете вала с влажна кърпа, след което натиснете отново бутона за стартиране/пауза, за да върнете вала в първоначалното му положение. Почиствайте вала след всяка употреба.
- Рестартиране на мотора: Ако бъде открито претоварване (например E03, E05, E08, E28), изключете уреда от електрозахранването и изчакайте поне 15 минути, докато моторът се охлади. Свалете капака на външната купа и ножа, уверете се, че няма съставки, които да блокират капака, и извадете част от сместа от контейнера. Свържете отново уреда към електрозахранването и го включете.

### Отстраняване на неизправности

Уредът се движи по работната повърхност по време на работа.

- Решение: Уверете се, че работната повърхност и крачетата на уреда са чисти и сухи.

Когато приключите, замразеният десерт е течен, а не твърд.

- Решение: Ако сместа е прекалено мека след обработката, поставете контейнера обратно във фризера за няколко часа или докато достигне желаната консистенция.
- Замразете основата за 24 часа и я обработете веднага след като я извадите от фризера.
- Ако консистенцията все още е твърде мека, настройте фризера на по-ниска температура. Уредът работи най-добре с основи, замразени между -12 °C и -22 °C.

След обработката замразеният десерт ще изглежда ронлив или прахообразен.

- Решение: Основите, замразени при много ниски температури, могат да имат крехка текстура. За по-кремообразна текстура използвайте функцията RE-SPIN след стартиране на програмата One-Touch.

- Ниското съдържание на мазнини или захар може да повлияе на текстурата. За най-добри резултати, вижте приложеното ръководство за вдъхновение и препоръчителните рецепти.

Програмите One-Touch не се осветяват.

- Решение: Проверете захранването: преди да поставите външната купа, свържете уреда към работещ електрически контакт, след което натиснете бутона за включване, за да изберете програма.
- Уверете се, че уредът е напълно сглобен за употреба. Ако уредът е включен, а външната купа не е правилно сглобена, индикаторът на външната купа ще мига в червено. Всички програми One-Touch ще бъдат достъпни, след като уредът е напълно сглобен и е избран режим на обработка.
- След приключване на всяка програма извадете външната купа, за да проверите резултатите, преди да стартирате следващата програма.

Индикаторната лампа на външната купа ще мига в червено.

- Решение: Външната купа не е поставена или е поставена неправилно. Поставете отново външната купа върху основата на мотора, докато се чуе щракване.

На дисплея се показва E03, E05, E08 или E28 (претоварване на мотора).

- Решение: Засечена е претоварване на мотора. Изключете уреда от електрическата мрежа, махнете външната купа и оставете основата на мотора да се охлади за 15 минути, преди да го рестартирате. Махнете капака на външната купа и ножа, като се уверите, че няма залепнали съставки.
- Прекалено гъстите смеси могат да причинят засядане на уреда. Използвайте рецепти с правилното количество захар/мазнини.
- Основите трябва да са с температура между -12 °C и -22 °C. Настройте фризера, поставете контейнера за сладолед отпред или го оставете за кратко на стайна температура, преди да започнете обработката.
- НЕ обработвайте твърди блокове лед, кубчета лед или твърди, ронливи съставки.

Контейнерът е замръзнал под ъгъл във фризера.

- Решение: За най-добри резултати НЕ обработвайте контейнер, който е замръзнал под ъгъл или е бил изваден и след това замразен неравномерно. Винаги изглаждайте повърхността преди повторно замразяване; ако вече е неравна, размразете в хладилника, разбъркайте съставките и след това замразете отново върху равна повърхност.

Външната купа не се отделя от моторната база след приключване на обработката.

- Решение: Изчакайте 2 минути, след което натиснете и задръжте бутона за освобождаване (от лявата страна на моторната база), докато завъртате дръжката на купата обратно на часовниковата стрелка, за да я отстраните. Може да се наложи да използвате сила.
- Винаги се уверявайте, че камерата на ножа е напълно суха преди употреба. Когато пригответе няколко рецепти, изплакнете и подсушете ножа между рецептите, за да предотвратите замръзване и залепване на водни остатъци по компонентите.

## Гаранционни условия

1. Продуктът е покрит от 24-месечна гаранция от производителя, предоставена от изключителния дистрибутор: Morele.net sp. z o.o., al. Jana Pawła II 43b, 31-864 Краков, NIP: PL9451972201.
2. Рекламации/ремонти по гаранция трябва да се съобщават чрез формуляра за гаранция/сервиз, който е достъпен на уебсайта morele.net.
3. Гаранцията покрива само скрити дефекти, за които производителят носи отговорност.
4. Рекламациите се разглеждат от пункта за продажба или техническата служба по гаранцията, ако клиентът предостави
  - a. валидно доказателство за покупка с датата на продажбата,
  - b. съобщеното за дефект продукта или дефектната част. В случай на покупки от разстояние, гаранционната карта е валидна само с доказателство за покупка (касова бележка/фактура).
5. Изключения от гаранцията:
  - a. механични повреди и свързани с тях дефекти,
  - b. повреди и дефекти, резултат от неправилна употреба и неправилно съхранение, монтаж и поддръжка,
  - c. повреди и износване на такива консумативи,
  - d. В съответствие с инструкциите, дейностите по монтаж и поддръжка са отговорност на потребителя.
6. Гаранцията не се прилага, ако:
  - a. срокът на валидност е изтекъл,
  - b. клиентът е ремонтирал или модифицирал продукта, използвайки неоригинални части,
  - c. дефектът е причинен от неправилен монтаж или неспазване на инструкциите за експлоатация, съдържащи се в ръководството,
  - d. продуктът се използва за цели, различни от домашна употреба,
  - e. повредата е настъпила по време на транспортиране.
7. Клиентът има право на следната безплатна компенсация:
  - a. ремонт на продукти,
  - b. замяна на продукта,
  - c. намалена цена,

- d. прекратяване на договора и пълно възстановяване на сумата.
8. За да предявите претенция
- a. Представете продукта или частта, за която предявявате претенция.
  - b. Трябва да представите доказателство за покупка, съдържащо името и адреса на продавача, датата и мястото на покупката, както и вида на продукта, или валидна гаранционна карта, подпечатана от мястото на продажбата.
  - c. Ако продуктът е доставен мръсен, техническата служба има право да откаже да го приеме или да го почисти за сметка на клиента, след като получи писменото му съгласие.
9. Ако рекламацията бъде приета, устройството ще бъде поправено или заменено с ново, или клиентът ще получи възстановяване на сумата. Транспортните разходи се поемат от сервизния отдел на производителя.
10. Не носим отговорност за щети, причинени от неправилна употреба на устройството. Разходите за компоненти, изразходвани в резултат на неправилна експлоатация на устройството, пропуснати ползи и др. не се възстановяват.

### **Изхвърляне**

Обработка на отпадъци от електрическо и електронно оборудване (регламенти за ОЕЕО).

Маркировките върху опаковката, аксесоарите или инструкциите за експлоатация показват, че използваното оборудване и придружаващите го електронни аксесоари не трябва да се изхвърлят в контейнерите за битови отпадъци заедно с други битови отпадъци.

Неправилното боравене с електронни отпадъци може да доведе до замърсяване на околната среда или да представлява риск за здравето поради неправилното им изхвърляне. Тези отпадъци трябва да се отделят от другите отпадъци и да се рециклират, за да се позволи повторното използване на суровините. В случай на рециклиране, повторното използване на суровините е разрешено.

## Bezpečnostní pokyny a upozornění

Pečlivě si přečtěte tento návod, abyste lépe porozuměli způsobu používání produktu. Při používání je třeba dodržovat několik základních bezpečnostních pravidel, včetně následujících.

- Neponořujte zařízení do vody ani jiných tekutin. Nepoužívejte zařízení mokřými rukama.
- Zařízení uchovávejte mimo dosah malých dětí.
- Před čištěním a výměnou příslušenství vždy odpojte zařízení od napájení.
- Zařízení používejte pouze na stabilním, rovném a hladkém povrchu.
- Během používání nevkládejte ruce do nádoby.
- Nenaplňujte nádobu nad rysku MAX FILL.
- Nesmírajte tvrdé, sypké ingredience, led ve formě pevných bloků ani kostky ledu.
- Pokud je napájecí kabel poškozený, nechte jej vyměnit výrobcem nebo kvalifikovaným servisním technikem.
- POZOR: Nepoužívejte alkalické čisticí prostředky. Používejte měkký hadřík a jemný čisticí prostředek.

## Technické parametry

Název produktu: Stroj na výrobu zmrzliny

Model produktu: IB026

Jmenovité napětí: 230 V

Jmenovitá frekvence: 50 Hz

Jmenovitý výkon: 700 W

## Popis hlavní jednotky

Obrázek č. 1

1. Základna motoru
2. Vnější kryt misky
3. Těsnicí kroužek vnějšího krytu misky
4. Řezací čepel
5. Víko nádoby
6. Nádoba
7. Vnější miska

## Před prvním použitím

- Odstraňte veškerý obalový materiál.
- Nádoby (nádoba, vnější miska), víčka a čepel umyjte teplou vodou s přídatkem mycího prostředku na nádobí. Důkladně opláchněte a osušte.
- Všechny součásti jsou bez BPA a lze je mýt v myčce nádobí (pouze na horní polici). Před mytím oddělte všechny části.
- Otřete základnu motoru a ovládací panel měkkým, vlhkým hadříkem a ujistěte se, že je zástrčka zcela suchá.

## Tipy pro zmrazování

- Pro dosažení optimálních výsledků udržte teplotu mrazničky v rozmezí -12 °C až -22 °C.
- Chlaďte základnu po dobu 24 hodin.
- NEZAMRAZUJTE nádobu v nakloněné poloze. Umístěte ji na rovnou plochu.

## Návod k použití

Obrázky č. 2–5

1. Přidejte ingredience do nádoby (NEPŘEKRAČUJTE rysku MAX FILL). Zmrazujte po dobu nejméně 24 hodin.
2. Připojte zařízení k napájení a umístěte jej na rovný, suchý povrch.
3. Po zmrazení sejměte víko nádoby a vložte ji do vnější misky.
4. Ujistěte se, že těsnicí kroužek je správně nasazen na víko vnější misky, a poté nasadte řezací nůž pomocí montážního nástroje.
5. Vyrovnajte západku víka mírně napravo od úchyty vnější misky a otočte víko doprava, aby se zajistilo.
6. Umístěte vnější misku na základnu motoru (úchyt vycentrovaný pod displejem). Otočte úchyt doprava, aby se zajistil (oznámeno cvaknutím).
7. Stiskněte tlačítko napájení. Vyberte režim zpracování (FULL, TOP nebo BOTTOM – režimy TOP a BOTTOM nejsou k dispozici pro programy DRINKABLE).
8. Vyberte program One-Touch, který odpovídá vaší základně, a stiskněte tlačítko start. Program se automaticky zastaví.
9. Chcete-li vyjmout misku, stiskněte uvolňovací tlačítko misky (na levé straně) a otočte rukojeť zpět do středu. Zvedněte misku.

10. Chcete-li odemknout víko, stiskněte tlačítko a otočte jej doleva.
11. **POZNÁMKA:** Programy One-Touch nelze spouštět postupně. Po každém programu je nutné vyjmout větší misku a zkontrolovat výsledky.

## Programy One-Touch

- **K JÍDLU LŽIČKOU:**
  - **ZMRZLINY:** Pro mléčné a rostlinné produkty, které zajišťují hustou, sametovou zmrzlinu.
  - **GELATO:** Pro přípravu klasické italské zmrzliny na bázi smetany.
  - **ITÁLSKÁ ZMRZLINA:** Promění vodu a ovocné příchutě v chladnou, snadno nabíratelnou italskou zmrzlinu.
  - **SORBET:** Promění vodnaté, sladké ovocné směsi v luxusní, krémové pochoutky.
  - **ZMRAZENÝ JOGURT:** Promění obyčejný jogurt v krémový zmrazený jogurt. Rada pro profesionály: vyberte předem slazené plnotučné odrůdy.
  - **LEDOVÁ ZMRZLINA:** Pro recepty s minimálním obsahem cukru, sníženým obsahem tuku nebo náhražkami cukru (keto nebo paleo).
- **K PITÍ:**
  - **SLUSHIE, MILKSHAKE, FROZEN DRINK:** Vytváření hladkých, hustých nápojů. **POZNÁMKA:** Režimy TOP a BOTTOM nejsou k dispozici pro programy DRINKABLE. Před zahájením zpracování přidejte tekutinu do zmrazené základny.
- **MIX-IN:** Pro přidání bonbónů, sušenek, ořechů, cereálií nebo mraženého ovoce. Pro dosažení nejlepších výsledků vytvořte lžící otvor o průměru 4 cm, který sahá až na dno nádoby, přidejte nasekané/rozdrcené přísady (maximálně 1/4 šálku) a poté spusťte program MIX-IN. Tvrdé přísady (čokoláda, bonbóny, ořechy) zůstanou neporušené; měkké přísady (cereálie, sušenky, mražené ovoce) budou rozdrceny. Nedoporučuje se používat jako přísady čerstvé ovoce, omáčky nebo pomazánky, protože zředí dezert.
- **RE-SPIN:** Zajišťuje hladkou konzistenci, zejména u velmi studených základů, které se stávají křehkými nebo práškovými. Funkci RE-SPIN nepoužívejte před spuštěním programu MIX-IN.

## Péče a údržba

- **Čištění:** Chcete-li vyčistit větší kryt misky, nejprve vyjměte nůž. Opláchněte nůž a kryt teplou vodou, abyste odstranili zbytky. Všechny odnímatelné části umyjte ručně nebo v horním koši myčky nádobí. Vypnutou základnu motoru otřete mírně navlhčeným hadříkem.
- **Program čištění hřídele:** Tento program pomalu spouští hřídel dolů za účelem čištění. Chcete-li jej použít, připojte zařízení k napájení, stiskněte tlačítko napájení, vyjměte větší misku, stiskněte tlačítko čištění hřídele a poté tlačítko start/pauza. Očistěte hřídel vlhkým hadříkem a poté znovu stiskněte tlačítko start/pauza, aby se hřídel vrátila do výchozí polohy. Hřídel čistěte po každém použití.
- **Resetování motoru:** Pokud je zjištěno přetížení (např. E03, E05, E08, E28), odpojte zařízení od napájení a počkejte alespoň 15 minut, až motor vychladne. Sejměte větší kryt misky a nůž, ujistěte se, že žádné součásti neblokují kryt, a odstraňte část směsi z nádoby. Znovu připojte zařízení k napájení a zapněte jej.

## Řešení problémů

Zařízení se během provozu posouvá po pracovní desce.

- **Řešení:** Ujistěte se, že pracovní deska a nožičky zařízení jsou čisté a suché.

Po dokončení práce je zmrazená pochoutka tekutá, nikoli tuhá.

- **Řešení:** Pokud je směs po zpracování příliš měkká, vložte nádobu zpět do mrazničky na několik hodin nebo dokud nedosáhne požadované konzistence.
- **Základ zmrazujte po dobu 24 hodin a zpracovávejte jej ihned po vyjmutí z mrazničky.**
- **Pokud je konzistence stále příliš měkká, nastavte mrazničku na nižší teplotu.** Zařízení funguje nejlépe s bázemi zmrazenými na teplotu od -12 °C do -22 °C.

Po zpracování vypadá zmrazený dezert křehký nebo pudrový.

- **Řešení:** Základy zmrazené při velmi nízkých teplotách mohou mít křehkou konzistenci. Chcete-li dosáhnout krémovější konzistence, použijte funkci RE-SPIN po spuštění programu One-Touch.
- **Nízký obsah tuku nebo cukru může ovlivnit konzistenci.** Pro dosažení ideálních výsledků si přečtěte příloženého průvodce inspirací a doporučené recepty.

Programy One-Touch nesvítlí.

- **Řešení:** Zkontrolujte připojení napájení: před instalací větší mísy připojte zařízení k funkční zásuvce a poté stiskněte tlačítko napájení pro výběr programu.
- **Ujistěte se, že je zařízení zcela smontováno pro použití.** Pokud je zařízení zapnuté a větší miska není správně namontována, kontrolka větší misky bude blikat červeně. Všechny programy One-Touch budou k dispozici, jakmile bude zařízení zcela smontováno a bude vybrán režim zpracování.
- **Po dokončení každého programu je třeba sejmout větší misku, abyste zkontrolovali výsledky před spuštěním dalšího programu.**

Kontrolka větší misky svítí červeně a bliká.

- Řešení: Vnější miska není namontována nebo je namontována nesprávně. Znovu namontujte vnější misku na základnu motoru, až zapadne na své místo.

Na displeji se zobrazuje hlášení E03, E05, E08 nebo E28 (přetížení motoru).

- Řešení: Bylo zjištěno přetížení motoru. Odpojte zařízení od napájení, sejměte vnější misku a nechte základnu motoru 15 minut vychladnout, než jej znovu spustíte. Sejměte kryt vnější misky a nůž a ujistěte se, že v nich nezůstaly žádné ingredience.
- Příliš husté směsi mohou způsobit zaseknutí zařízení. Používejte recepty s odpovídajícím množstvím cukru/tuku.
- Základní směsi musí mít teplotu od -12 °C do -22 °C. Upravte nastavení mrazničky, umístěte nádobu se zmrzlinou dopředu nebo ji před zpracováním nechte krátce při pokojové teplotě.
- NEZPRACOVÁVEJTE pevné bloky ledu, kostky ledu ani tvrdé sypké ingredience.

Nádoba zamrzla v mrazáku v nakloněné poloze.

- Řešení: Pro dosažení nejlepších výsledků NEZPRACOVÁVEJTE nádobu, která zamrzla pod úhlem nebo byla vyjmuta a poté znovu zamrzla nerovnoměrně. Před opětovným zmrazením vždy vyhladte povrch; pokud je již nerovný, rozmrazte v ledničce, promíchejte ingredience a poté znovu zmrazte na rovném povrchu.

Vnější miska se po dokončení zpracování neodpojí od základny motoru.

- Řešení: Počkejte 2 minuty a poté stiskněte a podržte uvolňovací tlačítko (na levé straně základny motoru) a současně otáčejte rukojeť misky proti směru hodinových ručiček, abyste ji vyjmuli. Může být nutné použít sílu.
- Před použitím se vždy ujistěte, že je komora nože zcela suchá. Při přípravě více receptů je třeba nůž mezi recepty opláchnout a osušit, aby se zabránilo zamrznutí zbytků vody a spletejí součástí.

### Záruční podmínky

1. Na výrobek se vztahuje 24měsíční záruka výrobce, kterou realizuje výhradní distributor: Morele.net sp. z o.o., al. Jana Pawła II 43b, 31-864 Krakov, NIP: PL9451972201.
2. Reklamacie / záruční opravy je třeba nahlásit prostřednictvím záručního / servisního formuláře, který je k dispozici na webových stránkách morele.net.
3. Záruka se vztahuje pouze na skryté vady, za které odpovídá výrobce.
4. Reklamacie je posuzována prodejním místem nebo technickým servisem v rámci záruky, pokud zákazník předloží
  - a. platný doklad o koupi s datem prodeje,
  - b. reklamovaný výrobek nebo vadnou součást. V případě nákupu na dálku je záruční list platný pouze s dokladem o koupi (účtenka/faktura).
5. Výjimky ze záruky:
  - a. mechanické poškození a s ním související vady,
  - b. poškození a vady vzniklé v důsledku nesprávného používání a nesprávného skladování, montáže a údržby,
  - c. poškození a opotřebení takových spotřebních dílů,
  - d. V souladu s návodem jsou činnosti související s montáží a údržbou povinností uživatele.
6. Záruka se nevztahuje na případy, kdy:
  - a. uplynula její platnost,
  - b. zákazník provedl opravu nebo úpravu produktu s použitím neoriginálních dílů,
  - c. vada vznikla v důsledku nesprávné montáže nebo nedodržení zásad správného používání uvedených v návodu,
  - d. produkt je používán k jiným než domácím účelům,
  - e. k poškození došlo během přepravy.
7. Zákazník má nárok na následující bezplatnou náhradu:
  - a. oprava produktu,
  - b. výměna produktu,
  - c. snížená cena,
  - d. rozwiązanie umowy i zwrot pełnych kosztów.
8. Jak uplatnit nárok
  - a. Předložte produkt nebo jeho reklamovanou část.
  - b. Je nutné předložit doklad o koupi obsahující jméno a adresu prodejce, datum a místo nákupu a druh produktu nebo platnou záruční kartu s razítkem místa prodeje.
  - c. Pokud bude produkt dodán znečištěný, má servisní služba právo odmítnout jeho přijetí nebo jej vyčistit na náklady zákazníka po získání jeho písemného souhlasu.
9. V případě uznání reklamacie bude zařízení opraveno nebo vyměněno za nové, případně bude zákazníkovi vrácena částka. Náklady na dopravu hradí servis výrobce.
10. Neneseme odpovědnost za škody vzniklé v důsledku nesprávného používání zařízení. Náklady na součásti zničené v důsledku nesprávného používání zařízení, ušlý zisk atd. nejsou refundovány.

## Likvidace

Nakládání s odpady z elektrických a elektronických zařízení (předpisy týkající se odpadních elektrických a elektronických zařízení). Označení na obalu, příslušenství nebo v návodu k použití označuje, že použitý přístroj a příložené elektronické příslušenství nesmí být vyhozeno do kontejnerů na komunální odpad spolu s ostatním domácím odpadem. Nesprávné nakládání s elektronickým odpadem může vést k úniku znečišťujících látek do životního prostředí nebo představovat zdravotní riziko v důsledku nesprávné likvidace. Tento odpad je třeba oddělit od ostatního odpadu a recyklovat, aby bylo možné suroviny znovu použít. V případě recyklace je povoleno opětovné použití surovin.

## Sikkerhedsinstruktioner og bemærkninger

Læs denne vejledning omhyggeligt for at få en bedre forståelse af, hvordan produktet skal bruges. Der er nogle grundlæggende sikkerhedsregler, der skal overholdes under brug, herunder nedenstående.

- Sænk ikke enheden ned i vand eller andre væsker. Brug ikke enheden med våde hænder.
- Opbevar enheden utilgængeligt for små børn.
- Før rengøring og udskiftning af tilbehør skal du altid frakoble enheden fra strømforsyningen.
- Apparatet må kun bruges på en stabil, flad og jævn overflade.
- Stik ikke hænderne ned i beholderen under brug.
- Beholderne må ikke fyldes over MAX FILL-stregen.
- Forarbejd ikke hårde, løse ingredienser, is i form af faste blokke eller isterninger.
- Hvis strømkablet er beskadiget, skal det udskiftes af producenten eller en kvalificeret servicetekniker.
- BEMÆRK: Brug ikke alkaliske rengøringsmidler. Brug en blød klud og et mildt rengøringsmiddel.

## Tekniske parametre

Produkt navn: Ismaskine  
Produkt model: IB026  
Nominel spænding: 230 V  
Nominel frekvens: 50 Hz  
Nominel effekt: 700 W

## Beskrivelse af hovedenheden

Illustration nr. 1

1. Motorunderlag
2. Dæksel til ydre skål
3. Tætningsring til ydre skål
4. Skæreblad
5. Beholderdæksel
6. Beholder
7. Ydre skål

## Før første brug

- Fjern alt emballagemateriale.
- Vask beholderne (beholder, ydre skål), låg og kniv med varmt vand og opvaskemiddel. Skyl grundigt og tør.
- Alle dele er fri for BPA og kan vaskes i opvaskemaskinen (kun på øverste hyld). Adskil alle dele inden vask.
- Tør motorbasen og kontrolpanelet af med en blød, fugtig klud, og sørg for, at stikket er helt tørt.

## Tips til frysning

- For at opnå optimale resultater skal du holde fryseren på en temperatur mellem -12 °C og -22 °C.
- Afkøl basen i hele 24 timer.
- Frys IKKE beholderen i en skrå vinkel. Placer den på en plan overflade.

## Brugsanvisning

Illustrationer nr. 2-5

1. Tilsæt ingredienserne til beholderen (overskrid IKKE MAX FILL-linjen). Frys i mindst 24 timer.
2. Tilslut enheden til strømforsyningen og placer den på en flad, tør overflade.
3. Når frysningen er færdig, skal du fjerne beholderens låg og placere den i den udvendige skål.
4. Sørg for, at tætningsringen er korrekt monteret i låget på den ydre skål, og monter derefter skærebladet ved hjælp af monteringsværktøjet.
5. Juster låget lidt til højre for det ydre skåls håndtag, og drej låget til højre for at låse det fast.
6. Placer den ydre skål på motorbasen (holderen centreret under displayet). Drej håndtaget til højre for at låse det (markeres med et klik).
7. Tryk på tænd/sluk-knappen. Vælg behandlingsmodus (FULL, TOP eller BOTTOM – TOP- og BOTTOM-modus er ikke tilgængelige for DRINKABLE-programmer).
8. Vælg det One-Touch-program, der passer til din base, og tryk på startknappen. Programmet stopper automatisk.
9. For at fjerne skålen skal du trykke på knappen til frigørelse af skålen (til venstre) og dreje håndtaget tilbage mod midten. Løft skålen.
10. For at låse låget op skal du trykke på knappen og dreje det mod venstre.

11. **BEMÆRK:** One-Touch-programmerne kan ikke køres efter hinanden. Efter hvert program skal den ydre skål fjernes, og resultaterne kontrolleres.

## One-Touch-programmer

- **TIL SPISNING MED SKE:**
  - IS: Til mælke- og planteprodukter, der giver en tyk, cremet is.
  - GELATO: Til tilberedning af klassisk italiensk flødeis.
  - ITALIENSIS IS: Omdanner vand og frugtsmag til kold, letskrabet italiensk is.
  - SORBET: Omdanner vandige, søde frugtblandinger til luksuriøse, cremede delikatesser.
  - FROZEN YOGURT: Omdanner almindelig yoghurt til cremet frossen yoghurt. Tip til professionelle: Vælg forhåndssødede fuldfede varianter.
  - IS: Til opskrifter med minimalt sukkerindhold, reduceret fedtindhold eller sukkererstatninger (keto eller paleo).
- **TIL DRIKKEVARER:**
  - SLUSHIE, MILKSHAKE, FROZEN DRINK: Tilberedning af glatte, tykke drikkevarer. **BEMÆRK:** TOP- og BOTTOM-tilstande er ikke tilgængelige for DRINKABLE-programmer. Før tilberedningen påbegyndes, skal der tilsættes væske til den frosne base.
- **MIX-IN:** Til tilsætning af slik, kager, nødder, morgenmadsprodukter eller frosne frugter. For at opnå de bedste resultater skal du lave et hul med en diameter på 4 cm med en ske, der når ned til bunden af beholderen, tilsætte hakkede/knuste tilsætninger (maksimalt 1/4 kop) og derefter starte MIX-IN-programmet. Hårde tilsætninger (chokolade, slik, nødder) forbliver intakte; bløde tilsætninger (cornflakes, kager, frosne frugter) bliver knust. Det anbefales ikke at bruge friske frugter, saucer eller smørbare pastaer som tilsætninger, da de vil fortynde desserten.
- **RE-SPIN:** Giver en glat konsistens, især i tilfælde af meget kolde baser, der bliver sprøde eller pulveragtige. Brug ikke RE-SPIN-funktionen, før du starter MIX-IN-programmet.

## Pleje og vedligeholdelse

- **Rengøring:** For at rengøre skålens ydre låg skal du først fjerne kniven. Skyl kniven og låget med varmt vand for at fjerne rester. Alle aftagelige dele skal vaskes i hånden eller i den øverste kurv i opvaskemaskinen. Den slukkede motorbase skal tørres af med en let fugtig klud.
- **Program til rengøring af akslen:** Dette program sænker langsomt akslen ned for at rengøre den. For at bruge det skal du tilslutte enheden til strømforsyningen, trykke på tænd/sluk-knappen, fjerne den ydre skål, trykke på knappen til rengøring af akslen og derefter på start/pause-knappen. Tør akslen af med en fugtig klud, og tryk derefter på start/pause-knappen igen for at bringe akslen tilbage til udgangspositionen. Rengør akslen efter hver brug.
- **Nulstilling af motoren:** Hvis der registreres overbelastning (f.eks. E03, E05, E08, E28), skal du frakoble apparatet fra strømforsyningen og vente mindst 15 minutter, indtil motoren er kølet af. Fjern dækslet på den ydre skål og kniven, sørg for, at ingen ingredienser blokerer dækslet, og fjern en del af blandingen fra beholderen. Tilslut enheden til strømforsyningen igen, og tænd den.

## Fejlfinding

Apparatet glider på bordpladen under drift.

- **Løsning:** Sørg for, at bordpladen og apparatets ben er rene og tørre.

Når arbejdet er færdigt, er den frosne delikatesse flydende og ikke fast.

- **Løsning:** Hvis blandingen er for blød efter forarbejdningen, skal du sætte beholderen tilbage i fryseren i et par timer eller indtil den har den ønskede konsistens.
- Frys basen i 24 timer, og forarbejd den straks efter, at den er taget ud af fryseren.
- Hvis konsistensen stadig er for blød, skal du indstille fryseren til en lavere temperatur. Enheden fungerer bedst med baser, der er frosset ned til en temperatur mellem -12 °C og -22 °C.

Efter forarbejdning ser den frosne dessert sprød eller pulveragtig ud.

- **Løsning:** Baser, der er frosset ned til meget lave temperaturer, kan have en sprød konsistens. For at opnå en mere cremet konsistens skal du bruge RE-SPIN-funktionen, når du har startet One-Touch-programmet.
- Et lavt fedt- eller sukkerindhold kan påvirke konsistensen. For at opnå perfekte resultater skal du læse den medfølgende inspirationsguide og de anbefalede opskrifter.

One-Touch-programmerne lyser ikke.

- **Løsning:** Kontroller strømforsyningen: Før du monterer den udvendige skål, skal du tilslutte apparatet til en fungerende stikkontakt og derefter trykke på tænd/sluk-knappen for at vælge et program.
- Sørg for, at apparatet er fuldt samlet til brug. Hvis apparatet er tændt, og den eksterne skål ikke er monteret korrekt, vil lampen på den eksterne skål blinke rødt. Alle One-Touch-programmer vil være tilgængelige, når apparatet er fuldt samlet, og behandlingsfunktionen er valgt.
- Når hvert program er afsluttet, skal den udvendige skål fjernes for at kontrollere resultaterne, inden det næste program startes.

Den udvendige skåls indikatorlampe lyser rødt og blinker.

- Løsning: Den udvendige skål er ikke monteret eller er monteret forkert. Monter den udvendige skål igen på motorbasen, indtil den klikker på plads.

Der vises en fejlmeddelelse E03, E05, E08 eller E28 (motoroverbelastning) på displayet.

- Løsning: Der er registreret motoroverbelastning. Frakobl apparatet fra strømforsyningen, fjern den udvendige skål og lad motorbasen køle af i 15 minutter, før du starter den igen. Fjern dækslet på den udvendige skål og kniven, og sørg for, at der ikke sidder nogen ingredienser fast.
- For tykke blandinger kan få apparatet til at gå i stå. Brug opskrifter med den rigtige mængde sukker/fedt.
- Basen skal have en temperatur på mellem -12 °C og -22 °C. Juster fryseren, placér isbeholderen forrest eller lad den stå kortvarigt ved stuetemperatur inden forarbejdning.
- Forarbejd IKKE faste isblokke, isterninger eller hårde, løse ingredienser.

Beholderen er frosset fast i en vinkel i fryseren.

- Løsning: For at opnå de bedste resultater skal du IKKE behandle en beholder, der er frosset skævt eller er blevet taget ud og derefter frosset igen på en ujævn måde. Glat altid overfladen ud, inden du fryser den igen. Hvis den allerede er ujævn, skal du optø den i køleskabet, blande ingredienserne og derefter fryse den igen på en jævn overflade.

Den ydre skål kan ikke fjernes fra motorbasen efter endt forarbejdning.

- Løsning: Vent 2 minutter, og tryk derefter på frigørelsesknappen (til venstre for motorbasen), mens du drejer skålens håndtag mod uret for at fjerne den. Det kan være nødvendigt at bruge kraft.
- Sørg altid for, at knivkammeret er helt tørt, inden du bruger det. Når du tilbereder flere opskrifter, skal du skylle og tørre kniven mellem opskrifterne for at forhindre, at vandrester fryser og delene klæber sammen.

## Garantibetingelser

1. Produktet er dækket af en 24-måneders producentgaranti, der udføres af den eksklusive distributør: Morele.net sp. z o.o., al. Jana Pawła II 43b, 31-864 Kraków, NIP: PL9451972201.
2. Reklamationer/reparationer under garantien skal indberettes via garanti-/serviceformularen, der findes på hjemmesiden morele.net.
3. Garantien dækker udelukkende skjulte fejl, som producenten er ansvarlig for.
4. Reklamationen behandles af salgsstedet eller teknisk service inden for garantien, hvis kunden fremlægger
  - a. gyldigt købsbevis med salgsdato,
  - b. det anmeldte produkt eller den defekte del. Ved fjernkøb er garantibeviset kun gyldigt sammen med købsbeviset (kvittering/faktura).
5. Garantien dækker ikke:
  - a. mekaniske skader og dermed forbundne fejl,
  - b. skader og defekter, der er opstået som følge af forkert brug og forkert opbevaring, montering og vedligeholdelse,
  - c. skader og slitage på sådanne forbrugsdele,
  - d. I henhold til vejledningen er montering og vedligeholdelse brugerens ansvar.
6. Garantien gælder ikke, hvis:
  - a. garantiperioden er udløbet,
  - b. kunden har repareret eller modificeret produktet ved hjælp af ikke-originale dele,
  - c. fejlen er opstået som følge af forkert montering eller manglende overholdelse af de regler for korrekt brug, der er angivet i vejledningen,
  - d. produktet bruges til andre formål end husholdningsbrug,
  - e. skader er opstået under transport.
7. Kunden har ret til følgende gratis erstatning:
  - a. reparation af produktet,
  - b. udskiftning af produktet,
  - c. nedsat pris,
  - d. opsigelse af aftalen og fuld refusion.
8. For at indgive en reklamation
  - a. Vis produktet eller den del af produktet, der er omfattet af reklamationen.
  - b. Du skal fremvise købsbeviset med forhandlerens navn og adresse, købsdato og -sted samt produktets type eller et gyldigt garantibevis med forhandlerens stempel.
  - c. Hvis produktet leveres i snævret tilstand, har teknisk service ret til at afvise det eller rengøre det på kundens regning efter at have indhentet kundens skriftlige samtykke.
9. Hvis reklamationen godkendes, vil enheden blive repareret eller udskiftet med en ny, eller kunden vil få refunderet omkostningerne. Transportomkostningerne dækkes af producentens serviceafdeling.
10. Vi påtager os ikke ansvar for skader, der opstår som følge af forkert brug af enheden. Omkostninger til komponenter, der er gået til spilde som følge af forkert håndtering af enheden, tabt fortjeneste osv. refunderes ikke.

## **Bortskaffelse**

Håndtering af affald fra udtjent elektrisk og elektronisk udstyr (bestemmelser om udtjent elektrisk og elektronisk udstyr).

Mærkninger på emballagen, tilbehør eller brugsanvisningen angiver, at udtjent udstyr og tilhørende elektronisk tilbehør ikke må bortskaffes sammen med andet husholdningsaffald.

Forkert håndtering af elektronisk affald kan føre til forurening af miljøet eller udgøre en sundhedsrisiko på grund af forkert bortskaffelse. Dette affald skal adskilles fra andet affald og genbruges, så råmaterialerne kan genanvendes. Ved genbrug er det tilladt at genanvende råmaterialerne.

## Οδηγίες ασφαλείας και προειδοποιήσεις

Διαβάστε προσεκτικά τις παρούσες οδηγίες για να κατανοήσετε καλύτερα τον τρόπο χρήσης του προϊόντος. Κατά τη χρήση, πρέπει να τηρείτε ορισμένους βασικούς κανόνες ασφαλείας, συμπεριλαμβανομένων των παρακάτω.

- Μην βυθίζετε τη συσκευή σε νερό ή άλλα υγρά. Μην χρησιμοποιείτε τη συσκευή με βρεγμένα χέρια.
- Φυλάξτε τη συσκευή σε μέρος που δεν είναι προσβάσιμο σε μικρά παιδιά.
- Πριν από τον καθαρισμό και την αντικατάσταση των εξαρτημάτων, απουσιάζετε πάντα τη συσκευή από την παροχή ρεύματος.
- Χρησιμοποιείτε τη συσκευή μόνο σε σταθερή, επίπεδη και ομαλή επιφάνεια.
- Κατά τη χρήση, μην βάζετε τα χέρια σας μέσα στο δοχείο.
- Μην γεμίζετε τους κάδους πάνω από τη γραμμή MAX FILL.
- Μην επεξεργάζεστε σκληρά, χύδην συστατικά, πάγο σε μορφή στερεών μπλοκ ή πανάκια.
- Εάν το καλώδιο τροφοδοσίας είναι κατεστραμμένο, πρέπει να αντικατασταθεί από τον κατασκευαστή ή από εξειδικευμένο τεχνικό.
- ΣΗΜΕΙΩΣΗ: Μην χρησιμοποιείτε αλκαλικά καθαριστικά. Χρησιμοποιήστε ένα μαλακό πανί και ένα ήπιο απορρυπαντικό.

## Τεχνικές προδιαγραφές

Όνομα προϊόντος: Μηχανή παγωτού  
Μοντέλο προϊόντος: IB026  
Όνομαστική τάση: 230 V  
Όνομαστική συχνότητα: 50 Hz  
Όνομαστική ισχύς: 700 W

## Περιγραφή της κύριας μονάδας

Εικόνα 1

1. Βάση κινητήρα
2. Κάλυμμα εξωτερικού κάδου
3. Δακτύλιος στεγανοποίησης εξωτερικού καλύμματος κάδου
4. Λεπίδα κοπής
5. Καπάκι του δοχείου
6. Δοχείο
7. Εξωτερικός κάδος

## Πριν από την πρώτη χρήση

- Αφαιρέστε όλα τα υλικά συσκευασίας.
- Πλύνετε τα δοχεία (δοχείο, εξωτερικό μπολ), τα καπάκια και τη λεπίδα με ζεστό νερό και υγρό πιάτων. Ξεπλύνετε καλά και στεγνώστε.
- Όλα τα εξαρτήματα είναι απαλλαγμένα από BPA και μπορούν να πλυθούν στο πλυντήριο πιάτων (μόνο στο πάνω ράφι). Πριν το πλύσιμο, διαχωρίστε όλα τα εξαρτήματα.
- Σκουπίστε τη βάση του κινητήρα και τον πίνακα ελέγχου με ένα μαλακό, υγρό πανί και βεβαιωθείτε ότι η πρίζα είναι εντελώς στεγνή.

## Συμβουλές για την κατάψυξη

- Για βέλτιστα αποτελέσματα, διατηρήστε τη θερμοκρασία του καταψύκτη μεταξύ  $-12^{\circ}\text{C}$  και  $-22^{\circ}\text{C}$ .
- Ψύξτε τη βάση για 24 ώρες.
- ΜΗΝ καταψύχετε το δοχείο σε γωνία. Τοποθετήστε το σε επίπεδη επιφάνεια.

## Οδηγίες χρήσης

Εικόνες 2-5

1. Προσθέστε τα συστατικά στο δοχείο (ΜΗΝ υπερβαίνει τη γραμμή MAX FILL). Καταψύξτε για τουλάχιστον 24 ώρες. Συνδέστε τη συσκευή στην πρίζα και τοποθετήστε την σε μια επίπεδη, στεγνή επιφάνεια.
3. Μετά την κατάψυξη, αφαιρέστε το καπάκι του δοχείου και τοποθετήστε το στο εξωτερικό μπολ.
4. Βεβαιωθείτε ότι ο δακτύλιος στεγανοποίησης είναι σωστά τοποθετημένος στο καπάκι του εξωτερικού δοχείου και, στη συνέχεια, τοποθετήστε τη λεπίδα κοπής χρησιμοποιώντας το εργαλείο συναρμολόγησης.
5. Ευθυγραμμίστε το άγκιστρο του καπακιού λίγο δεξιά από τη λαβή του εξωτερικού δοχείου και περιστρέψτε το καπάκι προς τα δεξιά για να το ασφαλίσετε.

6. Τοποθετήστε το εξωτερικό δοχείο στη βάση του κινητήρα (η λαβή βρίσκεται στο κέντρο κάτω από την οθόνη). Περιστρέψτε τη λαβή προς τα δεξιά για να την ασφαλίσετε (θα ακούσετε ένα κλικ).
7. Πατήστε το κουμπί τροφοδοσίας. Επιλέξτε τη λειτουργία επεξεργασίας (FULL, TOP ή BOTTOM — οι λειτουργίες TOP και BOTTOM δεν είναι διαθέσιμες για τα προγράμματα DRINKABLE).
8. Επιλέξτε το πρόγραμμα One-Touch που ταιριάζει στη βάση σας και πατήστε το κουμπί έναρξης. Το πρόγραμμα θα σταματήσει αυτόματα.
9. Για να αφαιρέσετε το δοχείο, πατήστε το κουμπί απελευθέρωσης του δοχείου (στην αριστερή πλευρά) και γυρίστε τη λαβή προς τα μέσα. Σηκώστε το δοχείο.
10. Για να ξεκλειδώσετε το καπάκι, πατήστε το κουμπί και γυρίστε το προς τα αριστερά.
11. ΣΗΜΕΙΩΣΗ: Τα προγράμματα One-Touch δεν μπορούν να εκτελεστούν διαδοχικά. Μετά από κάθε πρόγραμμα, αφαιρέστε το εξωτερικό δοχείο και ελέγξτε τα αποτελέσματα.

## Προγράμματα One-Touch

- **ΓΙΑ ΤΡΩΓΜΑ ΜΕ ΚΟΥΤΑΛΙ:**
  - **ΠΑΓΩΤΟ:** Για γαλακτοκομικά και φυτικά προϊόντα, για παχύρρεστο, βελούδινο παγωτό.
  - **ΓΕΛΑΤΟ:** Για την παρασκευή κλασικού ιταλικού παγωτού με βάση την κρέμα.
  - **ΙΤΑΛΙΚΟ ΠΑΓΩΤΟ:** Μετατρέπει το νερό και τις γεύσεις φρούτων σε δροσερό, εύκολο στο σερβίρισμα ιταλικό παγωτό.
  - **ΣΟΡΜΠΕ:** Μετατρέπει υδαρή, γλυκά μείγματα φρούτων σε πολυτελείς, κρεμώδεις λιχουδιές.
  - **ΠΑΓΩΜΕΝΟ ΓΙΑΟΥΡΤΙ:** Μετατρέπει το απλό γιαούρτι σε κρεμώδες παγωμένο γιαούρτι. Συμβουλή για επαγγελματίες: επιλέξτε προ-ζαχαρωμένες ποικιλίες πλήρους λιπαρότητας.
  - **ΠΑΓΩΜΕΝΟ ΠΑΓΩΤΟ:** Για συνταγές με ελάχιστη περιεκτικότητα σε ζάχαρη, μειωμένη περιεκτικότητα σε λιπαρά ή υποκατάστατα ζάχαρης (κετο ή παλαιό).
- **ΓΙΑ ΠΟΤΟ:**
  - **SLUSHIE, MILKSHAKE, FROZEN DRINK:** Δημιουργία ομαλών, παχύρρεστων ποτών. ΣΗΜΕΙΩΣΗ: Οι λειτουργίες TOP και BOTTOM δεν είναι διαθέσιμες για τα προγράμματα DRINKABLE. Πριν ξεκινήσετε την επεξεργασία, προσθέστε υγρό στην παγωμένη βάση.
- **MIX-IN:** Για την προσθήκη καραμελών, μπισκότων, ξηρών καρπών, δημητριακών πριουού ή κατεψυγμένων φρούτων. Για καλύτερα αποτελέσματα, δημιουργήστε μια τρύπα διαμέτρου 4 cm με ένα κουτάλι, φτάνοντας μέχρι τον πάτο του δοχείου, προσθέστε τα ψυλοκομμένα/θρυμματισμένα πρόσθετα (μέγιστο 1/4 φλιτζάνι) και, στη συνέχεια, ξεκινήστε το πρόγραμμα MIX-IN. Τα σκληρά πρόσθετα (σοκολάτα, καραμέλες, ξηροί καρποί) θα παραμείνουν ανέπαφα, ενώ τα μαλακά πρόσθετα (δημητριακά, μπισκότα, κατεψυγμένα φρούτα) θα θρυμματιστούν. Δεν συνιστάται η χρήση φρέσκων φρούτων, σάλτσας ή αλειμμάτων ως πρόσθετων, καθώς θα αραιώσουν το επιδόρπιο.
- **RE-SPIN:** Εξασφαλίζει ομαλή υφή, ειδικά σε πολύ κρύες βάσεις που γίνονται εύθραυστες ή πούδρες. Μην χρησιμοποιείτε τη λειτουργία RE-SPIN πριν από την εκκίνηση του προγράμματος MIX-IN.

## Φροντίδα και συντήρηση

- **Καθαρισμός:** Για να καθαρίσετε το εξωτερικό κάλυμμα του δοχείου, αφαιρέστε πρώτα τη λεπίδα. Ξεπλύνετε τη λεπίδα και το κάλυμμα με ζεστό νερό για να αφαιρέσετε τα υπολείμματα. Όλα τα αφαιρούμενα μέρη πρέπει να πλένονται στο χέρι ή στο άνω καλάθι του πλυντηρίου πιάτων. Σκουπίστε τη βάση του κινητήρα με ένα ελαφρώς υγρό πανί.
- **Πρόγραμμα καθαρισμού άξονα:** Αυτό το πρόγραμμα κατεβάζει αργά τον άξονα για καθαρισμό. Για να το χρησιμοποιήσετε, συνδέστε τη συσκευή στην παροχή ρεύματος, πατήστε το κουμπί τροφοδοσίας, αφαιρέστε το εξωτερικό δοχείο, πατήστε το κουμπί καθαρισμού άξονα και, στη συνέχεια, το κουμπί έναρξης/παύσης. Σκουπίστε τον άξονα με ένα υγρό πανί και, στη συνέχεια, πατήστε ξανά το κουμπί έναρξης/παύσης για να επιστρέψει ο άξονας στην αρχική του θέση. Καθαρίζετε τον άξονα μετά από κάθε χρήση.
- **Επαναφόρα του κινητήρα:** Εάν εντοπιστεί υπερφόρτωση (π.χ. E03, E05, E08, E28), αποσυνδέστε τη συσκευή από την τροφοδοσία ρεύματος και περμάνετε τουλάχιστον 15 λεπτά μέχρι να κρυώσει ο κινητήρας. Αφαιρέστε το κάλυμμα του εξωτερικού κάδου και τη λεπίδα, βεβαιωθείτε ότι κανένα συστατικό δεν εμποδίζει τη μονάδα του καλύμματος και αφαιρέστε μέρος του μείγματος από το δοχείο. Συνδέστε ξανά τη συσκευή στην παροχή ρεύματος και ενεργοποιήστε την.

## Αντιμετώπιση προβλημάτων

Η συσκευή μετακινείται πάνω στον πάγκο κατά τη λειτουργία.

- **Λύση:** Βεβαιωθείτε ότι ο πάγκος και τα πόδια της συσκευής είναι καθαρά και στεγνά.

Μετά την ολοκλήρωση της λειτουργίας, το παγωμένο έδεσμα είναι υγρό και όχι στερεό.

- **Λύση:** Εάν μετά την επεξεργασία το μείγμα είναι πολύ μαλακό, τοποθετήστε το δοχείο ξανά στην κατάψυξη για μερικές ώρες ή μέχρι να αποκτήσει την επιθυμητή σύσταση.
- **Κατεψύξτε τη βάση για 24 ώρες** και επεξεργαστείτε την αμέσως μετά την αφαίρεσή της από τον καταψύκτη.
- Εάν η σύσταση εξακολουθεί να είναι πολύ μαλακή, ρυθμίστε τον καταψύκτη σε χαμηλότερη θερμοκρασία. Η συσκευή λειτουργεί καλύτερα με βάσεις που έχουν καταψυχθεί σε θερμοκρασία από -12 °C έως -22 °C.

Μετά την επεξεργασία, το παγωμένο επιδόρπιο φαίνεται τραγανό ή πούδρας.

- Λύση: Οι βάσεις που έχουν καταψυχθεί σε πολύ χαμηλές θερμοκρασίες μπορεί να έχουν τραχιά υφή. Για πιο κρεμώδη υφή, χρησιμοποιήστε τη λειτουργία RE-SPIN μετά την εκκίνηση του προγράμματος One-Touch.
- Η χαμηλή περιεκτικότητα σε λιπαρά ή ζάχαρη μπορεί να επηρεάσει την υφή. Για ιδανικά αποτελέσματα, ανατρέξτε στον οδηγό έμπνευσης και στις προτεινόμενες συνταγές που συνοδεύουν τη συσκευή.

Τα προγράμματα One-Touch δεν ανάβουν.

- Λύση: Ελέγξτε τη σύνδεση τροφοδοσίας: πριν εγκαταστήσετε το εξωτερικό δοχείο, συνδέστε τη συσκευή σε μια λειτουργική πρίζα και, στη συνέχεια, πατήστε το κουμπί τροφοδοσίας για να επιλέξετε το πρόγραμμα.
- Βεβαιωθείτε ότι η συσκευή είναι πλήρως συναρμολογημένη για χρήση. Εάν η συσκευή είναι ενεργοποιημένη και το εξωτερικό δοχείο δεν είναι σωστά τοποθετημένο, η λυχνία του εξωτερικού δοχείου θα αναβοσβήνει με κόκκινο χρώμα. Όλα τα προγράμματα One-Touch θα είναι διαθέσιμα όταν η συσκευή είναι πλήρως συναρμολογημένη και έχει επιλεγεί η λειτουργία επεξεργασίας.
- Μετά την ολοκλήρωση κάθε προγράμματος, αφαιρέστε το εξωτερικό δοχείο για να ελέγξετε τα αποτελέσματα πριν ξεκινήσετε το επόμενο πρόγραμμα.

Η ενδεικτική λυχνία του εξωτερικού δοχείου ανάβει με κόκκινο χρώμα και αναβοσβήνει.

- Λύση: Το εξωτερικό κάρτερ δεν είναι τοποθετημένο ή είναι τοποθετημένο λανθασμένα. Τοποθετήστε ξανά το εξωτερικό κάρτερ στη βάση του κινητήρα μέχρι να κουμπώσει στη θέση του.

Στην οθόνη εμφανίζεται το μήνυμα E03, E05, E08 ή E28 (υπερφόρτωση κινητήρα).

- Λύση: Εντοπίστηκε υπερφόρτωση του κινητήρα. Αποσυνδέστε τη συσκευή από την τροφοδοσία, αφαιρέστε το εξωτερικό δοχείο και αφήστε τη βάση του κινητήρα να κρυώσει για 15 λεπτά πριν την επανεκκίνηση. Αφαιρέστε το καπάκι του εξωτερικού δοχείου και τη λεπίδα, βεβαιώνοντας ότι δεν έχουν κολλήσει συστατικά.
- Πολύ πυκνά μείγματα μπορεί να προκαλέσουν εμπλοκή της συσκευής. Χρησιμοποιήστε συνταγές με την κατάλληλη ποσότητα ζάχαρης/λίπους.
- Οι βάσεις πρέπει να έχουν θερμοκρασία από -12 °C έως -22 °C. Ρυθμίστε τις ρυθμίσεις του καταψύκτη, τοποθετήστε το δοχείο με το παγωτό μπροστά ή αφήστε το για λίγο σε θερμοκρασία δωματίου πριν από την επεξεργασία.
- ΜΗΝ επεξεργάζεστε συμπαγή μπλοκ πάγου, παγάκια ή σκληρά, ξηρά συστατικά.

Ο κάδος πάγου σε γωνία στον καταψύκτη.

- Λύση: Για καλύτερα αποτελέσματα, ΜΗΝ επεξεργάζεστε δοχεία που έχουν παγώσει υπό γωνία ή έχουν αφαιρεθεί και στη συνέχεια έχουν ξαναπαγώσει με άριστο τρόπο. Πριν από την επαναπαύση, λειάνετε πάντα την επιφάνεια. Εάν είναι ήδη ανώμαλη, ξεπαγάστε την στο ψυγείο, ανακατέψτε τα συστατικά και στη συνέχεια επαναπαγάστε την σε μια ομαλή επιφάνεια.

Το εξωτερικό δοχείο δεν αποσυνδέεται από τη βάση του κινητήρα μετά την ολοκλήρωση της επεξεργασίας.

- Λύση: Περιμένετε 2 λεπτά και στη συνέχεια πατήστε και κρατήστε πατημένο το κουμπί απελευθέρωσης (στην αριστερή πλευρά της βάσης του κινητήρα), περιστρέφοντας ταυτόχρονα τη λαβή του δοχείου αριστερόστροφα για να το αφαιρέσετε. Μπορεί να χρειαστεί να ασκήσετε δύναμη.
- Πριν από τη χρήση, βεβαιωθείτε πάντα ότι ο θάλαμος της λεπίδας είναι εντελώς στεγνός. Κατά την προετοιμασία πολλών συνταγών, ξεπλύνετε και στεγνώστε τη λεπίδα μεταξύ των συνταγών για να αποφύγετε το πάγωμα των υπολειμμάτων νερού και το κόλλημα των εξαρτημάτων.

## Όροι εγγύησης

1. Το προϊόν καλύπτεται από 24μηνιαία εγγύηση του κατασκευαστή, η οποία παρέχεται από τον αποκλειστικό διανομέα: Morele.net sp. z o.o., al. Jana Pawła II 43b, 31-864 Kraków, NIP: PL9451972201.
2. Οι καταγγελίες / επισκευές στο πλαίσιο της εγγύησης πρέπει να υποβάλλονται μέσω του εντύπου εγγύησης / σέρβις που είναι διαθέσιμο στον ιστότοπο morele.net.
3. Η εγγύηση καλύπτει μόνο κρυφά ελαττώματα, για τα οποία ευθύνεται ο κατασκευαστής.
4. Η καταγγελία εξετάζεται από το σημείο πώλησης ή το τεχνικό σέρβις στο πλαίσιο της εγγύησης, εάν ο Πελάτης προσκομίσει
  - a. έγκυρο αποδεικτικό αγοράς με την ημερομηνία πώλησης,
  - b. το προϊόν ή το ελαττωματικό εξάρτημα. Σε περίπτωση εξ αποστάσεως αγοράς, η κάρτα εγγύησης ισχύει μόνο με την απόδειξη αγοράς (απόδειξη/τιμολόγιο).
5. Εξαιρέσεις από την εγγύηση:
  - a. μηχανικές βλάβες και σχετικές ελαττώματα,
  - b. ζημιές και ελαττώματα που προκλήθηκαν από ακατάλληλη χρήση και ακατάλληλη αποθήκευση, συναρμολόγηση και συντήρηση,
  - c. ζημιές και φθορά αναλωσίμων εξαρτημάτων,
  - d. σύμφωνα με τις οδηγίες, οι εργασίες συναρμολόγησης και συντήρησης είναι ευθύνη του χρήστη.
6. Η εγγύηση δεν ισχύει στις ακόλουθες περιπτώσεις:
  - a. έχει λήξει η περίοδος ισχύος της,
  - b. ο πελάτης έχει επισκευάσει ή τροποποιήσει το προϊόν χρησιμοποιώντας μη γνήσια ανταλλακτικά,
  - c. το ελάττωμα προκλήθηκε από εσφαλμένη συναρμολόγηση ή μη τήρηση των κανόνων σωστής χρήσης που περιέχονται στις οδηγίες,
  - d. το προϊόν χρησιμοποιείται για σκοπούς άλλους από οικιακούς,
  - e. η βλάβη προκλήθηκε κατά τη μεταφορά.
7. Ο πελάτης δικαιούται την ακόλουθη δωρεάν αποζημίωση:

- a. επισκευή του προϊόντος,
  - b. αντικατάσταση προϊόντος,
  - c. μείωση της τιμής,
  - d. λύση της σύμβασης και επιστροφή του πλήρους κόστους.
8. Για να υποβάλλετε αξίωση
- a. Επιδείξτε το προϊόν ή το μέρος του προϊόντος για το οποίο υποβάλλετε την αξίωση.
  - b. Πρέπει να προσκομίσετε την απόδειξη αγοράς που περιλαμβάνει το όνομα και τη διεύθυνση του πωλητή, την ημερομηνία και τον τόπο αγοράς, καθώς και τον τύπο του προϊόντος ή μια έγκυρη κάρτα εγγύησης με τη σφραγίδα του σημείου πώλησης.
  - c. Εάν το προϊόν παραδοθεί βρώμικο, η τεχνική υπηρεσία έχει το δικαίωμα να αρνηθεί την παραλαβή του ή να το καθαρίσει με έξοδα του πελάτη, μετά από γραπτή συγκατάθεσή του.
9. Εάν η καταγγελία γίνει δεκτή, η συσκευή θα επισκευαστεί ή θα αντικατασταθεί με καινούργια, ή ο πελάτης θα λάβει επιστροφή χρημάτων. Τα έξοδα μεταφοράς καλύπτονται από την υπηρεσία του κατασκευαστή.
10. Δεν φέρουμε ευθύνη για ζημιές που προκλήθηκαν από ακατάλληλη χρήση της συσκευής. Τα έξοδα για εξαρτήματα που καταστράφηκαν λόγω ακατάλληλης χρήσης της συσκευής, απώλεια κερδών κ.λπ. δεν επιστρέφονται.

### Απόρριψη

Διαχείριση αποβλήτων από χρησιμοποιημένο ηλεκτρικό και ηλεκτρονικό εξοπλισμό (κανονισμοί σχετικά με το χρησιμοποιημένο ηλεκτρικό και ηλεκτρονικό εξοπλισμό).

Οι ενδείξεις στη συσκευασία, στα εξαρτήματα ή στις οδηγίες χρήσης υποδεικνύουν ότι ο χρησιμοποιημένος εξοπλισμός και τα παρεχόμενα ηλεκτρονικά εξαρτήματα δεν πρέπει να τοποθετούνται σε κάδους οικιακών απορριμμάτων μαζί με άλλα οικιακά απορρίμματα.

Η ακατάλληλη διαχείριση των ηλεκτρονικών αποβλήτων μπορεί να οδηγήσει σε ρύπανση του περιβάλλοντος ή να αποτελέσει κίνδυνο για την υγεία λόγω ακατάλληλης διάθεσης. Τα απόβλητα αυτά πρέπει να διαχωρίζονται από τα άλλα απόβλητα και να ανακυκλώνονται, ώστε να είναι δυνατή η επαναχρησιμοποίηση των πρώτων υλών. Σε περίπτωση ανακύκλωσης, επιτρέπεται η επαναχρησιμοποίηση των πρώτων υλών.

## Instrucciones de seguridad y advertencias

Lea atentamente estas instrucciones para comprender mejor cómo utilizar el producto. Durante el uso, siga algunas normas básicas de seguridad, entre ellas las siguientes.

- No sumerja el dispositivo en agua ni en otros líquidos. No utilice el dispositivo con las manos mojadas.
- Guarde el dispositivo fuera del alcance de los niños pequeños.
- Desconecte siempre el dispositivo de la fuente de alimentación antes de limpiarlo o cambiar sus accesorios.
- Utilice el dispositivo únicamente sobre una superficie estable, plana y nivelada.
- No introduzca las manos en el recipiente durante el uso.
- No llene los recipientes por encima de la línea MAX FILL.
- No procese ingredientes duros y sueltos, hielo en forma de bloques sólidos ni cubitos de hielo.
- Si el cable de alimentación está dañado, debe ser sustituido por el fabricante o por un técnico cualificado.
- ATENCIÓN: No utilice productos de limpieza alcalinos. Utilice un paño suave y un detergente suave.

## Parámetros técnicos

Nombre del producto: Máquina de helados

Modelo del producto: IB026

Tensión nominal: 230 V

Frecuencia nominal: 50 Hz

Potencia nominal: 700 W

## Descripción de la unidad principal

Ilustración n.º 1

1. Base del motor
2. Tapa del recipiente exterior
3. Anillo de sellado de la tapa exterior del cárter
4. Cuchilla de corte
5. Tapa del recipiente
6. Recipiente
7. Cubeta exterior

## Antes del primer uso

- Retire todos los materiales de embalaje.
- Lave los recipientes (recipiente, cuenco exterior), las tapas y la cuchilla con agua tibia y detergente lavavajillas. Aclare y seque bien.
- Todos los componentes están libres de BPA y se pueden lavar en el lavavajillas (solo en la bandeja superior). Separe todas las piezas antes de lavarlas.
- Limpie la base del motor y el panel de control con un paño suave y húmedo y asegúrese de que el enchufe esté completamente seco.

## Consejos para congelar

- Para obtener resultados óptimos, mantenga la temperatura del congelador entre -12 °C y -22 °C.
- Enfrie la base durante 24 horas completas.
- NO congele el recipiente en posición inclinada. Colóquelo sobre una superficie plana.

## Instrucciones de uso

Ilustraciones n.º 2-5

1. Añada los ingredientes al recipiente (NO sobrepase la línea MAX FILL). Congele durante al menos 24 horas.
2. Conecte el dispositivo a la fuente de alimentación y colóquelo sobre una superficie plana y seca.
3. Una vez congelado, retire la tapa del recipiente y colóquelo en el bol exterior.
4. Asegúrese de que el anillo de sellado esté correctamente colocado en la tapa del recipiente exterior y, a continuación, coloque la cuchilla con la herramienta de montaje.
5. Alinee el gancho de la tapa ligeramente a la derecha del soporte del recipiente exterior y gire la tapa hacia la derecha para bloquearla.
6. Coloque el recipiente exterior en la base del motor (el asa centrada debajo de la pantalla). Gire el asa hacia la derecha para bloquearla (se indicará con un clic).
7. Pulse el botón de encendido. Seleccione el modo de procesamiento (FULL, TOP o BOTTOM; los modos TOP y BOTTOM no están disponibles para los programas DRINKABLE).

8. Seleccione el programa One-Touch que se adapte a su base y pulse el botón de inicio. El programa se detendrá automáticamente.
9. Para extraer el recipiente, pulse el botón de liberación del recipiente (situado a la izquierda) y gire el asa hacia dentro. Levante el recipiente.
10. Para desbloquear la tapa, pulse el botón y gírela hacia la izquierda.
11. NOTA: Los programas One-Touch no se pueden ejecutar secuencialmente. Después de cada programa, retire el recipiente exterior y compruebe los resultados.

### Programas One-Touch

- **PARA COMER CON CUCHARA:**
  - HELADO: Para productos lácteos y vegetales, que proporcionan un helado denso y cremoso.
  - GELATO: Para preparar helados italianos clásicos a base de nata.
  - HELADO ITALIANO: Transforma el agua y los sabores frutales en un helado italiano fresco y fácil de servir.
  - SORBETE: Transforma mezclas de frutas acuosas y dulces en deliciosas cremosas y lujosas.
  - YOGUR HELADO: Transforma el yogur normal en un cremoso yogur helado. Consejo para profesionales: elige variedades enteras preendulzadas.
  - HELADO: Para recetas con un contenido mínimo de azúcar, un contenido reducido de grasa o sustitutos del azúcar (keto o paleo).
- **PARA BEBER:**
  - SLUSHIE, MILKSHAKE, FROZEN DRINK: Preparación de bebidas cremosas y espesas. NOTA: Los modos TOP y BOTTOM no están disponibles para los programas DRINKABLE. Antes de comenzar el procesamiento, añada líquido a la base congelada.
- **MIX-IN:** Para añadir caramelos, galletas, frutos secos, cereales o fruta congelada. Para obtener los mejores resultados, haga un agujero de 4 cm de diámetro con una cuchara hasta el fondo del recipiente, añada los ingredientes picados/triturados (máximo 1/4 de taza) y, a continuación, inicie el programa MIX-IN. Los ingredientes duros (chocolate, caramelos, frutos secos) permanecerán intactos; los ingredientes blandos (copos de cereales, galletas, fruta congelada) se triturarán. No se recomienda utilizar fruta fresca, salsas o cremas para untar como ingredientes, ya que diluirán el postre.
- **RE-SPIN:** Proporciona una textura suave, especialmente en el caso de bases muy frías que se vuelven quebradizas o polvorientas. No utilice la función RE-SPIN antes de iniciar el programa MIX-IN.

### Cuidado y mantenimiento

- **Limpieza:** Para limpiar la cubierta exterior del recipiente, primero retire la cuchilla. Enjuague la cuchilla y la cubierta con agua tibia para eliminar los residuos. Todas las piezas extraíbles deben lavarse a mano o en la bandeja superior del lavavajillas. Limpie la base del motor apagada con un paño ligeramente humedecido.
- **Programa de limpieza del eje:** Este programa baja lentamente el eje para limpiarlo. Para utilizarlo, conecte el aparato a la corriente, pulse el botón de encendido, retire el recipiente exterior, pulse el botón de limpieza del eje y, a continuación, el botón de inicio/pausa. Limpie el eje con un paño húmedo y vuelva a pulsar el botón de inicio/pausa para que el eje vuelva a su posición inicial. Limpie el eje después de cada uso.
- **Restablecimiento del motor:** Si se detecta una sobrecarga (por ejemplo, E03, E05, E08, E28), desconecte el aparato de la corriente y espere al menos 15 minutos hasta que el motor se enfríe. Retire la tapa del recipiente exterior y la cuchilla, asegúrese de que ningún componente bloquee el conjunto de la tapa y retire parte de la mezcla del recipiente. Vuelva a conectar el aparato a la corriente y enciéndalo.

### Solución de problemas

El aparato se desliza sobre la encimera durante el funcionamiento.

- Solución: Asegúrese de que la encimera y las patas del aparato estén limpias y secas.

Al finalizar el funcionamiento, el manjar congelado está líquido en lugar de sólido.

- Solución: Si después del procesamiento la mezcla está demasiado blanda, vuelva a meter el recipiente en el congelador durante unas horas o hasta que alcance la consistencia deseada.
- Congele la base durante 24 horas completas y procésela inmediatamente después de sacarla del congelador.
- Si la consistencia sigue siendo demasiado blanda, ajuste el congelador a una temperatura más baja. El aparato funciona mejor con bases congeladas a una temperatura de entre -12 °C y -22 °C.

Después de procesarlo, el postre congelado tiene un aspecto crujiente o polvoriento.

- Solución: Las bases congeladas a temperaturas muy bajas pueden tener una textura quebradiza. Para obtener una textura más cremosa, utilice la función RE-SPIN después de iniciar el programa One-Touch.
- Un bajo contenido en grasa o azúcar puede afectar a la textura. Para obtener resultados perfectos, consulte la guía de inspiración y las recetas recomendadas incluidas.

Los programas One-Touch no se iluminan.

- Solución: Compruebe la conexión de la alimentación: antes de instalar el recipiente exterior, conecte el aparato a una toma de corriente que funcione y, a continuación, pulse el botón de encendido para seleccionar el programa.

- Asegúrese de que el aparato esté completamente montado para su uso. Si el aparato está encendido y el recipiente externo no está correctamente montado, la luz del recipiente externo parpadeará en rojo. Todos los programas One-Touch estarán disponibles cuando el aparato esté completamente montado y se seleccione el modo de procesamiento.
- Al finalizar cada programa, retire el recipiente externo para comprobar los resultados antes de iniciar el siguiente programa.

La luz indicadora del recipiente exterior se ilumina en rojo y parpadea.

- Solución: La cubeta exterior no está montada o está montada incorrectamente. Vuelva a montar la cubeta exterior en la base del motor hasta que encaje en su sitio.

En la pantalla aparece el mensaje E03, E05, E08 o E28 (sobrecarga del motor).

- Solución: Se ha detectado una sobrecarga del motor. Desconecte el aparato de la corriente, retire el recipiente exterior y deje que la base del motor se enfríe durante 15 minutos antes de volver a ponerlo en marcha. Retire la tapa del recipiente exterior y la cuchilla, asegurándose de que no haya ningún ingrediente atascado.
- Las mezclas demasiado espesas pueden provocar que el aparato se atasque. Utilice recetas con la cantidad adecuada de azúcar/grasa.
- Las bases deben tener una temperatura de entre -12 °C y -22 °C. Ajuste la configuración del congelador, coloque el recipiente con el helado en la parte delantera o déjelo brevemente a temperatura ambiente antes de procesarlo.
- NO procese bloques de hielo sólidos, cubitos de hielo ni ingredientes duros y sueltos.

El recipiente se ha congelado en ángulo en el congelador.

- Solución: Para obtener los mejores resultados, NO procese un recipiente que se haya congelado en ángulo o que se haya sacado y vuelto a congelar de forma desigual. Antes de volver a congelarlo, alise siempre la superficie; si ya está irregular, descongélelo en el frigorífico, mezcle los ingredientes y vuelva a congelarlo sobre una superficie plana.

El recipiente exterior no se separa de la base del motor al finalizar el procesado.

- Solución: Espere 2 minutos y, a continuación, mantenga pulsado el botón de liberación (situado a la izquierda de la base del motor) mientras gira el mango del recipiente en sentido antihorario para extraerlo. Es posible que tenga que aplicar fuerza.
- Antes de utilizarlo, asegúrese siempre de que la cámara de la cuchilla esté completamente seca. Cuando prepare varias recetas, enjuague y seque la cuchilla entre recetas para evitar que los restos de agua se congelen y los componentes se peguen.

### Condiciones de la garantía

1. El producto está cubierto por una garantía del fabricante de 24 meses, gestionada por el distribuidor exclusivo: Morele.net sp. z o.o., al. Jana Pawła II 43b, 31-864 Cracovia, NIP: PL9451972201.
2. Las reclamaciones y reparaciones en garantía deben comunicarse mediante el formulario de garantía/servicio técnico disponible en la página web morele.net.
3. La garantía cubre únicamente los defectos ocultos, de los que es responsable el fabricante.
4. La reclamación será tramitada por el punto de venta o el servicio técnico en el marco de la garantía, siempre que el cliente presente
  - a. una prueba de compra válida con la fecha de venta,
  - b. el producto reclamado o la pieza defectuosa. En caso de compra a distancia, la tarjeta de garantía solo es válida con el comprobante de compra (recibo/factura).
5. Exclusiones de la garantía:
  - a. daños mecánicos y defectos relacionados con ellos,
  - b. daños y defectos causados por un uso inadecuado y un almacenamiento, montaje y mantenimiento inadecuados,
  - c. daños y desgaste de los elementos consumibles,
  - d. De acuerdo con las instrucciones, las actividades relacionadas con el montaje y el mantenimiento son responsabilidad del usuario.
6. La garantía no se aplica en los siguientes casos:
  - a. haya expirado su período de validez,
  - b. el cliente haya reparado o modificado el producto utilizando piezas no originales,
  - c. el defecto se ha producido como consecuencia de un montaje incorrecto o del incumplimiento de las normas de uso correctas recogidas en las instrucciones,
  - d. el producto se utiliza para fines distintos al doméstico,
  - e. los daños se hayan producido durante el transporte.
7. El cliente tiene derecho a la siguiente indemnización gratuita:
  - a. reparación del producto,
  - b. sustitución del producto,
  - c. reducción del precio,
  - d. rescisión del contrato y reembolso íntegro del coste.
8. Para presentar una reclamación
  - a. Presente el producto o la parte del producto objeto de la reclamación.
  - b. Debe presentar el comprobante de compra que incluya el nombre y la dirección del vendedor, la fecha y el lugar de compra y el tipo de producto, o una tarjeta de garantía válida con el sello del lugar de venta.

- c. Si el producto se entrega sucio, el servicio técnico tiene derecho a rechazarlo o limpiarlo a cargo del cliente, previa autorización por escrito de este.
- 9. Si se acepta la reclamación, el dispositivo se reparará o se sustituirá por uno nuevo, o se reembolsará el coste al cliente. Los gastos de transporte correrán a cargo del servicio técnico del fabricante.
- 10. No nos hacemos responsables de los daños causados por el uso indebido del dispositivo. Los gastos de los componentes desperdiciados como consecuencia del uso indebido del dispositivo, los beneficios perdidos, etc., no son reembolsables.

### **Eliminación**

Tratamiento de residuos de aparatos eléctricos y electrónicos (normativa sobre aparatos eléctricos y electrónicos usados).

Las marcas en el embalaje, los accesorios o el manual de instrucciones indican que los aparatos usados y los accesorios electrónicos que los acompañan no deben depositarse en los contenedores de residuos municipales junto con otros residuos domésticos.

El tratamiento inadecuado de los residuos electrónicos puede provocar la contaminación del medio ambiente o suponer un riesgo para la salud debido a una eliminación incorrecta. Estos residuos deben separarse del resto de residuos y reciclarse para permitir la reutilización de las materias primas. En caso de reciclaje, se permite la reutilización de las materias primas.

## Ohutusjuhised ja märkused

Lugege käesolevad juhised hoolikalt läbi, et paremini mõista toote kasutamist. Kasutamisel tuleb järgida mõningaid põhilisi ohutusnõudeid, sealhulgas järgmisi.

- Ärge kastke seadet vette ega muudesse vedelikesse. Ärge kasutage seadet märgade kätega.
- Hoidke seade väikeste laste eest varjatud kohas.
- Enne puhastamist ja tarvikute vahetamist tuleb seade alati vooluvõrgust lahti ühendada.
- Seadet tohib kasutada ainult stabiilsel, tasasel ja siledal pinnal.
- Kasutamise ajal ärge pistke käsi mahutisse.
- Ärge täitke mahuteid üle MAX FILL joone.
- Ärge töötlege kõvade, puisteainete, jääplokkide ega jääkuubikutega.
- Kui toitekaabel on kahjustatud, tuleb see asendada tootja või kvalifitseeritud hooldustehniku poolt.
- TÄHELEPANU: Ärge kasutage leeliselisi puhastusvahendeid. Kasutage pehmet lappi ja õrna puhastusvahendit.

## Tehnilised parameetrid

Toote nimetus: Jäätisemasin

Toote mudel: IB026

Nimipingutus: 230 V

Nimissagedus: 50 Hz

Nimivõimsus: 700 W

## Põhiseadme kirjeldus

Joonis nr 1

1. Mootori alus
2. Välimise kausi kaas
3. Välimise kaanekatte tihendusrõngas
4. Lõiketer
5. Konteineri kaas
6. Konteiner
7. Välimine kauss

## Enne esimest kasutamist

- Eemaldage kõik pakkematerjalid.
- Pese konteinerid (konteiner, välimine kauss), kaaned ja tera sooja veega ja nõudepesuvahendiga. Loputa hoolikalt ja kuivata.
- Kõik osad on BPA-vabad ja neid võib pesta nõudepesumasinas (ainult ülemisel riulil). Enne pesemist eraldage kõik osad.
- Puhasta mootori alus ja juhtpaneel pehme, niiske lapiga ja veendu, et pistik on täiesti kuiv.

## Külmutamise näpunäited

- Optimaalse tulemuse saavutamiseks hoidke sügavkülmiku temperatuur vahemikus -12 °C kuni -22 °C.
- Jahutage alust 24 tundi.
- Ärge külmutage konteinerit kaldu asendis. Asetage see tasasele pinnale.

## Kasutusjuhend

Joonised nr 2–5

1. Lisage koostisosad anumasse (ÄRGE ületage MAX FILL joont). Külmutage vähemalt 24 tundi.
2. Ühendage seade vooluvõrguga ja asetage see tasasele, kuivale pinnale.
3. Pärast külmutamist eemaldage konteineri kaas ja asetage see välimisse kaussi.
4. Veenduge, et tihendusrõngas on õigesti paigaldatud välimise kausi kaanele, ja paigaldage seejärel lõiketerad paigaldusvahendi abil.
5. Joondage kaanekinnitus veidi välimise kausi käepideme paremal pool ja pöörake kaanet paremale, et see lukustuks.
6. Asetage välimine kauss mootori alusele (kinnitus keskele ekraani all). Pöörake kinnitust paremale, et see lukustuks (märgib klõpsuga).
7. Vajutage toitenuppu. Valige töötlemisrežiim (FULL, TOP või BOTTOM – režiimid TOP ja BOTTOM ei ole saadaval DRINKABLE programmide puhul).
8. Valige oma baasile sobiv One-Touch programm ja vajutage start-nuppu. Programm peatub automaatselt.
9. Kausi eemaldamiseks vajutage kausi vabastusnuppu (vasakul) ja keerake käepide tagasi keskohta. Tõstke kauss üles.

10. Kaani lukustuse avamiseks vajutage nuppu ja pöörake kaan vasakule.
11. MÄRKUS: One-Touch programme ei saa järjest käivitada. Pärast iga programmi lõppu tuleb välimine kauss eemaldada ja tulemused kontrollida.

## One-Touch programmid

- SÕÖGIMISEKS:
  - JÄÄKREEM: Piimatoodetele ja taimsetele toodetele, tagab paksu ja kreemja jäätise.
  - GELATO: Klassikalise Itaalia koorepõhise jäätise valmistamiseks.
  - ITAALIA JÄÄKREEM: Muudab vee ja puuviljamaitset jahedaks, kergesti lusikaga võetavaks itaalia jäätiseks.
  - SORBET: Muudab vedelad, magusad puuviljasegud luksulikeks, kreemjateks maiustusteks.
  - KÜLMAJOGURT: Muudab tavalise jogurti kreemjaks külmajogurtiks. Nõuanne professionaalidele: valige eelnevalt magustatud täisrasvased variandid.
  - JÄÄKREEM: Retseptidele, mis sisaldavad minimaalselt suhkrut, vähendatud rasvasisaldust või suhkruasendajaid (keto või paleo).
- JOOKIDELE:
  - SLUSHIE, MILKSHAKE, FROZEN DRINK: Sileda ja paksu joogi valmistamine. MÄRKUS: Režiimid TOP ja BOTTOM ei ole DRINKABLE programmide jaoks saadaval. Enne töötlemise alustamist lisage vedelik külmutatud alusele.
- MIX-IN: Kommid, küpsiste, pähklike, hommikusöögihelveste või külmutatud puuviljade lisamiseks. Parimate tulemuste saamiseks tehke lusikaga 4 cm läbimõõduga auk, mis ulatub anumani põhja, lisage hakitud/purustatud lisandid (maksimaalselt 1/4 klaasi) ja käivitage seejärel programm MIX-IN. Kõvad lisandid (šokolaad, kommid, pähklikid) jäävad puutumatuks; pehmed lisandid (helbed, küpsised, külmutatud puuviljad) purustatakse. Värske puuviljade, kastmete või võidete kasutamine lisanditena ei ole soovitatav, kuna need lahjendavad magustoitu.
- RE-SPIN: Tagab ühtlase konsistentsi, eriti väga külmade aluste puhul, mis muutuvad murenevaks või puudrieks. Ära kasuta RE-SPIN-funktsiooni enne MIX-IN-programmi käivitamist.

## Hoolitus ja hoolitus

- Puhastamine: Kausi väliskatte puhastamiseks eemaldage esmalt tera. Loputage tera ja kate sooja veega, et eemaldada jäägid. Kõik eemaldatavad osad tuleb pesta käitsi või nõudepesumasina ülemises korvis. Väljalülitatud mootori alus tuleb puhastada kergelt niiske lapiga.
- Võlli puhastusprogramm: See programm laseb võlli aeglaselt alla, et seda puhastada. Selle kasutamiseks ühendage seade vooluvõrguga, vajutage toitenuppu, eemaldage välimine kauss, vajutage võlli puhastamise nuppu ja seejärel start/paus nuppu. Puhastage telg niiske lapiga ja vajutage seejärel uuesti nuppu Start/Paus, et telg naaseks algasendisse. Puhastage telg pärast iga kasutamist.
- Mootori taastamine: Kui tuvastatakse ülekoormus (nt E03, E05, E08, E28), ühendage seade vooluvõrgust lahti ja oodake vähemalt 15 minutit, kuni mootor on jahtunud. Eemaldage välimise kausi kaas ja tera, veenduge, et ükski komponent ei blokeeri kaane komplekti, ja eemaldage osa segust mahutist. Ühendage seade uuesti vooluvõrguga ja lülitage see sisse.

## Probleemide lahendamine

Seade liigub töötamise ajal tööpinna.

- Lahendus: Veenduge, et tööpind ja seadme jalad on puhtad ja kuivad.

Pärast töötamist on külmutatud maius vedel, mitte tahke.

- Lahendus: Kui segu on pärast töötlemist liiga pehme, asetage anum tagasi sügavkülmississe mõneks tunniks või kuni see saavutab soovitud konsistentsi.
- Külmuta baasi 24 tundi ja töötle seda kohe pärast külmikut väljavõtmist.
- Kui konsistents on endiselt liiga pehme, seadista sügavkülmik madalamale temperatuurile. Seade töötab kõige paremini baasidena, mis on külmutatud temperatuuril -12 °C kuni -22 °C.

Pärast töötlemist näeb külmutatud magustoitu välja mure või puudrine.

- Lahendus: Väga madalal temperatuuril külmutatud baasid võivad olla konsistentsilt rabedad. Kreemikama konsistentsi saamiseks kasutage pärast One-Touch programmi käivitamist funktsiooni RE-SPIN.
- Madal rasva- või suhkruisaldus võib mõjutada konsistentsi. Ideaalse tulemuse saavutamiseks lugege kaasasolevat inspiratsiooni juhendit ja soovitatavaid retsepte.

One-Touch programmid ei sütti.

- Lahendus: Kontrollige toiteühendust: enne välise kausi paigaldamist ühendage seade töötava pistikupesaga ja vajutage seejärel toitenuppu, et valida programm.
- Veenduge, et seade on täielikult kokku pandud kasutamiseks. Kui seade on sisse lülitatud ja välimine kauss ei ole õigesti paigaldatud, vilgub välimise kausi tuluke punaselt. Kõik One-Touch programmid on kättesaadavad, kui seade on täielikult kokku pandud ja töötlemisrežiim on valitud.

- Pärast iga programmi lõppu tuleb välimine kauss eemaldada, et kontrollida tulemusi enne järgmise programmi käivitamist.

Välime kausi märgutuli vilgub punaselt.

- Lahendus: Välimine kauss ei ole paigaldatud või on paigaldatud valesti. Paigaldage välimine kauss uuesti mootori alusele, kuni see klõpsatab oma kohale.

Ekraanil kuvatakse sõnum E03, E05, E08 või E28 (mootori ülekoormus).

- Lahendus: Mootori ülekoormus on tuvastatud. Ühendage seade vooluvõrgust lahti, eemaldage välimine kauss ja laske mootori alusel 15 minutit jahtuda enne uuesti käivitamist. Eemaldage välimise kausi kaas ja tera, veendudes, et ükski koostisosast ei ole kinni jäänud.
- Liiga paksud segud võivad põhjustada seadme takerdumist. Kasutage retsepte, milles on õige kogus suhkrut/rasva.
- Alused peavad olema temperatuuril -12 °C kuni -22 °C. Reguleerige sügavkülmiku seadeid, asetage jäätisekarp ettepoole või jätke see enne töötlemist lühikeseks ajaks toatemperatuurile.
- ÄRGE töötlege tahkeid jääplokke, jääkuubikuid ega kõvaks muutunud puisteaineid.

Konteiner on külmikus küljle külmunud.

- Lahendus: Parimate tulemuste saavutamiseks ÄRGE töötlege konteinerit, mis on külmunud kaldu või ebaühtlaselt välja võetud ja uuesti külmutatud. Enne uuesti külmutamist siluge alati pind; kui see on juba ebaühtlane, sulatage see külmkapis, segage koostisosad ja külmutage uuesti ühtlasel pinnal.

Välimine kauss ei eraldu mootori alusest pärast töötlemise lõppu.

- Lahendus: Oodake 2 minutit, seejärel vajutage ja hoidke all vastusnuppu (mootori aluse vasakul küljel), pöörates samal ajal kausi käepidet vastupäeva, et see eemaldada. Võib olla vaja rakendada jõudu.
- Enne kasutamist veenduge alati, et terakamber on täiesti kuiv. Mitte retsepti valmistamisel loputage ja kuivatage tera retseptide vahel, et vältida veejääkide jäätumist ja osade kokkukleepumist.

## Garantiitingimused

1. Tootele kehtib 24-kuuline tootjagarantii, mida rakendab ainuõiguslik turustaja: Morele.net sp. z o.o., al. Jana Pawla II 43b, 31-864 Kraków, NIP: PL9451972201.
2. Kaebused / garantii remondid tuleb esitada garantii / teenindusvormi kaudu, mis on kättesaadav veebilehel morele.net.
3. Garantii hõlmab ainult varjatud vigu, mille eest vastutab tootja.
4. Kaebuse vaatab läbi müügipunkt või tehniline teenindus garantii raames, kui klient esitab
  - a. kehtiva ostutõendi müügi kuupäevaga,
  - b. teatatud toote või defektse osa. Kaugostu puhul kehtib garantii kaart ainult koos ostutõendiga (kvitтинг/ arve).
5. Garantii välistused:
  - a. mehaanilised kahjustused ja nendega seotud vead,
  - b. kahjustused ja vead, mis on tekkinud ebaõige kasutamise ning ebaõige hoiustamise, paigaldamise ja hoolduse tagajärjel,
  - c. selliste kuluvate osade kahjustused ja kulumine,
  - d. Vastavalt juhendile on paigaldus- ja hooldustööd kasutaja kohustus.
6. Garantii ei kehti järgmistel juhtudel:
  - a. garantii kehtivusaeg on möödunud,
  - b. klient on toodet parandanud või modifitseerinud, kasutades mitteoriginaalseid osi,
  - c. defekt on tekkinud ebaõige paigaldamise või juhendis esitatud õige kasutamise eeskirjade rikkumise tõttu,
  - d. toodet kasutatakse muul kui kodusel otstarbel,
  - e. kahjustused on tekkinud transpordi käigus.
7. Kliendil on õigus järgmisele tasuta hüvitisele:
  - a. toote remont,
  - b. toote asendamine,
  - c. hinnalangus,
  - d. lepingu lõpetamine ja täielike kulude hüvitamine.
8. Nõude esitamiseks
  - a. Esitage toode või selle osa, mille kohta kaebus esitatakse.
  - b. Esitage ostutõend, millel on märgitud müüja nimi ja aadress, ostukuupäev ja -koht ning toote liik, või kehtiv garantii kaart, millel on müügikoha tempel.
  - c. Kui toode on tarnimisel määrdunud, on teeninduspunktil õigus selle vastuvõtmisest keelduda või see kliendi kirjaliku nõusoleku alusel kliendi kulul puhastada.
9. Kui kaebus rahuldatakse, parandatakse seade või asendatakse uuega või klient saab raha tagasi. Transpordikulud katab tootja teenindus.
10. Me ei vastuta kahjude eest, mis on tekkinud seadme väärkasutamise tagajärjel. Seadme väärkasutamise tagajärjel raisatud komponentide kulud, saamatajäänud tulu jne ei kuulu hüvitamisele.

## Kõrvaldamine

Kasutatud elektri- ja elektroonikaseadmete jäätmete käitlemine (kasutatud elektri- ja elektroonikaseadmete määrused).

Märgistused pakendil, lisaseadmetel või kasutusjuhendis näitavad, et kasutatud seadmeid ja nendega kaasasolevaid elektroonilisi lisaseadmeid ei tohi panna koos muude olmejäätmetega olmejäätmete konteineritesse.

Elektroonikajäätmete väär käitlemine võib põhjustada saaste sattumist keskkonda või ohustada tervist ebaõige kõrvaldamise tõttu.

Need jäätmed tuleb eraldada muudest jäätmetest ja suunata ringlussevõttu, et võimaldada tooraine taaskasutamist. Ringlussevõtu korral on tooraine taaskasutamine lubatud.

## Turvallisuusohjeet ja huomautukset

Lue tämä käyttöohje huolellisesti, jotta ymmärrät paremmin tuotteen käytön. Kun käytät tuotetta, noudata useita perusturvallisuussääntöjä, mukaan lukien seuraavat.

- Älä upota laitetta veteen tai muihin nesteisiin. Älä käytä laitetta märillä käsillä.
- Pidä laite poissa pienten lasten ulottuvilta.
- Irrota laite aina virtalähteestä ennen puhdistamista tai lisävarusteiden vaihtamista.
- Käytä laitetta vain vakaalla, tasaisella ja vaakasuoralla pinnalla.
- Älä laita käsiäsi säiliöön käytön aikana.
- Älä täytä säiliöitä yli MAX FILL -merkin.
- Älä käsittele kovia, irtonaisia ainesosia, kiinteitä jääpalasia tai jääkuutioita.
- Jos virtajohto on vaurioitunut, pyydä valmistajaa tai pätevää huoltoteknikkoa vaihtamaan se.
- HUOMAUTUS: Älä käytä emäksiä puhdistusaineita. Käytä pehmeää liinaa ja mietoja pesuainetta.

## Tekniset tiedot

Tuotteen nimi: Jäätelökone

Tuotemalli: IB026

Nimellisjännite: 230 V

Nimellisvirta: 50 Hz

Nimellisteho: 700 W

## Päyksikön kuvaus

Kuva nro 1

1. Moottorin pohja
2. Ulkokupin kansi
3. Ulkokupin kannen tiivisterenkaan
4. Leikkuuterä
5. Säiliön kansi
6. Säiliö
7. Ulkokulho

## Ennen ensimmäistä käyttöä

- Poista kaikki pakkausmateriaalit.
- Pese säiliöt (säiliö, ulompi kulho), kannet ja terä lämpimällä vedellä ja astianpesuaineella. Huuhtelee huolellisesti ja kuivaa.
- Kaikki osat ovat BPA-vapaita ja konepestäviä (vain ylähyly). Erota kaikki osat ennen pesua.
- Pyyhi moottorin pohja ja ohjauspaneeli pehmeällä, kostealla liinalla ja varmista, että pistoke on täysin kuiva.

## Jäädättämiskäyttö

- Parhaan tuloksen saavuttamiseksi pidä pakastimen lämpötila -12 °C ja -22 °C välillä.
- Jäähdytä pohja 24 tunnin ajan.
- ÄLÄ jäähdytä astiaa vinossa asennossa. Aseta se tasaiselle alustalle.

## Käyttöohjeet

Kuvat 2–5

1. Lisää ainekset astiaan (ÄLÄ ylitä MAX FILL -merkkiä). Pakasta vähintään 24 tuntia.
2. Kytke laite virtalähteeseen ja aseta se tasaiselle, kuivalle pinnalle.
3. Kun säiliö on jäähtynyt, poista sen kansi ja aseta se ulkokuoppiin.
4. Varmista, että tiivisterenkaan on oikein asennettu ulomman kulhon kanteen, ja asenna sitten leikkuuterä asennustyökalun avulla.
5. Kohdista kannen salpa hieman ulomman kulhon kahvan oikealle puolelle ja käännä kantta myötöpäivään lukitaksesi sen.
6. Aseta ulompi kulho moottorin pohjalle (kahva keskellä näytön alla). Käännä kahvaa myötöpäivään lukitaksesi sen (kuuluvalla napsahduksella).
7. Paina virtapainiketta. Valitse käsittelytila (FULL, TOP tai BOTTOM — TOP- ja BOTTOM-tilat eivät ole käytettävissä DRINKABLE-ohjelmassa).
8. Valitse alustallesi sopiva One-Touch-ohjelma ja paina käynnistyspainiketta. Ohjelma pysähtyy automaattisesti.

9. Poista kulho painamalla kulhon vapautuspainiketta (vasemmalla puolella) ja kääntämällä kahvaa takaisin keskelle. Nosta kulho pois.
10. Avaa kansi painamalla painiketta ja kääntämällä sitä vasemmalle.
11. HUOMAUTUS: One-Touch-ohjelmia ei voi suorittaa peräkkäin. Poista jokaisen ohjelman jälkeen ulompi kulho ja tarkista tulokset.

## One-Touch-ohjelmat

- LUSIKALLA SYÖTÄVILLE RUOKILLE:
  - JÄÄTELÖ: Maitopohjaisille ja kasvipohjaisille tuotteille, tuottaa paksua, samettista jäätelöä.
  - GELATO: Klassisen italialaisen kermapohjaisen gelaton valmistukseen.
  - ITALIALAINEN JÄÄ: Muuntaa veden ja hedelmien maun viileäksi, kauhalliseksi italialaiseksi jääksi.
  - SORBETTI: Muuntaa vetiset, makeat hedelmäseokset ylellisiksi, kermaisiksi herkuiksi.
  - JÄÄDYTETTY JOGURTTI: Muuntaa tavallisen jogurtin kermaiseksi jäädytetyksi jogurtiksi. Ammattilaisen vinkki: valitse esisokeroidut täysrasvaiset lajikkeet.
  - ICE CREAM: Reseptit, joissa on vähän sokeria, vähärasvaisia tai sokerin korvikkeita (keto tai paleo).
- JUOMAT:
  - SLUSHIE, MILKSHAKE, FROZEN DRINK: Valmistaa pehmeitä, paksuja juomia. HUOMAUTUS: TOP- ja BOTTOM-tilat eivät ole käytettävissä DRINKABLE-ohjelmissa. Lisää neste jäädytettyn pohjaan ennen käsittelyn aloittamista.
- MIX-IN: Makeisten, keksien, pähkinöiden, aamiaismurojen tai jäädytettujen hedelmien lisäämiseen. Parhaan tuloksen saat, kun teet lusikalla 4 cm:n halkaisijaltaan olevan reiän astian pohjaan, lisää hienonnettuja/murskattuja lisäaineita (enintään 1/4 kupillista) ja käynnistät MIX-IN-ohjelman. Kovat lisäaineet (suklaa, makeiset, pähkinät) pysyvät ehjinä; pehmeät lisäaineet (murot, keksit, jäädytetyt hedelmät) murskataan. Tuoreita hedelmiä, kastikkeita tai levitteitä ei suositella lisäaineiksi, koska ne laimentavat jälkiruokaa.
- RE-SPIN: Antaa tasaisen konsistenssin, erityisesti hyvin kylmille pohjille, jotka muuttuvat mureneviksi tai jauhemaisiksi. Älä käytä RE-SPIN-toimintoa ennen MIX-IN-ohjelman käynnistämistä.

## Hoito ja huolto

- Puhdistus: Puhdista ulompi kulhon kansi poistamalla ensin terä. Huuhtele terä ja kansi lämpimällä vedellä jäännösten poistamiseksi. Kaikki irrotettavat osat tulee pestä käsin tai astianpesukoneen ylähyllyllä. Pyyhi sammutettu moottorin pohja hieman kostealla liinalla.
- Akselin puhdistusohjelma: Tämä ohjelma laskee akselin hitaasti alas puhdistusta varten. Käytä ohjelmaa kytkemällä laite virtalähteeseen, painamalla virtapainiketta, poistamalla ulomman kulhon, painamalla akselin puhdistuspainiketta ja painamalla sitten käynnistys-/keskeytyksen painiketta. Pyyhi akseli kostealla liinalla ja paina sitten uudelleen käynnistys-/keskeytyksen painiketta, jotta akseli palaa alkuperäiseen asentoonsa. Puhdista akseli jokaisen käytön jälkeen.
- Moottorin nollaaminen: Jos ylikuormitus havaitaan (esim. E03, E05, E08, E28), irrota laite virtalähteestä ja odota vähintään 15 minuuttia, jotta moottori jäähtyy. Poista ulompi kulhon kansi ja terä, varmista, että kannen kokoonpanossa ei ole tukkeutuneita aineksia, ja poista osa seoksesta astiasta. Kytke laite uudelleen virtalähteeseen ja käynnistä se.

## Vianmääritys

Laite liikkuu työtasolla käytön aikana.

- Ratkaisu: Varmista, että työtaso ja laitteen jalat ovat puhtaat ja kuivat.

Valmistuttuaan jäädytetty herkuu on nestemäinen eikä kiinteä.

- Ratkaisu: Jos seos on liian pehmeä käsittelyn jälkeen, laita astia takaisin pakastimeen useaksi tunniksi tai kunnes se saavuttaa halutun konsistenssin.
- Jäädytä pohja 24 tuntia ja käsittele se heti, kun olet ottanut sen pakastimesta.
- Jos koostumus on edelleen liian pehmeä, aseta pakastimesi alempaan lämpötilaan. Laite toimii parhaiten, kun pohja on pakastettu -12 °C:n ja -22 °C:n välillä.

Käsittelyn jälkeen jäädytetty jälkiruoka näyttää murenevalta tai jauhemaiselta.

- Ratkaisu: Hyvin alhaisessa lämpötilassa jäädytetyt pohjat voivat olla rakenteeltaan hauraita. Saat kermaisemman rakenteen käyttämällä RE-SPIN-toimintoa One-Touch-ohjelman käynnistämisen jälkeen.
- Vähärasvainen tai vähäosokerinen sisältö voi vaikuttaa rakenteeseen. Parhaiden tulosten saavuttamiseksi katso mukana toimitettu inspiraatio-opas ja suositellut reseptit.

One-Touch-ohjelmat eivät syty.

- Ratkaisu: Tarkista virransyöttö: ennen ulkokuoren asentamista kytke laite toimivaan pistorasiaan ja valitse ohjelma painamalla virtapainiketta.
- Varmista, että laite on täysin koottu käyttöä varten. Jos laite on kytketty päälle ja ulkoinen kulho ei ole kunnolla koottu, ulkoisen kulhon merkivalo vilkkuu punaisena. Kaikki One-Touch-ohjelmat ovat käytettävissä, kun laite on täysin koottu ja käsittelytila on valittu.

- Kun jokainen ohjelma on suoritettu, poista ulkokuho ja tarkista tulokset ennen uuden ohjelman käynnistämistä.

Ulkokulhon merkivalo vilkkuu punaisena.

- Ratkaisu: Ulompi kulho ei ole kiinnitetty tai se on kiinnitetty väärin. Kiinnitä ulompi kulho moottorin pohjaan, kunnes se napsahtaa paikalleen.

Näytössä näkyy E03, E05, E08 tai E28 (moottorin ylikuormitus).

- Ratkaisu: Moottorin ylikuormitus havaittu. Irrota laite pistorasiasta, poista ulompi kulho ja anna moottorin pohjan jäähtyä 15 minuuttia ennen uudelleenkäynnistystä. Poista ulomman kulhon kansi ja terä ja varmista, että ainekset eivät ole tarttuneet kiinni.
- Liian paksut seokset voivat aiheuttaa laitteen jumittumisen. Käytä reseptejä, joissa on oikea määrä sokeria/rasvaa.
- Pohjan lämpötilan on oltava -12 °C – -22 °C. Säädä pakastimen asetuksia, aseta jäätelösäiliö etuosaan tai jätä se hetkeksi huoneenlämpötilaan ennen käsittelyä.
- ÄLÄ käsittele kiinteitä jääpalasia, jääkuutiota tai kovia, irtonaisia ainesosia.

Astia on jäähtynyt pakastimessa vinoon asentoon.

- Ratkaisu: Parhaan tuloksen saavuttamiseksi ÄLÄ käsittele astiaa, joka on jäähtynyt vinoon asentoon tai joka on poistettu ja jäähtynyt uudelleen epätasaisesti. Tasoita pinta aina ennen uudelleenjäädymistä. Jos pinta on jo epätasainen, sulata astia jääkaapissa, sekoita ainekset ja jäädytä sitten uudelleen tasaisella pinnalla.

Ulkokuho ei irtoa moottorin alustasta käsittelyn päätyttyä.

- Ratkaisu: Odota 2 minuuttia ja paina sitten vapautuspainiketta (moottorin pohjan vasemmalla puolella) ja pidä sitä painettuna samalla kun käännät kulhon kahvaa vastapäivään sen irrottamiseksi. Saatat joutua käyttämään voimaa.
- Varmista aina, että teräkammio on täysin kuiva ennen käyttöä. Kun valmistat useita reseptejä, huuhtele ja kuivaa terä reseptien välillä, jotta vesi ei jäätyisi ja osat eivät tarttuisi toisiinsa.

## Takuuehdot

1. Tuotteella on 24 kuukauden valmistajan takuu, jonka tarjoaa yksinmyyjä: Morele.net sp. z o.o., al. Jana Pawła II 43b, 31-864 Kraków, NIP: PL9451972201.
2. Valitukset/takuukorjaukset tulee ilmoittaa morele.net-verkkosivustolla olevalla takuu-/huoltomakkeella.
3. Takuu kattaa vain piilevät viat, joista valmistaja on vastuussa.
4. Valitukset käsitellään myyntipisteessä tai teknisessä huollossa takuun puitteissa, jos asiakas toimittaa
  - a. voimassa olevan ostotodistuksen, jossa on myyntipäivä,
  - b. ilmoitetun tuotteen tai viallisen osan. Etämyynnin tapauksessa takuukortti on voimassa vain ostotodistuksen (kuitti/lasku) kanssa.
5. Takuun ulkopuolelle jäävät:
  - a. mekaaniset vauriot ja niihin liittyvät viat,
  - b. vauriot ja viat, jotka johtuvat virheellisestä käytöstä ja virheellisestä varustoinnista, asennuksesta ja huollosta,
  - c. kuluvien osien vauriot ja kuluminen,
  - d. Ohjeiden mukaisesti asennus- ja huoltotoimenpiteet ovat käyttäjän vastuulla.
6. Takuu ei ole voimassa, jos:
  - a. takuun voimassaoloaika on päättynyt,
  - b. asiakas on korjannut tai muokannut tuotetta käyttämällä muita kuin alkuperäisiä osia,
  - c. vika on aiheutunut virheellisestä asennuksesta tai käyttöohjeiden noudattamatta jättämisestä,
  - d. tuotetta käytetään muuhun kuin kotitalouskäyttöön,
  - e. kuljetuksen aikana on aiheutunut vaurioita.
7. Asiakaalla on oikeus seuraaviin ilmaisiin korvauksiin:
  - a. tuotteen korjaus,
  - b. tuotteen vaihto,
  - c. hinnan alennus,
  - d. sopimuksen purkaminen ja täysi hyvitys.
8. Vaatimuksen esittäminen
  - a. Esitä tuote tai osa, josta teet reklamaation.
  - b. Sinun on esitettävä ostotodistus, jossa on myyjän nimi ja osoite, ostopäivä ja -paikka sekä tuotteen tyyppi, tai voimassa oleva takuukortti, johon myyntipaikka on leimannut.
  - c. Jos tuote toimitetaan ilkaisena, tekninen palvelu voi kieltäytyä ottamasta sitä vastaan tai puhdistaa sen asiakkaan kustannuksella saatuaan asiakkaan kirjallisen suostumuksen.
9. Jos reklamaatio hyväksytään, laite korjataan tai vaihdetaan uuteen, tai asiakas saa hyvityksen. Kuljetuskustannukset kattaa valmistajan huoltopalvelu.
10. Emme ole vastuussa laitteen väärinkäytöstä johtuvista vahingoista. Laitteen väärinkäytöstä johtuvien komponenttien kustannukset, menetetyt voitot jne. eivät ole korvattavia.

## Hävittäminen

Sähkö- ja elektroniikkalaiteromun käsittely (WEEE-asetukset).

Pakkauksessa, lisävarusteissa tai käyttöohjeissa olevat merkinnät osoittavat, että käytettyjä laitteita ja niihin kuuluvia elektronisia lisävarusteita ei saa hävittää kunnallisissa jäteastioissa yhdessä muun talousjätteen kanssa.

Elektroniikkajätteen väärä käsittely voi johtaa ympäristön pilaantumiseen tai aiheuttaa terveysriskin väärän hävittämisen vuoksi.

Tämä jäte on erotettava muusta jätteestä ja kierrätettävä raaka-aineiden uudelleenkäytön mahdollistamiseksi. Kierrätyksen yhteydessä raaka-aineiden uudelleenkäyttö on sallittua.

## Consignes de sécurité et remarques

Veillez lire attentivement ce manuel afin de mieux comprendre comment utiliser le produit. Lors de l'utilisation, veuillez respecter certaines règles de sécurité élémentaires, notamment celles ci-dessous.

- Ne plongez pas l'appareil dans l'eau ou dans d'autres liquides. N'utilisez pas l'appareil avec les mains mouillées.
- Conservez l'appareil hors de portée des jeunes enfants.
- Débranchez toujours l'appareil avant de le nettoyer ou de remplacer ses accessoires.
- L'appareil doit être utilisé uniquement sur une surface stable, plane et régulière.
- Ne mettez pas vos mains dans le récipient pendant l'utilisation.
- Ne remplissez pas les récipients au-delà de la ligne MAX FILL.
- Ne traitez pas d'ingrédients durs et pulvérulents, de glace en blocs solides ou de glaçons.
- Si le cordon d'alimentation est endommagé, faites-le remplacer par le fabricant ou un réparateur qualifié.
- ATTENTION : Ne pas utiliser de produits nettoyants alcalins. Utiliser un chiffon doux et un détergent doux.

## Caractéristiques techniques

Nom du produit : Machine à glace

Modèle du produit : IB026

Tension nominale : 230 V

Fréquence nominale : 50 Hz

Puissance nominale : 700 W

## Description de l'unité principale

Illustration n° 1

1. Base du moteur
2. Couvercle du bol extérieur
3. Bague d'étanchéité du couvercle du carter extérieur
4. Lame de coupe
5. Couvercle du récipient
6. Récipient
7. Bol extérieur

## Avant la première utilisation

- Retirez tous les matériaux d'emballage.
- Lavez les récipients (récipient, bol extérieur), les couvercles et la lame à l'eau chaude avec du liquide vaisselle. Rincez et séchez soigneusement.
- Tous les éléments sont sans BPA et peuvent être lavés au lave-vaisselle (uniquement sur le panier supérieur). Démontez toutes les pièces avant le lavage.
- Essuyez la base du moteur et le panneau de commande avec un chiffon doux et humide et assurez-vous que la fiche est complètement sèche.

## Conseils pour la congélation

- Pour obtenir des résultats optimaux, maintenez la température du congélateur entre -12 °C et -22 °C.
- Laissez refroidir la base pendant 24 heures.
- NE PAS congeler le récipient en position inclinée. Placez-le sur une surface plane.

## Mode d'emploi

Illustrations n° 2 à 5

1. Ajoutez les ingrédients dans le récipient (NE PAS dépasser la ligne MAX FILL). Congelez pendant au moins 24 heures.
2. Branchez l'appareil à l'alimentation électrique et placez-le sur une surface plane et sèche.
3. Une fois congelé, retirez le couvercle du récipient et placez-le dans le bol extérieur.
4. Assurez-vous que la bague d'étanchéité est correctement installée dans le couvercle du bol extérieur, puis installez la lame de coupe à l'aide de l'outil d'installation.
5. Alignez le loquet du couvercle légèrement à droite de la poignée du bol extérieur et tournez le couvercle vers la droite pour le verrouiller.
6. Placez le bol extérieur sur la base du moteur (poignée centrée sous l'écran). Tournez la poignée vers la droite pour la verrouiller (signalé par un clic).
7. Appuyez sur le bouton d'alimentation. Sélectionnez le mode de traitement (FULL, TOP ou BOTTOM — les modes TOP et BOTTOM ne sont pas disponibles pour les programmes DRINKABLE).

8. Sélectionnez le programme One-Touch adapté à votre base et appuyez sur le bouton de démarrage. Le programme s'arrêtera automatiquement.
9. Pour retirer le bol, appuyez sur le bouton de déverrouillage du bol (à gauche) et tournez la poignée vers l'intérieur. Soulevez le bol.
10. Pour déverrouiller le couvercle, appuyez sur le bouton et tournez-le vers la gauche.
11. REMARQUE : les programmes One-Touch ne peuvent pas être lancés à la suite. Après chaque programme, retirez le bol externe et vérifiez les résultats.

### Programmes One-Touch

- À MANGER À LA CUILÈRE :
  - GLACE : Pour les produits laitiers et végétaux, pour une glace onctueuse et veloutée.
  - GELATO : Pour préparer des glaces italiennes classiques à base de crème.
  - GLACE ITALIENNE : Transforme l'eau et les arômes de fruits en une glace italienne fraîche et facile à servir.
  - SORBET : transforme les mélanges de fruits aqueux et sucrés en délices crémeux et luxueux.
  - YAOURT GLACÉ : Transforme le yaourt ordinaire en un yaourt glacé crémeux. Conseil pour les professionnels : choisissez des variétés entières pré-sucrées.
  - GLACE GLACÉE : Pour les recettes à teneur minimale en sucre, à teneur réduite en matières grasses ou à substituts de sucre (cété ou paléo).
- À BOIRE :
  - SLUSHIE, MILKSHAKE, FROZEN DRINK : Pour créer des boissons onctueuses et épaisses. REMARQUE : Les modes TOP et BOTTOM ne sont pas disponibles pour les programmes DRINKABLE. Avant de commencer le traitement, ajoutez le liquide à la base congelée.
- MIX-IN : Pour ajouter des bonbons, des biscuits, des noix, des céréales ou des fruits congelés. Pour obtenir les meilleurs résultats, faites un trou de 4 cm de diamètre à l'aide d'une cuillère, jusqu'au fond du récipient, ajoutez les ingrédients hachés/broyés (maximum 1/4 de tasse), puis lancez le programme MIX-IN. Les ingrédients durs (chocolat, bonbons, noix) resteront intacts ; les ingrédients mous (céréales, biscuits, fruits surgelés) seront broyés. Il n'est pas recommandé d'utiliser des fruits frais, des sauces ou des pâtes à tartiner comme ingrédients, car ils dilueront le dessert.
- RE-SPIN : assure une texture lisse, en particulier pour les bases très froides qui deviennent friables ou poudreuses. N'utilisez pas la fonction RE-SPIN avant de lancer le programme MIX-IN.

### Entretien et maintenance

- Nettoyage : pour nettoyer le couvercle extérieur du bol, retirez d'abord la lame. Rincez la lame et le couvercle à l'eau chaude pour éliminer les résidus. Toutes les pièces amovibles doivent être lavées à la main ou dans le panier supérieur du lave-vaisselle. Essuyez la base du moteur éteinte avec un chiffon légèrement humide.
- Programme de nettoyage de l'arbre : ce programme abaisse lentement l'arbre afin de le nettoyer. Pour l'utiliser, branchez l'appareil à l'alimentation électrique, appuyez sur le bouton d'alimentation, retirez le bol extérieur, appuyez sur le bouton de nettoyage de l'arbre, puis sur le bouton marche/pause. Essuyez l'arbre avec un chiffon humide, puis appuyez à nouveau sur le bouton marche/pause pour que l'arbre revienne à sa position initiale. Nettoyez l'arbre après chaque utilisation.
- Réinitialisation du moteur : si une surcharge est détectée (par exemple E03, E05, E08, E28), débranchez l'appareil et attendez au moins 15 minutes que le moteur refroidisse. Retirez le couvercle du bol extérieur et la lame, assurez-vous qu'aucun ingrédient ne bloque l'ensemble du couvercle et retirez une partie du mélange du récipient. Rebranchez l'appareil et mettez-le en marche.

### Dépannage

L'appareil bouge sur le plan de travail pendant son fonctionnement.

- Solution : assurez-vous que le plan de travail et les pieds de l'appareil sont propres et secs.

Une fois le fonctionnement terminé, la friandise congelée est liquide et non solide.

- Solution : si le mélange est trop mou après le traitement, remettez le récipient au congélateur pendant quelques heures ou jusqu'à ce qu'il atteigne la consistance souhaitée.
- Congelez la base pendant 24 heures et traitez-la dès sa sortie du congélateur.
- Si la consistance est encore trop molle, réglez le congélateur à une température plus basse. L'appareil fonctionne mieux avec des bases congelées à une température comprise entre -12 °C et -22 °C.

Une fois transformé, le dessert glacé a un aspect friable ou poudreux.

- Solution : Les bases congelées à très basse température peuvent avoir une texture friable. Pour obtenir une texture plus crémeuse, utilisez la fonction RE-SPIN après avoir lancé le programme One-Touch.
- Une faible teneur en matières grasses ou en sucre peut affecter la texture. Pour obtenir des résultats parfaits, consultez le guide d'inspiration et les recettes recommandées fournis.

Les programmes One-Touch ne s'allument pas.

- Solution : Vérifiez le branchement électrique : avant d'installer le bol externe, branchez l'appareil à une prise électrique qui fonctionne, puis appuyez sur le bouton d'alimentation pour sélectionner un programme.
- Assurez-vous que l'appareil est entièrement assemblé pour être utilisé. Si l'appareil est allumé et que le bol externe n'est pas correctement installé, le voyant du bol externe clignotera en rouge. Tous les programmes One-Touch seront disponibles lorsque l'appareil sera entièrement assemblé et que le mode de traitement aura été sélectionné.
- À la fin de chaque programme, retirez le bol externe pour vérifier les résultats avant de lancer le programme suivant.

Le voyant du bol externe s'allume en rouge et clignote.

- Solution : Le bol extérieur n'est pas monté ou est mal monté. Remontez le bol extérieur sur la base du moteur jusqu'à ce qu'il s'enclenche.

Le message E03, E05, E08 ou E28 (surcharge du moteur) s'affiche à l'écran.

- Solution : une surcharge du moteur a été détectée. Débranchez l'appareil, retirez le bol extérieur et laissez la base du moteur refroidir pendant 15 minutes avant de le redémarrer. Retirez le couvercle du bol extérieur et la lame, en vous assurant qu'aucun ingrédient n'est coincé.
- Les mélanges trop épais peuvent provoquer le blocage de l'appareil. Utilisez des recettes contenant la quantité appropriée de sucre/matières grasses.
- Les bases doivent être à une température comprise entre -12 °C et -22 °C. Réglez les paramètres de votre congélateur, placez le récipient contenant la crème glacée à l'avant ou laissez-le brièvement à température ambiante avant de le traiter.
- NE PAS traiter de blocs de glace solides, de glaçons ou d'ingrédients secs et durs.

Le récipient a gelé en position inclinée dans le congélateur.

- Solution : pour obtenir les meilleurs résultats, NE PAS traiter un récipient qui a gelé de manière inégale ou qui a été retiré puis recongelé. Avant de recongeler, toujours lisser la surface ; si elle est déjà inégale, décongeler au réfrigérateur, mélanger les ingrédients, puis recongeler sur une surface plane.

Le bol extérieur ne se détache pas de la base du moteur une fois le traitement terminé.

- Solution : attendez 2 minutes, puis appuyez sur le bouton de déverrouillage (à gauche de la base du moteur) tout en tournant la poignée du bol dans le sens inverse des aiguilles d'une montre pour le retirer. Il peut être nécessaire d'utiliser la force.
- Avant utilisation, assurez-vous toujours que la chambre de la lame est complètement sèche. Lorsque vous préparez plusieurs recettes, rincez et séchez la lame entre chaque recette afin d'éviter que les résidus d'eau ne gèlent et que les éléments ne collent entre eux.

## Conditions de garantie

1. Le produit est couvert par une garantie constructeur de 24 mois, assurée par le distributeur exclusif : Morele.net sp. z o.o., al. Jana Pawła II 43b, 31-864 Cracovie, NIP : PL9451972201.
2. Les réclamations / réparations sous garantie doivent être signalées via le formulaire de garantie / service après-vente disponible sur le site Internet morele.net.
3. La garantie couvre uniquement les vices cachés dont la responsabilité incombe au fabricant.
4. La réclamation est traitée par le point de vente ou le service technique dans le cadre de la garantie, si le client fournit
  - a. une preuve d'achat valide avec la date de vente,
  - b. le produit ou la pièce défectueuse. En cas d'achat à distance, la carte de garantie n'est valable qu'avec la preuve d'achat (ticket de caisse/facture).
5. Exclusions de garantie :
  - a. les dommages mécaniques et les défauts qui y sont liés,
  - b. dommages et défauts résultant d'une utilisation, d'un stockage, d'un montage et d'un entretien inappropriés,
  - c. dommages et usure des pièces d'usure,
  - d. Conformément au mode d'emploi, les opérations d'installation et d'entretien incombent à l'utilisateur.
6. La garantie ne s'applique pas dans les cas suivants :
  - a. sa période de validité a expiré,
  - b. le client a réparé ou modifié le produit en utilisant des pièces non d'origine,
  - c. le défaut résulte d'un montage incorrect ou du non-respect des règles d'utilisation correcte contenues dans le mode d'emploi,
  - d. le produit est utilisé à des fins autres que domestiques,
  - e. les dommages sont survenus pendant le transport.
7. Le client a droit à la compensation gratuite suivante :
  - a. réparation du produit,
  - b. remplacement du produit,
  - c. réduction du prix,
  - d. résiliation du contrat et remboursement intégral.
8. Pour faire une réclamation
  - a. Présentez le produit ou la partie du produit faisant l'objet de la réclamation.
  - b. Vous devez présenter une preuve d'achat indiquant le nom et l'adresse du vendeur, la date et le lieu d'achat ainsi que le type de produit, ou une carte de garantie valide portant le cachet du lieu de vente.

- c. Si le produit livré est sale, le service technique a le droit de refuser de le prendre en charge ou de le nettoyer aux frais du client, après avoir obtenu son accord écrit.
- 9. Si la réclamation est acceptée, l'appareil sera réparé ou remplacé par un neuf, ou le client sera remboursé. Les frais de transport sont à la charge du service après-vente du fabricant.
- 10. Nous ne sommes pas responsables des dommages résultant d'une mauvaise utilisation de l'appareil. Les frais liés aux composants endommagés à la suite d'une mauvaise utilisation de l'appareil, les pertes de bénéfices, etc. ne sont pas remboursables.

### **Élimination**

Traitement des déchets d'équipements électriques et électroniques (réglementation relative aux déchets d'équipements électriques et électroniques).

Les marquages sur l'emballage, les accessoires ou le mode d'emploi indiquent que les équipements usagés et les accessoires électroniques qui les accompagnent ne doivent pas être jetés dans les poubelles avec les autres déchets ménagers.

Une mauvaise gestion des déchets électroniques peut entraîner la pollution de l'environnement ou constituer un risque pour la santé en raison d'une élimination inadéquate. Ces déchets doivent être séparés des autres déchets et recyclés afin de permettre la réutilisation des matières premières. Dans le cas du recyclage, la réutilisation des matières premières est autorisée.

## Biztonsági utasítások és megjegyzések

Kérjük, olvassa el figyelmesen ezt a kézikönyvet, hogy jobban megértse a termék használatát. A termék használata során kérjük, tartsa be az alábbi alapvető biztonsági szabályokat.

- Ne merítse a készüléket vízbe vagy más folyadékba. Ne használja a készüléket nedves kézzel.
- Tartsa a készüléket kisgyermekektől elzárva.
- A tisztítás vagy a tartozékok cseréje előtt mindig válassza le a készüléket az áramellátásról.
- A készüléket csak stabil, sík és vízszintes felületen használja.
- Használat közben ne tegye a kezét a tartályba.
- Ne töltsen meg a tartályokat a MAX FILL (MAXIMÁLIS TÖLTÉS) vonal felett.
- Ne dolgozzon fel kemény, laza összetevőket, szilárd jégtömböket vagy jégkockákat.
- Ha a tápkábel megsérült, cseréltesse ki a gyártóval vagy egy képzett szerviztechnikus segítségével.
- MEGJEGYZÉS: Ne használjon lúgos tisztítószeret. Használjon puha ruhát és enyhe tisztítószer.

## Műszaki adatok

Termék neve: Jégkrémkészítő gép

Termékmodell: IB026

Névleges feszültség: 230 V

Névleges frekvencia: 50 Hz

Névleges teljesítmény: 700 W

## A főegység leírása

1. ábra

1. Motor alapja
2. Külső tálfedél
3. Külső tál fedél tömítőgyűrű
4. Vágópenge
5. Tartály fedél
6. Tartály
7. Külső tál

## Első használat előtt

- Távolítsa el az összes csomagolóanyagot.
- Mossa el a tartályokat (tartály, külső tál), fedeleket és pengét meleg vízzel és mosogatószerrel. Alaposan öblítse le és szárítsa meg.
- Minden alkatrészt BPA-mentes és mosogatógéppben mosható (csak a felső kosárban). Mosás előtt válassza szét az alkatrészeket.
- Törölje le a motor alapját és a vezérlőpanelt egy puha, nedves ruhával, és győződjön meg arról, hogy a dugó teljesen száraz.

## Fagyasztási tippek

- Az optimális eredmény érdekében tartsa a fagyasztó hőmérsékletét -12 °C és -22 °C között.
- Hűtsük az alapot teljes 24 órán át.
- NE fagyassza le a tartályt ferde helyzetben. Helyezze sík felületre.

## Használati utasítás

2–5. ábra

1. Tegye az összetevőket a tartályba (NE haladjon meg a MAX FILL (MAXIMÁLIS TÖLTÉSI) vonal). Fagyassza legalább 24 órán át.
2. Csatlakoztassa a készüléket az áramellátáshoz, és helyezze sík, száraz felületre.
3. Miután megfagyott, vegye le a tartály fedelét, és helyezze a külső tálba.
4. Győződjön meg arról, hogy a tömítőgyűrű megfelelően illeszkedik a külső tál fedélébe, majd a szerelőszer számmal illessze be a vágókést.
5. Igazítsa a fedél reteszelőjét kissé a külső tál fogantyújának jobb oldalára, majd forgassa el a fedelet az óramutató járásával megegyező irányba a reteszeléshez.
6. Helyezze a külső tálal a motor alapra (a fogantyú a kijelző alatt középen). Forgassa el a fogantyút az óramutató járásával megegyező irányba, hogy rögzítse (kattintással jelzi).

7. Nyomja meg a bekapcsológombot. Válassza ki a feldolgozási módot (FULL, TOP vagy BOTTOM – a TOP és BOTTOM módok nem érhetőek el az ITAL programoknál).
8. Válassza ki az alapjához illő One-Touch programot, majd nyomja meg a Start gombot. A program automatikusan leáll.
9. A tál eltávolításához nyomja meg a tál kioldó gombját (a bal oldalon), és fordítsa vissza a fogantyút középre. Emelje fel a tálat.
10. A fedél reteszelésének feloldásához nyomja meg a gombot, és fordítsa balra.
11. MEGJEGYZÉS: Az egygombos programok nem futtathatók egymás után. Minden program után vegye ki a külső tálat, és ellenőrizze az eredményt.

## One-Touch programok

- KANÁLAL FOGYASZTHATÓ ÉTELEKHEZ:
  - FAGYLALT: Tej- és növényi alapú termékekhez, sűrű, krémes fagyilat készítéséhez.
  - GELATO: Klasszikus olasz tejszínes gelato készítéséhez.
  - OLASZ JÉGKRÉM: A víz és a gyümölcs ízét hűvös, kanállal szedhető olasz jégkrémme alakítja.
  - SORBET: Vizes, édes gyümölcskeveréket alakít át luxus, krémes finomságokká.
  - FAGYASZTOTT JOGHURT: A natúr joghurtot krémes fagyasztott joghurtta alakítja. Profi tipp: válasszon előre édesített, teljes zsírtartalmú fajtákat.
  - FAGYLALT: Minimális cukortartalmú, csökkentett zsírtartalmú vagy cukorhelyettesítőket tartalmazó receptekhez (keto vagy paleo).
- ITALOK:
  - SLUSHIE, MILKSHAKE, FROZEN DRINK: Sima, sűrű italokat készít. MEGJEGYZÉS: A TOP és BOTTOM módok nem érhetőek el a DRINKABLE programoknál. A feldolgozás megkezdése előtt adjon folyadékot a fagyasztott alaphoz.
- MIX-IN: Édességek, kekszek, diófélék, reggeli gabonapelyhek vagy fagyasztott gyümölcsök hozzáadásához. A legjobb eredmény érdekében kanállal készítsen egy 4 cm átmérőjű lyukat a tartály aljái, adjon hozzá apróra vágott/összestítő adalékokat (maximum 1/4 csésze), majd indítsa el a MIX-IN programot. A kemény adalékok (csokoládé, édességek, diófélék) sértetlenek maradnak; a puha adalékok (gabonapelyhek, kekszek, fagyasztott gyümölcsök) összetörnek. Friss gyümölcsök, mártások vagy kenhető krémes adalékanyagként nem ajánlottak, mivel hígítják a desszertet.
- RE-SPIN: Sima állagot biztosít, különösen nagyon hideg alapok esetében, amelyek morzsásak vagy porhanyósak lesznek. Ne használja a RE-SPIN funkciót a MIX-IN program elindítása előtt.

## Ápolás és karbantartás

- Tisztítás: A külső tál fedelének tisztításához először vegye le a pengét. Öblítse le a pengét és a fedelet meleg vízzel, hogy eltávolítsa az esetleges maradványokat. Az összes levehető alkatrészt kézzel vagy a mosogatógép felső kosarában kell mosni. A kikapcsolt motor alapját enyhén nedves ruhával törölje le.
- Tengelytisztító program: Ez a program lassan leengedi a tengelyt a tisztításhoz. Használatához csatlakoztassa a készüléket az áramellátáshoz, nyomja meg a bekapcsológombot, vegye le a külső tálat, nyomja meg a tengelytisztító gombot, majd nyomja meg a start/szünet gombot. Törölje le a tengelyt egy nedves ruhával, majd nyomja meg újra a start/szünet gombot, hogy a tengely visszatérjen eredeti helyzetébe. Minden használat után tisztítsa meg a tengelyt.
- A motor visszaállítása: Ha túlterhelést észlel (pl. E03, E05, E08, E28), válassza le a készüléket az áramellátásról, és várjon legalább 15 percet, amíg a motor lehűl. Vegye le a külső tál fedelét és a pengét, ellenőrizze, hogy nincs-e az összetevők között olyan, amely elzárja a fedél szerkezetét, és vegyen ki egy kis mennyiséget a keverékből a tartályból. Csatlakoztassa újra a készüléket az áramellátáshoz, és kapcsolja be.

## Hibaelhárítás

A készülék működés közben elmozdul a munkalapról.

- Megoldás: Győződjön meg arról, hogy a munkalap és a készülék talpai tiszták és szárazak.

A fagyasztott édesség elkészülte után folyékony, nem szilárd.

- Megoldás: Ha a keverék a feldolgozás után túl lágy, helyezze a tartályt néhány órára vissza a fagyasztóba, vagy amíg el nem éri a kívánt állagot.
- Fagyassza le az alapot 24 órán át, és azonnal dolgozza fel, miután kivette a fagyasztóból.
- Ha az állag még mindig túl lágy, állítsa a fagyasztót alacsonyabb hőmérsékletre. A készülék -12 °C és -22 °C között fagyasztott alapokkal működik a legjobban.

A feldolgozás után a fagyasztott desszert morzsás vagy poros lesz.

- Megoldás: A nagyon alacsony hőmérsékleten fagyasztott alapok textúrája törekeny lehet. Krémesebb textúra érdekében használja a RE-SPIN funkciót az One-Touch program elindítása után.
- Az alacsony zsírtartalom vagy cukortartalom befolyásolhatja a textúráját. A legjobb eredmény érdekében olvassa el a mellékelt inspirációs útmutatót és az ajánlott recepteket.

Az One-Touch programok nem világitanak.

- Megoldás: Ellenőrizze az áramellátást: a külső tál felszerelése előtt csatlakoztassa a készüléket egy működő konnektorhoz, majd nyomja meg a bekapcsológombot a program kiválasztásához.

- Győződjön meg arról, hogy a készülék teljesen össze van szerelve a használatához. Ha a készülék be van kapcsolva, és a külső tál nincs megfelelően összeállítva, a külső tál lámpája pirosan villog. Az összes One-Touch program elérhető lesz, miután a készülék teljesen össze van szerelve, és kiválasztotta a feldolgozási módot.
- Minden program befejezése után vegye le a külső tálat, hogy ellenőrizze az eredményt, mielőtt elindítaná a következő programot.

A külső tál jelzőfénye pirosan villog.

- Megoldás: A külső tál nincs felszerelve vagy helytelenül van felszerelve. Helyezze vissza a külső tálat a motor alapjára, amíg a helyére nem kattann.

A kijelzőn E03, E05, E08 vagy E28 (motor túlterhelés) jelenik meg.

- Megoldás: Motor túlterhelés észlelve. Húzza ki a készüléket a konnektorból, vegye le a külső tálat, és hagyja a motor alapját 15 percig lehűlni, mielőtt újraindítaná. Vegye le a külső tál fedelét és a pengét, ügyelve arra, hogy ne maradjon benne összeragadt alapanyag.
- A túl sűrű keverékek a készülék elakadását okozhatják. Használjon a megfelelő mennyiségű cukorral/zsírral készült recepteket.
- Az alapanyagok hőmérséklete  $-12\text{ }^{\circ}\text{C}$  és  $-22\text{ }^{\circ}\text{C}$  között kell legyen. Állítsa be a fagyasztót, helyezze a fagyaltos edényt előre, vagy hagyja rövid ideig szobahőmérsékleten állni a feldolgozás előtt.
- NE dolgozzon fel szilárd jégtömböket, jégkockákat vagy kemény, laza összetevőket.

A tartály ferde helyzetben fagyott meg a fagyasztóban.

- Megoldás: A legjobb eredmény érdekében NE dolgozzon fel olyan tartályt, amely ferde helyzetben fagyott meg, vagy amelyet kivett, majd egyetlenül fagyasztott vissza. A visszafagyasztás előtt mindig simítsa el a felületet; ha már egyetlen, olvassa fel a hűtőszekrényben, keverje össze az összetevőket, majd egyetlen ferde felületen fagyassza vissza.

A külső tál a feldolgozás befejezése után nem válik le a motor alapjáról.

- Megoldás: Várjon 2 percet, majd tartsa lenyomva a kioldó gombot (a motoralap bal oldalán), miközben a tál fogantyúját az óramutató járásával ellentétes irányba forgatja, hogy eltávolítsa. Lehet, hogy erővel kell megtennie.
- Használat előtt mindig győződjön meg arról, hogy a késkamra teljesen száraz. Több recept elkészítése esetén öblítse le és szárítsa meg a kést a receptek között, hogy a vízmaradványok ne fagyjanak meg és ne tapadjanak a alkatrészekhez.

## Garanciális feltételek

1. A termékre 24 hónapos gyártói garancia vonatkozik, amelyet a kizárólagos forgalmazó biztosít: Morele.net sp. z o.o., al. Jana Pawła II 43b, 31-864 Kraków, NIP: PL9451972201.
2. A panaszokat/garanciális javításokat a morele.net weboldalon található garancia/szerviz úrlapon kell bejelenteni.
3. A jótállás csak a gyártó felelősségi körébe tartozó rejtett hibákra vonatkozik.
4. A panaszokat a szavatossági időszak alatt az értékesítési hely vagy a műszaki szerviz bírálja el, ha az Ügyfél bemutatja
  - a. érvényes vásárlási bizonylatot az eladás dátumával,
  - b. a bejelentett terméket vagy hibás alkatrészt. Távértékesítés esetén a jótállási kártya csak a vásárlási bizonylattal (nyugtával/számlával) együtt érvényes.
5. A jótállás kizárásai:
  - a. mechanikai sérülések és az azokhoz kapcsolódó hibák,
  - b. nem megfelelő használatból, tárolásból, összeszerelésből és karbantartásból eredő sérülések és hibák,
  - c. kopás és elhasználódás az ilyen fogyó alkatrészek esetében,
  - d. Az utasításoknak megfelelően a szerelési és karbantartási tevékenységek a felhasználó felelőssége.
6. A garancia nem érvényes, ha:
  - a. a garancia érvényességi ideje lejárt,
  - b. a vevő nem eredeti alkatrészekkel javította vagy módosította a terméket,
  - c. a hiba helytelen beszerelés vagy a kézikönyvben szereplő használati utasítások be nem tartása miatt következett be,
  - d. a terméket háztartási céloktól eltérő célokra használják,
  - e. a szállítás során keletkezett kár.
7. Az ügyfél a következő ingyenes kártérítésre jogosult:
  - a. termékJavítás,
  - b. termékcseré,
  - c. árcsökkentés,
  - d. a szerződés felmondása és a teljes vételár visszatérítése.
8. A reklamáció benyújtásához
  - a. Mutassa be a terméket vagy az alkatrészt, amelyre a reklamáció vonatkozik.
  - b. Be kell mutatnia a vásárlás igazolását, amely tartalmazza az eladó nevét és címét, a vásárlás dátumát és helyét, valamint a termék típusát, vagy az értékesítési hely által lepecsételt érvényes jótállási kártyát.
  - c. Ha a termék szennyezett állapotban kerül átadásra, a műszaki szolgáltatnak joga van megtagadni annak átvételét, vagy az ügyfél írásbeli hozzájárulása után az ügyfél költségére megtisztítani.
9. Ha a panaszt elfogadják, a készüléket megjavítják vagy kicserélik egy újra, vagy az ügyfél visszatérítést kap. A szállítási költségeket a gyártó szerviz részlege fedezi.
10. Nem vállalunk felelősséget a készülék nem megfelelő használatából eredő károkért. A készülék nem megfelelő működése miatt elpazarolt alkatrészek költségei, elmaradt nyereség stb. nem téríthetők vissza.

## Hulladékkezelés

Elektromos és elektronikus berendezések hulladékainak kezelése (WEEE rendeletek).

A csomagoláson, a tartozékokon vagy a használati utasításban található jelölések arra utalnak, hogy a használt berendezéseket és a hozzájuk tartozó elektronikus tartozékokat nem szabad a háztartási hulladékkal együtt a kommunális hulladékgyűjtő konténerekbe dobni.

Az elektronikus hulladékok nem megfelelő kezelése környezetszennyezéshez vezethet, vagy a nem megfelelő ártalmatlanítás miatt egészségügyi kockázatot jelenthet. Ezeket a hulladékokat el kell különíteni a többi hulladéktól, és újra kell hasznosítani, hogy a nyersanyagok újra felhasználhatók legyenek. Újrahasznosítás esetén a nyersanyagok újrafelhasználása megengedett.

## Istruzioni di sicurezza e avvertenze

Leggere attentamente le presenti istruzioni per comprendere meglio come utilizzare il prodotto. Durante l'uso, è necessario osservare alcune regole di sicurezza fondamentali, tra cui quelle riportate di seguito.

- Non immergere il dispositivo in acqua o altri liquidi. Non utilizzare il dispositivo con le mani bagnate.
- Tenere il dispositivo fuori dalla portata dei bambini piccoli.
- Prima di pulire e sostituire gli accessori, scollegare sempre il dispositivo dall'alimentazione.
- Utilizzare il dispositivo solo su una superficie stabile, piana e livellata.
- Durante l'uso, non inserire le mani nel contenitore.
- Non riempire i contenitori oltre la linea MAX FILL.
- Non lavorare ingredienti duri e sfusi, ghiaccio in blocchi solidi o cubetti di ghiaccio.
- Se il cavo di alimentazione è danneggiato, sostituirlo presso il produttore o un tecnico qualificato.
- ATTENZIONE: Non utilizzare detersivi alcalini. Utilizzare un panno morbido e un detersivo delicato.

## Parametri tecnici

Nome del prodotto: Macchina per gelato

Modello del prodotto: IB026

Tensione nominale: 230 V

Frequenza nominale: 50 Hz

Potenza nominale: 700 W

## Descrizione dell'unità principale

Figura n. 1

1. Base del motore
2. Coperchio della vasca esterna
3. Anello di tenuta del coperchio esterno della coppa
4. Lama di taglio
5. Coperchio del contenitore
6. Contenitore
7. Ciotola esterna

## Prima dell'uso

- Rimuovere tutti i materiali di imballaggio.
- Lavare i contenitori (contenitore, ciotola esterna), i coperchi e la lama con acqua calda e detersivo per piatti. Risciacquare accuratamente e asciugare.
- Tutti i componenti sono privi di BPA e lavabili in lavastoviglie (solo sul ripiano superiore). Prima del lavaggio, separare tutte le parti.
- Pulisci la base del motore e il pannello di controllo con un panno morbido e umido e assicurati che la spina sia completamente asciutta.

## Consigli per il congelamento

- Per ottenere risultati ottimali, mantenere la temperatura del congelatore tra -12 °C e -22 °C.
- Raffreddare la base per 24 ore.
- NON congelare il contenitore in posizione inclinata. Posizionarlo su una superficie piana.

## Istruzioni per l'uso

Figure 2-5

1. Aggiungere gli ingredienti nel contenitore (NON superare la linea MAX FILL). Congelare per almeno 24 ore.
2. Collegare l'apparecchio all'alimentazione e posizionarlo su una superficie piana e asciutta.
3. Una volta congelato, rimuovere il coperchio del contenitore e posizionarlo nella ciotola esterna.
4. Assicurarsi che l'anello di tenuta sia correttamente montato sul coperchio della ciotola esterna, quindi montare la lama di taglio utilizzando l'attrezzo di montaggio.
5. Allinea il gancio del coperchio leggermente a destra rispetto alla maniglia della ciotola esterna e ruota il coperchio verso destra per bloccarlo.
6. Posizionare la ciotola esterna sulla base del motore (maniglia centrata sotto il display). Ruotare la maniglia verso destra per bloccarla (segnalato da un clic).
7. Premere il pulsante di accensione. Selezionare la modalità di lavorazione (FULL, TOP o BOTTOM - le modalità TOP e BOTTOM non sono disponibili per i programmi DRINKABLE).

8. Selezionare il programma One-Touch adatto alla propria base e premere il pulsante di avvio. Il programma si fermerà automaticamente.
9. Per rimuovere la ciotola, premere il pulsante di sgancio (sul lato sinistro) e ruotare la maniglia verso l'interno. Sollevare la ciotola.
10. Per sbloccare il coperchio, premere il pulsante e ruotarlo verso sinistra.
11. NOTA: i programmi One-Touch non possono essere avviati in sequenza. Dopo ogni programma, rimuovere la ciotola esterna e controllare i risultati.

### Programmi One-Touch

- **DA MANGIARE CON IL CUCCHIAIO:**
  - GELATO: Per prodotti lattiero-caseari e vegetali, per un gelato denso e vellutato.
  - GELATO: Per preparare il classico gelato italiano a base di panna.
  - GELATO ITALIANO: Trasforma l'acqua e i gusti alla frutta in un gelato italiano fresco e facile da servire.
  - SORBETTO: Trasforma miscele di frutta acquose e zuccherate in prelibatezze cremose e raffinate.
  - YOGURT GELATO: Trasforma il normale yogurt in un cremoso yogurt gelato. Consiglio per i professionisti: scegli varietà intere pre-zuccherate.
  - GELATO: Per ricette a basso contenuto di zucchero, a ridotto contenuto di grassi o con sostituti dello zucchero (keto o paleo).
- **DA BERE:**
  - SLUSHIE, MILKSHAKE, FROZEN DRINK: Creazione di bevande lisce e dense. NOTA: Le modalità TOP e BOTTOM non sono disponibili per i programmi DRINKABLE. Prima di iniziare la lavorazione, aggiungere il liquido alla base congelata.
- **MIX-IN:** Per aggiungere caramelle, biscotti, noci, cereali o frutta congelata. Per ottenere i migliori risultati, praticare con un cucchiaino un foro di 4 cm di diametro che raggiunga il fondo del contenitore, aggiungere gli ingredienti tritati/sbriciolati (massimo 1/4 di tazza), quindi avviare il programma MIX-IN. Gli ingredienti duri (cioccolato, caramelle, noci) rimarranno intatti; quelli morbidi (cereali, biscotti, frutta congelata) verranno tritati. Si consiglia di utilizzare frutta fresca, salse o creme spalmabili come ingredienti aggiuntivi, poiché diluirebbero il dessert.
- **RE-SPIN:** garantisce una consistenza omogenea, in particolare nel caso di basi molto fredde che diventano friabili o polverose. Non utilizzare la funzione RE-SPIN prima di avviare il programma MIX-IN.

### Cura e manutenzione

- Pulizia: per pulire il coperchio esterno della ciotola, rimuovere prima la lama. Sciacquare la lama e il coperchio con acqua calda per rimuovere eventuali residui. Tutte le parti rimovibili devono essere lavate a mano o nel cestello superiore della lavastoviglie. Pulire la base del motore spento con un panno leggermente umido.
- Programma di pulizia dell'albero: questo programma abbassa lentamente l'albero per pulirlo. Per utilizzarlo, collegare l'apparecchio all'alimentazione, premere il pulsante di accensione, rimuovere la ciotola esterna, premere il pulsante di pulizia dell'albero e quindi il pulsante di avvio/pausa. Pulire l'albero con un panno umido, quindi premere nuovamente il pulsante di avvio/pausa per riportare l'albero nella posizione iniziale. Pulire l'albero dopo ogni utilizzo.
- Reset del motore: se viene rilevato un sovraccarico (ad es. E03, E05, E08, E28), scollegare l'apparecchio dall'alimentazione e attendere almeno 15 minuti affinché il motore si raffreddi. Rimuovere il coperchio della vaschetta esterna e la lama, assicurarsi che nessun componente blocchi il gruppo del coperchio e rimuovere parte della miscela dal contenitore. Ricollegare l'apparecchio all'alimentazione e accenderlo.

### Risoluzione dei problemi

L'apparecchio si sposta sul piano di lavoro durante il funzionamento.

- Soluzione: assicurarsi che il piano di lavoro e i piedini dell'apparecchio siano puliti e asciutti.

Al termine del funzionamento, il prodotto congelato è liquido anziché solido.

- Soluzione: se dopo la lavorazione la miscela è troppo morbida, rimetti il contenitore nel congelatore per alcune ore o fino a quando non raggiunge la consistenza desiderata.
- Congelare la base per 24 ore e lavorarla subito dopo averla tolta dal congelatore.
- Se la consistenza è ancora troppo morbida, impostare il congelatore a una temperatura più bassa. L'apparecchio funziona al meglio con basi congelate a una temperatura compresa tra -12 °C e -22 °C.

Una volta lavorato, il dessert congelato appare friabile o polveroso.

- Soluzione: Le basi congelate a temperature molto basse possono avere una consistenza friabile. Per ottenere una consistenza più cremosa, utilizzare la funzione RE-SPIN dopo aver avviato il programma One-Touch.
- Un basso contenuto di grassi o zuccheri può influire sulla consistenza. Per ottenere risultati perfetti, consulta la guida all'ispirazione allegata e le ricette consigliate.

I programmi One-Touch non si illuminano.

- Soluzione: Controllare il collegamento dell'alimentazione: prima di installare la ciotola esterna, collegare l'apparecchio a una presa di corrente funzionante, quindi premere il pulsante di accensione per selezionare il programma.

- Assicurarsi che l'apparecchio sia completamente assemblato per l'uso. Se l'apparecchio è acceso e la ciotola esterna non è montata correttamente, la spia della ciotola esterna lampeggerà in rosso. Tutti i programmi One-Touch saranno disponibili quando l'apparecchio sarà completamente assemblato e sarà selezionata la modalità di lavorazione.
- Al termine di ogni programma, rimuovere la vaschetta esterna per controllare i risultati prima di avviare il programma successivo.

La spia della vaschetta esterna è accesa e lampeggia in rosso.

- Soluzione: la coppa esterna non è montata o è montata in modo errato. Rimontare la coppa esterna sulla base del motore fino a quando non scatta in posizione.

Sul display compare il messaggio E03, E05, E08 o E28 (sovraccarico del motore).

- Soluzione: è stato rilevato un sovraccarico del motore. Scollegare l'apparecchio dall'alimentazione, rimuovere la vaschetta esterna e lasciare raffreddare la base del motore per 15 minuti prima di riavviarlo. Rimuovere il coperchio della vaschetta esterna e la lama, assicurandosi che nessun ingrediente sia rimasto incastrato.
- Miscele troppo dense possono causare il blocco dell'apparecchio. Utilizzare ricette con la giusta quantità di zucchero/grasso.
- Le basi devono avere una temperatura compresa tra -12 °C e -22 °C. Regolare le impostazioni del congelatore, posizionare il contenitore del gelato nella parte anteriore o lasciarlo brevemente a temperatura ambiente prima della lavorazione.
- NON lavorare blocchi di ghiaccio solidi, cubetti di ghiaccio o ingredienti duri e sfusi.

Il contenitore si è congelato in posizione inclinata nel congelatore.

- Soluzione: per ottenere risultati ottimali, NON lavorare il contenitore che si è congelato in modo non uniforme o che è stato rimosso e poi ricongelato. Prima di ricongelarlo, livellare sempre la superficie; se è già irregolare, scongelarlo in frigorifero, mescolare gli ingredienti e poi ricongelarlo su una superficie piana.

La ciotola esterna non si stacca dalla base del motore al termine della lavorazione.

- Soluzione: attendere 2 minuti, quindi premere e tenere premuto il pulsante di sgancio (sul lato sinistro della base del motore) ruotando contemporaneamente la maniglia della ciotola in senso antiorario per rimuoverla. Potrebbe essere necessario usare la forza.
- Prima dell'uso, assicurarsi sempre che la camera della lama sia completamente asciutta. Quando si preparano più ricette, sciacquare e asciugare la lama tra una ricetta e l'altra per evitare che i residui d'acqua si congelino e gli elementi si inclino.

## Condizioni di garanzia

1. Il prodotto è coperto da una garanzia del produttore di 24 mesi, fornita dal distributore esclusivo: Morele.net sp. z o.o., al. Jana Pawła II 43b, 31-864 Cracovia, NIP: PL9451972201.
2. I reclami / le riparazioni in garanzia devono essere segnalati tramite il modulo di garanzia / assistenza disponibile sul sito web morele.net.
3. La garanzia copre esclusivamente i difetti nascosti di cui è responsabile il produttore.
4. Il reclamo viene esaminato dal punto vendita o dal servizio tecnico nell'ambito della garanzia, se il cliente fornisce
  - a. una prova d'acquisto valida con la data di vendita,
  - b. il prodotto segnalato o la parte difettosa. In caso di acquisto a distanza, la scheda di garanzia è valida solo con la prova d'acquisto (scontrino/fattura).
5. Esclusioni dalla garanzia:
  - a. danni meccanici e difetti ad essi correlati,
  - b. danni e difetti causati da uso improprio e conservazione, montaggio e manutenzione inadeguati,
  - c. danni e usura di tali componenti soggetti a usura,
  - d. In conformità con le istruzioni, le operazioni di montaggio e manutenzione sono a carico dell'utente.
6. La garanzia non si applica nei seguenti casi:
  - a. il periodo di validità è scaduto,
  - b. il cliente ha riparato o modificato il prodotto utilizzando parti non originali,
  - c. il difetto è stato causato da un montaggio non corretto o dal mancato rispetto delle norme di funzionamento corretto contenute nelle istruzioni,
  - d. il prodotto è utilizzato per scopi diversi da quelli domestici,
  - e. i danni sono stati causati durante il trasporto.
7. Il cliente ha diritto al seguente risarcimento gratuito:
  - a. riparazione del prodotto,
  - b. sostituzione del prodotto,
  - c. riduzione del prezzo,
  - d. risoluzione del contratto e rimborso completo dei costi.
8. Per presentare un reclamo
  - a. Mostrare il prodotto o la parte oggetto del reclamo.
  - b. È necessario presentare la prova d'acquisto contenente il nome e l'indirizzo del venditore, la data e il luogo di acquisto e il tipo di prodotto o una carta di garanzia valida con il timbro del punto vendita.
  - c. Se il prodotto viene consegnato sporco, il servizio tecnico ha il diritto di rifiutarne l'accettazione o di pulirlo a spese del cliente, previa sua autorizzazione scritta.

9. In caso di accettazione del reclamo, il dispositivo verrà riparato o sostituito con uno nuovo, oppure il cliente riceverà un rimborso. I costi di trasporto sono a carico del servizio di assistenza del produttore.
10. Non ci assumiamo alcuna responsabilità per danni causati da un uso improprio dell'apparecchio. I costi dei componenti danneggiati a causa di un uso improprio dell'apparecchio, i mancati guadagni, ecc. non sono rimborsabili.

### **Smaltimento**

Trattamento dei rifiuti di apparecchiature elettriche ed elettroniche (normativa sui rifiuti di apparecchiature elettriche ed elettroniche).

Le indicazioni riportate sulla confezione, sugli accessori o nelle istruzioni per l'uso indicano che le apparecchiature usate e gli accessori elettronici in dotazione non devono essere smaltiti nei contenitori per i rifiuti urbani insieme agli altri rifiuti domestici.

Il trattamento improprio dei rifiuti elettronici può causare l'immissione di sostanze inquinanti nell'ambiente o costituire un pericolo per la salute a causa dello smaltimento inadeguato. Questi rifiuti devono essere separati dagli altri rifiuti e riciclati per consentire il riutilizzo delle materie prime. In caso di riciclaggio, è consentito il riutilizzo delle materie prime.

## Saugos instrukcijos ir pastabos

Atidžiai perskaitykite šį vadovą, kad geriau suprastumėte, kaip naudoti produktą. Naudodami produktą, laikykitės kelių pagrindinių saugos taisyklių, įskaitant šias.

- Negalima panardinti prietaiso į vandenį ar kitus skysčius. Negalima naudoti prietaiso drėgnomis rankomis.
- Laikykite prietaisą mažų vaikų nepasiekiamoje vietoje.
- Prieš valydami ar keisdami priedus, visada atjunkite prietaisą nuo maitinimo šaltinio.
- Naudokite prietaisą tik ant stabilaus, lygaus ir horizontalaus paviršiaus.
- Naudojimo metu nelaikykite rankų inde.
- Nepripildykite indų virš MAX FILL linijos.
- Nenaudokite kietų, birių ingredientų, kietų ledo gabalų ar ledo kubelių.
- Jei maitinimo laidas yra pažeistas, pakeiskite jį pas gamintoją arba kvalifikuotą technikos specialistą.
- PASTABA: Nenaudokite šarminių valymo priemonių. Naudokite minkštą šluostę ir švelnų valiklį.

## Techninės specifikacijos

Produkto pavadinimas: Ledų aparatas

Produkto modelis: IB026

Nominali įtampa: 230 V

Nominali dažnis: 50 Hz

Nominali galia: 700 W

## Pagrindinio įrenginio aprašymas

1 iliustracija

1. Variklio pagrindas
2. Išorinis dubens dangtis
3. Išorinio indo dangčio sandarinimo žiedas
4. Pjovimo peilis
5. Konteinerio dangtis
6. Indas
7. Išorinis dubuo

## Prieš pirmąjį naudojimą

- Pašalinkite visas pakuotės medžiagas.
- Indus (indą, išorinį dubenį), dangčius ir peilį nuplaukite šiltu vandeniu ir indų plovikliu. Gerai išskalaukite ir nusausinkite.
- Visos sudedamosios dalys yra be BPA ir tinka plauti indaplovėje (tik viršutiniame krepšelyje). Prieš plaunant atskirkite visas dalis.
- Nuvalykite variklio pagrindą ir valdymo skydelį minkštu drėgnu skudurėliu ir įsitinkinkite, kad kištukas yra visiškai sausas.

## Šaldymo patarimai

- Norėdami pasiekti optimalių rezultatų, palaikykite šaldiklio temperatūrą nuo -12 °C iki -22 °C.
- Atvėsinkite pagrindą 24 valandas.
- NEŠALDYKITE indo pakreipto. Pastatykite jį ant lygaus paviršiaus.

## Naudojimo instrukcijos

2–5 iliustracijos

1. Įdėkite ingredientus į indą (NEVIRŠYKITE MAX FILL linijos). Šaldykite ne mažiau kaip 24 valandas.
2. Prijunkite prietaisą prie maitinimo šaltinio ir pastatykite ant lygaus, sauso paviršiaus.
3. Kai indas bus užšaldytas, nuimkite jo dangtį ir padėkite jį į išorinį dubenį.
4. Įsitinkinkite, kad sandarinimo žiedas yra tinkamai pritvirtintas prie išorinio indo dangčio, tada pritvirtinkite pjovimo peilį naudodami montavimo įrankį.
5. Suderinkite dangčio fiksatorių šiek tiek į dešinę nuo išorinio indo rankenos ir pasukite dangtį pagal laikrodžio rodyklę, kad jį užfiksuotumėte.
6. Uždenkite išorinį indą ant variklio pagrindo (rankena turi būti po ekranu). Pasukite rankeną pagal laikrodžio rodyklę, kad ją užfiksuotumėte (girdėsite spragtelėjimą).
7. Paspauskite maitinimo mygtuką. Pasirinkite apdoravimo režimą (FULL, TOP arba BOTTOM – TOP ir BOTTOM režimai nėra prieinami DRINKABLE programoms).

8. Pasirinkite „One-Touch“ programą, kuri atitinka jūsų bazę, ir paspauskite paleidimo mygtuką. Programa sustos automatiškai.
9. Norėdami nuimti dubenį, paspauskite dubens atleidimo mygtuką (kairėje pusėje) ir pasukite rankenėlę atgal į centrą. Pakelkite dubenį.
10. Norėdami atrakinti dangtį, paspauskite mygtuką ir pasukite jį į kairę.
11. PASTABA: Vieno mygtuko programos negali būti vykdomos paėilui. Po kiekvienos programos išimkite išorinį dubenį ir patikrinkite rezultatus.

### „One-Touch“ programos

- SKIRTOS MAISTUI, KURĮ GALIMA VALGYTI ŠAUKŠTU:
  - LEDAI: pieno ir augalinės kilmės produktams, gaminant tirštus, švelnius ledus.
  - GELATO: Klasikinio itališko grietinėlės pagrindo gelato gamybai.
  - ITALIŠKI LEDAI: Paverčia vandenį ir vaisių skonius į vėsiais, šaukštu valgomais itališkais ledais.
  - SORBETAS: Paverčia vandenį, saldžius vaisių mišinius į prabangius, kreminius skanėstus.
  - ŠALDYTAS JOGURTAS: Paverčia paprastą jogurtą kreminiu šaldytu jogurtu. Profesionalų patarimas: rinkitės iš anksto pasaldintas riebias rūšis.
  - LEDAI: Skirti receptams su minimaliu cukraus kiekiu, sumažintu riebalų kiekiu arba cukraus pakaitalais (keto arba paleo).
- GÉRIMAI:
  - SLUSHIE, MILKSHAKE, FROZEN DRINK: Sukuria sklandžius, tirštus gėrimus. PASTABA: TOP ir BOTTOM režimai nėra prieinami DRINKABLE programoms. Prieš pradėdami apdorojimą, į šaldytą bazę įpilkite skysčio.
- MIX-IN: Skirtas saldumynams, sausainiams, riešutams, pusryčių dribsniams ar šaldytoms uogoms įdėti. Norėdami gauti geriausius rezultatus, šaukštu padarykite 4 cm skersmens skylę, siekiančią iki indo dugno, įpilkite susmulkintų/ susmulkintų priedų (ne daugiau kaip 1/4 puodelio) ir paleiskite MIX-IN programą. Kieti priedai (šokoladas, saldainiai, riešutai) liks nepakiti; minkšti priedai (dribsniai, sausainiai, šaldytos uogos) bus sutrupinti. Šviežios uogos, padažai ar užtepai nėra rekomenduojami kaip priedai, nes jie praskiedžia desertą.
- RE-SPIN: užtikrina vientisą konsistenciją, ypač labai šaltoms bazėms, kurios tampa trapios arba miltingos. Nenaudokite RE-SPIN funkcijos prieš paleidžiant MIX-IN programą.

### Priežiūra ir techninė priežiūra

- Valymas: Norėdami išvalyti išorinį dubens dangtelį, pirmiausia nuimkite peilį. Nuplaukite peilį ir dangtelį šiltu vandeniu, kad pašalintumėte visus likučius. Visas nuimamas dalis reikia plauti rankomis arba viršutiniame indaplovės krepšelyje. Išjungtą variklio pagrindą nuvalykite šiek tiek drėgnu skudurėliu.
- Veleno valymo programa: ši programa lėtai nuleidžia veleną valymui. Norėdami ją naudoti, prijunkite prietaisą prie maitinimo šaltinio, paspauskite maitinimo mygtuką, nuimkite išorinį dubenį, paspauskite veleno valymo mygtuką, tada paspauskite paleidimo/pauzės mygtuką. Nuvalykite veleną drėgnu skudurėliu, tada vėl paspauskite paleidimo/pauzės mygtuką, kad velenas grįžtų į pradinę padėtį. Valykite veleną po kiekvieno naudojimo.
- Variklio iš naujo paleidimas: Jei aptikta perkrova (pvz., E03, E05, E08, E28), atjunkite prietaisą nuo maitinimo šaltinio ir palaukite mažiausiai 15 minučių, kol variklis atvės. Nuimkite išorinį dubens dangtį ir peilį, įsitinkinkite, kad dangčio konstrukciją neužblokuoja jokie ingredientai, ir išimkite dalį mišinio iš indo. Vėl prijunkite prietaisą prie maitinimo šaltinio ir įjunkite jį.

### Trikčių šalinimas

Prietaisas veikimo metu juda ant darbo paviršiaus.

- Sprendimas: Įsitinkinkite, kad darbo stalas ir prietaiso kojėlės yra švarios ir sausos.

Baigus gaminti, užšaldytas desertas yra skystas, o ne kietas.

- Sprendimas: Jei mišinys po apdoravimo yra per minkštas, indą vėl įdėkite į šaldiklį kelioms valandoms arba tol, kol jis pasieks norimą konsistenciją.
- Užšaldykite pagrindą 24 valandas ir apdorokite jį iškart po to, kai išimsite iš šaldiklio.
- Jei konsistencija vis dar yra per minkšta, nustatykite šaldiklį žemesnei temperatūrai. Prietaisas geriausiai veikia, kai pagrindas yra užšaldytas nuo -12 °C iki -22 °C.

Po apdoravimo šaldytas desertas atrodoys traškus arba miltingas.

- Sprendimas: Labai žemoje temperatūroje užšaldytos bazės gali būti trapios. Norėdami gauti kremingą tekstūrą, po „One-Touch“ programos paleidimo naudokite „RE-SPIN“ funkciją.
- Mažas riebalų ar cukraus kiekis gali turėti įtakos tekstūrai. Norėdami pasiekti geriausių rezultatų, vadovaukitės pridedamu įkvėpimo vadovu ir rekomenduojamais receptais.

„One-Touch“ programos nesveičia.

- Sprendimas: Patikrinkite maitinimo jungtį: prieš montuodami išorinį indą, prijunkite prietaisą prie veikiančios maitinimo rozetės, tada paspauskite maitinimo mygtuką, kad pasirinkite programą.

- Įsitinkinkite, kad prietaisas yra visiškai surinktas naudoti. Jei prietaisas yra įjungtas, o išorinis indas nėra tinkamai surinktas, išorinio indo lemputė mirksės raudonai. Visos „One-Touch“ programos bus prieinamos, kai prietaisas bus visiškai surinktas ir bus pasirinktas apdorojimo režimas.
- Baigus kiekvieną programą, prieš paleidžiant kitą programą, nuimkite išorinį indą, kad patikrintumėte rezultatus.

Išorinio indo indikatorius mirgės raudonai.

- Sprendimas: Išorinis dubuo nėra pritvirtintas arba pritvirtintas netinkamai. Vėl pritvirtinkite išorinį dubenį prie variklio pagrindo, kol jis užsifiksuos.

Ekrane rodomas kodas E03, E05, E08 arba E28 (variklio perkrova).

- Sprendimas: Aptikta variklio perkrova. Atjunkite prietaisą nuo maitinimo šaltinio, nuimkite išorinį dubenį ir prieš paleidžiant iš naujo palaukite 15 minučių, kol variklio pagrindas atvės. Nuimkite išorinio dubens dangtį ir peilį, įsitinkinkite, kad nėra prilipusių ingredientų.
- Per tiršti mišiniai gali užkimšti prietaisą. Naudokite receptus su tinkamu cukraus/riebalų kiekiu.
- Pagrindai turi būti nuo -12 °C iki -22 °C temperatūros. Nustatykite šaldiklio parametrus, ledų indą padėkite priekyje arba prieš apdorojimą trumpam palikite kambario temperatūroje.
- NEAPDOROJOKITE kietų ledo gabalų, ledo kubelių ar kietų, burių ingredientų.

Indas šaldiklyje užšalo pasviręs.

- Sprendimas: Norėdami pasiekti geriausius rezultatus, NENAUDOKITE indų, kurie užšalo pasvirę arba buvo išimti ir vėl užšaldyti nevenodai. Prieš užšaldydami vėl, visada išlyginkite paviršius; jei jis jau yra nevenodas, atšaldykite šaldytuve, sumaišykite ingredientus ir vėl užšaldykite ant lygaus paviršiaus.

Išorinis indas neatsiskiria nuo variklio pagrindo po apdorojimo pabaigos.

- Sprendimas: Palaukite 2 minutes, tada paspauskite ir laikykite nuspaudę išėmimo mygtuką (variklio pagrindo kairėje pusėje), tuo pačiu sukdamį indo rankenėlę prieš laikrodžio rodyklę, kad jį nuimtumėte. Gali prireikti panaudoti jėgą.
- Prieš naudojimą visada įsitinkinkite, kad peilio kamera yra visiškai sausa. Ruošdami kelis receptus, tarp receptų nuplaukite ir nusauskinkite peilį, kad vandens likučiai neužšaltų ir komponentai nesuliptų.

## Garantijos sąlygos

1. Produktui taikoma 24 mėnesių gamintojo garantija, kurią teikia išskirtinis platintojas: Morele.net sp. z o.o., al. Jana Pawła II 43b, 31-864 Krokuva, NIP: PL9451972201.
2. Skundai/garantinis remontas turėtų būti pranešami naudojant garantijos/aptašnavimo formą, kuri yra morele.net svetainėje.
3. Garantija apima tik paslėptus defektus, už kuriuos atsako gamintojas.
4. Skundai nagrinėjami pardavimo vietoje arba techninės priežiūros tarnyboje pagal garantiją, jei klientas pateikia
  - a. galiojantį pirkimo įrodymą su pardavimo data,
  - b. pranešimą apie produktą ar defektuotą dalį. Nuotolinio pirkimo atveju garantinė kortelė galioja tik su pirkimo įrodymu (kvitu/sąskaita faktūra).
5. Garantija netaikoma:
  - a. mechaniniai pažeidimai ir su jais susiję defektai,
  - b. pažeidimai ir defektai, atsiradę dėl netinkamo naudojimo ir netinkamo laikymo, surinkimo ir priežiūros,
  - c. tokios greitai susidėvinčios dalies pažeidimai ir nusidėvėjimas,
  - d. Pagal instrukcijas, surinkimo ir priežiūros darbai yra vartotojo atsakomybė.
6. Garantija netaikoma, jei:
  - a. jos galiojimo laikas yra pasibaigęs,
  - b. klientas remontavo ar modifikavo produktą naudodamas neoriginalias dalis,
  - c. defektas atsirado dėl netinkamo montavimo arba nesilaikant naudojimo instrukcijų, pateiktų vadove,
  - d. produktas naudojamas ne būtinoms reikmėms,
  - e. žala atsirado transportavimo metu.
7. Klientas turi teisę į šią nemokamą kompensaciją:
  - a. produkto remontas,
  - b. produkto pakeitimas,
  - c. kainos sumažinimas,
  - d. sutarties nutraukimas ir visos sumos grąžinimas.
8. Norėdami pateikti pretenziją
  - a. Pateikite produktą arba dalį, dėl kurios pateikiate pretenziją.
  - b. Turite pateikti pirkimo įrodymą, kuriame nurodyta pardavėjo pavadinimas ir adresas, pirkimo data ir vieta bei produkto tipas, arba galiojančią garantinę kortelę, patvirtintą pardavimo vietos antspaudu.
  - c. Jei produktas pristatytas nešvarus, techninė tarnyba turi teisę atsisakyti jį priimti arba išvalyti kliento sąskaita, gavusi jo raštišką sutikimą.
9. Jei pretenzija priimama, prietaisas bus pataisytas arba pakeistas nauju, arba klientui bus grąžinti pinigai. Transporto išlaidas padengia gamintojo aptarnavimo skyrius.
10. Mes neatsakome už žalą, atsiradusią dėl netinkamo prietaiso naudojimo. Išlaidos, susijusios su komponentų sugadinimu dėl netinkamo prietaiso naudojimo, prarastomis pajamomis ir pan. nėra kompensuojamos.

## Šalinimas

Elektros ir elektroninės įrangos atliekų tvarkymas (EEJA reglamentai).

Ant pakuotės, priedų ar naudojimo instrukcijų esančios žymos rodo, kad naudota įranga ir prie jos pridedami elektroniniai priedai neturėtų būti šalinami kartu su kitais buitiniiais atliekomis į komunalinių atliekų konteinerius.

Netinkamas elektroninių atliekų tvarkymas gali užteršti aplinką arba kelti pavojų sveikatai dėl netinkamo šalinimo. Šios atliekos turėtų būti atskiriamos nuo kitų atliekų ir perdirbamos, kad būtų galima pakartotinai naudoti žaliavas. Perdirbimo atveju leidžiama pakartotinai naudoti žaliavas.

## Drošības instrukcijas un piezīmes

Lūdzu, uzmanīgi izlasiet šo instrukciju, lai labāk izprastu produkta lietošanas veidu. Lietošanas laikā ir jāievēro vairāki pamatdrošības noteikumi, tostarp šie.

- Nelietojiet ierīci ūdenī vai citos šķidrumos. Nelietojiet ierīci ar slapjām rokām.
- Ierīci glabājiet vietā, kas nav pieejama maziem bērniem.
- Pirms tīrīšanas un piederumu nomaiņas vienmēr atvienojiet ierīci no strāvas padeves.
- Ierīci lietojiet tikai uz stabilas, līdzenas un vienmērīgas virsmas.
- Lietošanas laikā nelieciet rokas konteinerā.
- Nepildiet traukus virs MAX FILL līnijas.
- Nepārstrādājiet cietas, beramas sastāvdaļas, ledu cietos blokus vai ledus gabaliņos.
- Ja barošanas vads ir bojāts, to jānomaina pie ražotāja vai kvalificēta servisa darbinieka.
- PIEZĪME: Nelietojiet sārmainus tīrīšanas līdzekļus. Lietojiet mīkstu drānu un maigu tīrīšanas līdzekli.

## Tehniskie parametri

Produkta nosaukums: Saldējuma mašīna

Produkta modelis: IB026

Nominālā spriegums: 230 V

Nominālā frekvence: 50 Hz

Nominālā jauda: 700 W

## Galvenās vienības apraksts

### 1. attēls

1. Motora pamatne
2. Ārējā trauka vāks
3. Ārējā kausa vāka blīvējuma gredzens
4. Griešanas asmens
5. Tvertnes vāks
6. Tvertne
7. Ārējais trauks

## Pirms pirmās lietošanas

- Noņemiet visus iepakojuma materiālus.
- Nomazgājiet konteinerus (konteineru, ārējo trauku), vākus un asmeni ar siltu ūdeni, pievienojot trauku mazgāšanas līdzekli. Rūpīgi noskalojiet un nosusiniet.
- Visi elementi ir bez BPA un tos var mazgāt trauku mazgājamā mašīnā (tikai augšējā plauktā). Pirms mazgāšanas atdaliet visas detaļas.
- Noslaukiet motora pamatni un vadības paneli ar mīkstu, mitru drānu un pārlicinieties, ka spraudnis ir pilnīgi sauss.

## Padomi par sasaldēšanu

- Lai iegūtu optimālus rezultātus, uzturiet saldētavas temperatūru diapazonā no -12 °C līdz -22 °C.
- Atzdesējiet pamatni pilnas 24 stundas.
- NEIEVIETOTU konteineru slīpā leņķī. Novietojiet to uz līdzenas virsmas.

## Lietošanas instrukcija

### 2.–5. attēls

1. Ielieciet sastāvdaļas traukā (NEPĀRSNIEGIET MAX FILL līniju). Saldējiet vismaz 24 stundas.
2. Pieslēdziet ierīci strāvai un novietojiet to uz līdzenas, sausas virsmas.
3. Pēc sasaldēšanas noņemiet trauka vāku un novietojiet to ārējā traukā.
4. Pārlicinieties, ka blīvējuma gredzens ir pareizi uzstādīts ārējā trauka vāka, un pēc tam uzstādiet griešanas asmeni, izmantojot uzstādīšanas rīku.
5. Izlīdziniet vāka fiksatoru nedaudz pa labi no ārējā trauka roktura un pagrieziet vāku pa labi, lai to fiksētu.
6. Novietojiet ārējo trauku uz motora pamatnes (turētājs ir centrēts zem displeja). Pagrieziet turētāju pa labi, lai to fiksētu (tas tiek apstiprināts ar klikšķi).
7. Nospiediet ieslēgšanas pogu. Izvēlieties apstrādes režīmu (FULL, TOP vai BOTTOM — TOP un BOTTOM režīmi nav pieejami DRINKABLE programmām).
8. Izvēlieties One-Touch programmu, kas atbilst jūsu bāzei, un nospiediet starta pogu. Programma automātiski apstāsies.

9. Lai izņemtu trauku, nospiediet trauka atbrīvošanas pogu (kreisajā pusē) un pagrieziet rokturi atpakaļ uz vidu. Paceliet trauku.
10. Lai atbloķētu vāku, nospiediet pogu un pagrieziet to pa kreisi.
11. **PIEZĪME:** Vienas pieskārienu programmas nevar palaist secīgi. Pēc katras programmas izņemiet ārējo trauku un pārbaudiet rezultātus.

### One-Touch programmas

- **ĒDIENIEM AR KAROTI:**
  - Saldējums: Piena un augu izcelsmes produktiem, nodrošinot biezu, samtainu saldējumu.
  - GELATO: Klasiskā itāļu krējuma saldējuma pagatavošanai.
  - ITĀLIJAS LEDUSKRĒMS: Pārvērš ūdeni un augļu garšas par atdzesētu, viegli uzliekamam itāļu leduskrēmam.
  - SORBETS: Pārvērš ūdenainus, saldus augļu maisījumus par greznām, krēmīgām delikatesēm.
  - SALDĒTS JOGURTS: Pārvērš parasto jogurtu krēmīgā saldētā jogurtā. Padoms profesionāļiem: izvēlieties iepriekš saldīnātas pilnpiena šķirnes.
  - LEDUS KRĒMS: Receptēm ar minimālu cukura saturu, samazinātu tauku saturu vai cukura aizstājējiem (keto vai paleo).
- **DZĒRIENI:**
  - SLUSHIE, MILKSHAKE, FROZEN DRINK: Gludu, biezu dzērienu pagatavošana. **PIEZĪME:** TOP un BOTTOM režīmi nav pieejami DRINKABLE programmām. Pirms apstrādes sākšanas pievienojiet šķidrumu sasaldētajai bāzei.
- **MIX-IN:** Lai pievienotu konfektes, cepumus, riekstus, brokastu pārslas vai saldētas augļus. Lai iegūtu vislabākos rezultātus, ar karoti izveidojiet 4 cm diametra caurumu, kas sasniedz trauka dibenu, pievienojiet sasmalcinātas/ sasmalcinātas piedevas (ne vairāk kā 1/4 glāzes), un pēc tam palaidiet MIX-IN programmu. Cietie papildinājumi (šokolāde, konfektes, rieksti) paliks neskarti; mīkstie papildinājumi (pārslas, cepumi, saldēti augļi) tiks sasmalcināti. Nav ieteicams kā papildinājumus izmantot svaigus augļus, mērces vai pastas, jo tie atšķaidīs desertu.
- **RE-SPIN:** Nodrošina gludu konsistenci, īpaši ļoti aukstām bāzēm, kas kļūst trauslas vai pūderveida. Nelietojiet RE-SPIN funkciju pirms MIX-IN programmas palaišanas.

### Kopšana un uzturēšana

- **Tīrīšana:** Lai notīrītu trauka ārējo vāku, vispirms izņemiet asmeni. Noskalojiet asmeni un vāku ar siltu ūdeni, lai noņemtu atliekas. Visas noņemamās daļas mazgājiet ar rokām vai trauku mazgājamās mašīnas augšējā grozā. Izslēgto motora pamatni noslaukiet ar nedaudz mitru drāni.
- **Vārpstas tīrīšanas programma:** Šī programma lēnām nolaiž vārpstu, lai to iztīrītu. Lai to izmantotu, pieslēdziet ierīci strāvai, nospiediet ieslēgšanas pogu, izņemiet ārējo trauku, nospiediet vārpstas tīrīšanas pogu un pēc tam starta/pauzes pogu. Noslaukiet vārpstu ar mitru drāni, pēc tam atkal nospiediet pogu start/pauze, lai vārpsta atgrieztos sākotnējā stāvoklī. Tīriet vārpstu pēc katras lietošanas reizes.
- **Motora atīstāšana:** ja tiek konstatēta pārslodze (piemēram, E03, E05, E08, E28), atvienojiet ierīci no strāvas padeves un pagaidiet vismaz 15 minūtes, līdz motors atdziest. Noņemiet ārējā trauka vāku un asmeni, pārlicinieties, ka nekādi komponenti nablokē vāka mezglu, un izņemiet daļu maisījuma no trauka. Atkārtoti pievienojiet ierīci strāvas padevei un ieslēdziet to.

### Problēmu risināšana

Ierīce darbojas, pārvietojoties pa galda virsmu.

- **Risinājums:** Pārlicinieties, ka darba virsma un ierīces kājiņas ir tīras un sausas.

Pēc darba pabeigšanas saldētais ēdiens ir šķidr, nevis cietā konsistencē.

- **Risinājums:** Ja pēc apstrādes maisījums ir pārāk mīksts, ievietojiet trauku atpakaļ saldētāvā uz dažām stundām vai līdz brīdim, kad tas sasniedz vēlamo konsistenci.
- Saldējiet bāzi pilnas 24 stundas un apstrādājiet to uzreiz pēc izņemšanas no saldētavas.
- Ja konsistence joprojām ir pārāk mīksta, iestatiet saldētavu uz zemāku temperatūru. Ierīce darbojas vislabāk ar bāzēm, kas sasaldētas temperatūrā no -12 °C līdz -22 °C.

Pēc apstrādes saldētais deserts izskatās trausls vai pūderveida.

- **Risinājums:** Ļoti zemā temperatūrā sasaldētas pamatnes var būt trauslas. Lai iegūtu krēmīgāku konsistenci, izmantojiet RE-SPIN funkciju pēc One-Touch programmas palaišanas.
- Zems tauku vai cukura saturs var ietekmēt konsistenci. Lai iegūtu ideālus rezultātus, izlasiet pievienoto iedvesmas ceļvedi un ieteicamos receptes.

One-Touch programmas neved.

- **Risinājums:** Pārbaudiet strāvas padevi: pirms uzstādāt ārējo trauku, pievienojiet ierīci strāvas padevei un nospiediet strāvas pogu, lai izvēlētos programmu.
- Pārlicinieties, ka ierīce ir pilnībā samontēta lietošanai. Ja ierīce ir ieslēgta, bet ārējais trauks nav pareizi uzstādīts, ārējā trauka indikators mirgos sarkanā krāsā. Visas One-Touch programmas būs pieejamas, kad ierīce būs pilnībā samontēta un būs izvēlēts apstrādes režīms.

- Pēc katras programmas pabeigšanas noņemiet ārējo trauku, lai pārbaudītu rezultātus, pirms uzsākt nākamo programmu.

Ārējā trauka indikators deg sarkanā krāsā un mirgo.

- Risinājums: Ārējā bļoda nav uzstādīta vai ir uzstādīta nepareizi. Atkārtoti uzstādiet ārējo bļodu uz motora pamatnes, līdz tā ievietojas savā vietā.

Displejā parādās ziņojums E03, E05, E08 vai E28 (motora pārslodze).

- Risinājums: Ir konstatēta motora pārslodze. Atvienojiet ierīci no strāvas padeves, noņemiet ārējo trauku un ļaujiet motora pamatnei atdzist 15 minūtes, pirms to atkārtoti iedarbināt. Noņemiet ārējā trauka vāku un asmeni, pārlicinoties, ka tajā nav iesprūdušas sastāvdaļas.
- Pārāk biezas maisījumi var izraisīt ierīces aizķeršanos. Izmantojiet receptes ar atbilstošu cukura/tauku daudzumu.
- Bāzes temperatūrai jābūt no -12 °C līdz -22 °C. Pielāgojiet saldētavas iestatījumus, novietojiet saldējuma trauku priekšā vai pirms apstrādes uz īsu brīdi atstājiet to istabas temperatūrā.
- NEPĀRSTRĀDĀJIET cietus ledus blokus, ledus gabaliņus vai cietas, beramas sastāvdaļas.

Trauks ir sasalis lenķī saldētavā.

- Risinājums: Lai iegūtu vislabākos rezultātus, NEPĀRSTRĀDĀJIET trauku, kas ir sasalis slīpi vai izņemts un pēc tam atkārtoti sasaldēts nevienmērīgi. Pirms atkārtotas sasaldēšanas vienmēr izlīdziniet virsmu; ja tā jau ir nevienmērīga, atkausējiet ledusskapī, samaisiet sastāvdaļas un pēc tam atkārtoti sasaldējiet uz līdzenas virsmas.

Ārējais trauks neatsakās no motora pamatnes pēc apstrādes pabeigšanas.

- Risinājums: Pagaidiet 2 minūtes, pēc tam nospiediet un turiet atbrīvošanas pogu (motora pamatnes kreisajā pusē), vienlaikus pagriežot trauka rokturi pretēji pulksteņa rādītāja virzienam, lai to izņemtu. Var būt nepieciešams pielietot spēku.
- Pirms lietošanas vienmēr pārlicinieties, ka asmens kamera ir pilnīgi sausa. Gatavojot vairākus ēdienus, starp ēdienu gatavošanu asmeni jānoskalo un jānosusina, lai novērstu ūdens atlieku sasaldēšanu un elementu salīšanu.

## Garantijas nosacījumi

1. Produktam ir 24 mēnešu ražotāja garantija, ko nodrošina ekskluzīvais izplatītājs: Morele.net sp. z o.o., al. Jana Pawła II 43b, 31-864 Krakova, NIP: PL9451972201.
2. Sūdzības / garantijas remontus jāiesniedz, izmantojot garantijas / servisa veidlapu, kas pieejama tīmekļa vietnē morele.net.
3. Garantija attiecas tikai uz slēptiem defektiem, par kuriem atbildība ir ražotājam.
4. Sūdzību izskata pārdošanas vieta vai tehniskā apkalpošanas dienests garantijas ietvaros, ja klients iesniedz
  - a. derīgu pirkuma apliecinājumu ar pārdošanas datumu,
  - b. reklamēto produktu vai defektīvo detaļu. Attālās pārdošanas gadījumā garantijas karte ir derīga tikai kopā ar pirkuma apliecinājumu (čeks/rēķins).
5. Garantijas izņēmumi:
  - a. mehāniski bojājumi un ar tiem saistīti defekti,
  - b. bojājumi un defekti, kas radušies nepareizas lietošanas, nepareizas uzturēšanas, montāžas un apkopes rezultātā,
  - c. bojājumi un nolietojums tādiem ekspluatācijas elementiem,
  - d. Saskaņā ar instrukciju montāžas un apkopes darbi ir lietotāja pienākums.
6. Garantija neattiecas uz gadījumiem, kad:
  - a. ir beidzies tās derīguma termiņš,
  - b. klients ir veicis produkta remontu vai modifikāciju, izmantojot neoriģinālas detaļas,
  - c. defekts radies nepareizas montāžas vai instrukcijā ietvertu pareizas ekspluatācijas noteikumu neievērošanas dēļ,
  - d. produkts tiek izmantots citiem mērķiem, nevis mājāsaimniecībā,
  - e. bojājumi radušies transportēšanas laikā.
7. Klientam ir tiesības uz šādu bezmaksas kompensāciju:
  - a. produkta remonts,
  - b. produkta nomaiņa,
  - c. cenas samazināšana,
  - d. līguma izbeigšana un pilnu izmaksu atlīdzināšana.
8. Lai iesniegtu prasību
  - a. Uzrādot produktu vai tā daļu, par kuru tiek iesniegta pretenzija.
  - b. Jāuzrāda pirkuma apliecinājums, kurā norādīts pārdevēja nosaukums un adrese, pirkuma datums un vieta, kā arī produkta veids, vai derīga garantijas karte ar pārdošanas vietas zīmogu.
  - c. Ja produkts tiek piegādāts netīrs, tehniskais serviss ir tiesīgs atteikties to pieņemt vai to iztīrīt uz klienta rēķina, iepriekš saņemot viņa rakstisku piekrišanu.
9. Ja pretenzija tiek atzīta, ierīce tiks salabota vai nomainīta pret jaunu, vai arī klientam tiks atgriezti izdevumi. Produkta izdevumus sedz ražotāja serviss.
10. Mēs neuzņemamies atbildību par bojājumiem, kas radušies nepareizas ierīces lietošanas rezultātā. Izmaksas par sastāvdaļām, kas iznīcinātas nepareizas ierīces lietošanas rezultātā, zaudēto peļņu utt. netiek atlīdzinātas.

## Utilizācija

Rūpniecības atkritumu apstrāde (noteikumi par rūpniecības atkritumiem).

Markējumi uz iepakojuma, piederumiem vai lietošanas instrukcijā norāda, ka izlietotās iekārtas un to elektroniskos piederumus nedrīkst izmest kopā ar citiem sadzīves atkritumiem.

Nepareiza elektronisko atkritumu apstrāde var izraisīt piesārņojuma nokļūšanu vidē vai radīt draudus veselībai nepareizas utilizācijas dēļ. Šie atkritumi ir jāšķiro no citiem atkritumiem un jāpārstrādā, lai ļautu atkārtoti izmantot izejvielas. Pārstrādājot, ir atļauts atkārtoti izmantot izejvielas.

## Veiligheidsinstructies en opmerkingen

Lees deze instructies zorgvuldig door om een beter begrip te krijgen van het gebruik van het product. Tijdens het gebruik moet u een aantal basisveiligheidsregels in acht nemen, waaronder de volgende.

- Dompel het apparaat niet onder in water of andere vloeistoffen. Gebruik het apparaat niet met natte handen.
- Bewaar het apparaat buiten het bereik van kleine kinderen.
- Koppel het apparaat altijd los van de stroomvoorziening voordat u het reinigt of accessoires vervangt.
- Gebruik het apparaat alleen op een stabiele, vlakke en gelijkmatige ondergrond.
- Steek tijdens het gebruik uw handen niet in de container.
- Vul de containers niet boven de MAX FILL-lijn.
- Verwerk geen harde, losse ingrediënten, ijs in de vorm van vaste blokken of ijsblokjes.
- Als het netsnoer beschadigd is, moet het worden vervangen door de fabrikant of een gekwalificeerde onderhoudsmonteur.
- LET OP: Gebruik geen alkalische reinigingsmiddelen. Gebruik een zachte doek en een mild reinigingsmiddel.

## Technische parameters

Productnaam: IJsmachine  
Productmodel: IB026  
Nominale spanning: 230 V  
Nominale frequentie: 50 Hz  
Nominaal vermogen: 700 W

## Beschrijving van de hoofdeenheid

Afbeelding nr. 1

1. Motorbasis
2. Deksel van de buitenste kom
3. Afdichting van de buitenste komafdekking
4. Snijblad
5. Deksel van de bak
6. Bak
7. Buitenste kom

## Voor het eerste gebruik

- Verwijder alle verpakkingsmaterialen.
- Was de containers (container, buitenste kom), deksels en het mes met warm water en afwasmiddel. Spoel ze grondig af en droog ze.
- Alle onderdelen zijn BPA-vrij en vaatwasmachinebestendig (alleen op de bovenste plank). Haal alle onderdelen uit elkaar voordat u ze afwast.
- Veeg de motorbasis en het bedieningspaneel af met een zachte, vochtige doek en zorg ervoor dat de stekker volledig droog is.

## Tips voor invriezen

- Voor optimale resultaten moet u de temperatuur van de vriezer tussen -12 °C en -22 °C houden.
- Laat de basis 24 uur lang volledig afkoelen.
- Vries de container NIET schuin in. Plaats hem op een vlakke ondergrond.

## Gebruiksaanwijzing

Afbeeldingen 2-5

1. Voeg de ingrediënten toe aan de container (overschrijd de MAX FILL-lijn NIET). Vries minimaal 24 uur in.
2. Sluit het apparaat aan op de stroomvoorziening en plaats het op een vlakke, droge ondergrond.
3. Verwijder na het invriezen het deksel van de bak en plaats deze in de buitenste kom.
4. Zorg ervoor dat de afdichtingsring correct in het deksel van de buitenste kom is geplaatst en monteer vervolgens het mes met behulp van het montagegereedschap.
5. Lijn de lip van het deksel iets rechts van de handgreep van de buitenste kom uit en draai het deksel naar rechts om het te vergrendelen.
6. Plaats de buitenste kom op de motorbasis (de handgreep moet onder het display gecentreerd zijn). Draai de handgreep naar rechts om hem te vergrendelen (dit wordt aangegeven door een klikgeluid).

7. Druk op de aan/uit-knop. Selecteer de verwerkingsmodus (FULL, TOP of BOTTOM — de modi TOP en BOTTOM zijn niet beschikbaar voor DRINKABLE-programma's).
8. Selecteer het One-Touch-programma dat bij uw basis past en druk op de startknop. Het programma stopt automatisch.
9. Om de kom te verwijderen, drukt u op de ontgrendelknop (aan de linkerkant) en draait u de handgreep terug naar binnen. Til de kom op.
10. Om het deksel te ontgrendelen, drukt u op de knop en draait u het deksel naar links.
11. **OPMERKING:** One-Touch-programma's kunnen niet achter elkaar worden gestart. Na elk programma moet u de buitenste kom verwijderen en de resultaten controleren.

### One-Touch-programma's

- **OM MET EEN LEPPEL TE ETEN:**
  - IJS: Voor zuivel- en plantaardige producten, voor dik, romig ijs.
  - GELATO: Voor het bereiden van klassiek Italiaans roomijs.
  - ITALIAANS IJS: Verandert water en fruitsmaken in koel, gemakkelijk te scheppen Italiaans ijs.
  - SORBET: Verandert waterige, zoete fruitmengsels in luxe, romige lekkernijen.
  - GEFROZEN YOGURT: Verandert gewone yoghurt in romige frozen yogurt. Tip voor professionals: kies voor vooraf gesepte varianten met een hoog vetgehalte.
  - IJSELIJK IJS: Voor recepten met een minimaal suikergehalte, een verlaagd vetgehalte of suikervervangers (keto of paleo).
- **OM TE DRINKEN:**
  - SLUSHIE, MILKSHAKE, FROZEN DRINK: Voor het maken van gladde, dikke dranken. **OPMERKING:** De modi TOP en BOTTOM zijn niet beschikbaar voor DRINKABLE-programma's. Voeg vloeistof toe aan de bevroren basis voordat u begint met verwerken.
- **MIX-IN:** Voor het toevoegen van snoepjes, koekjes, noten, ontbijtgranen of bevroren fruit. Voor het beste resultaat maakt u met een lepel een gat met een diameter van 4 cm tot op de bodem van de kom, voegt u de gehakte/gemalen toevoegingen toe (maximaal 1/4 kopje) en start u het MIX-IN-programma. Harde toevoegingen (chocolade, snoepjes, noten) blijven intact; zachte toevoegingen (ontbijtgranen, koekjes, bevroren fruit) worden fijn gemalen. Het wordt afgeraden om vers fruit, sauzen of smeerpasta's als toevoegingen te gebruiken, omdat deze het dessert verdunnen.
- **RE-SPIN:** Zorgt voor een gladde textuur, vooral bij zeer koude basisingrediënten die brokkelig of poederachtig worden. Gebruik de RE-SPIN-functie niet voordat u het MIX-IN-programma start.

### Verzorging en onderhoud

- **Reiniging:** Om de buitenste deksel van de kom te reinigen, moet u eerst het mes verwijderen. Spoel het mes en de deksel af met warm water om resten te verwijderen. Alle verwijderbare onderdelen moeten met de hand of in het bovenste rek van de vaatwasser worden gewassen. Veeg de uitgeschakelde motorbasis af met een licht vochtige doek.
- **Programma voor het reinigen van de as:** Dit programma laat de as langzaam zakken om deze te reinigen. Om dit programma te gebruiken, sluit u het apparaat aan op de stroomvoorziening, drukt u op de aan/uit-knop, verwijdt u de buitenste kom, drukt u op de knop voor het reinigen van de as en vervolgens op de start/pauzeknop. Veeg de as af met een vochtige doek en druk vervolgens opnieuw op de start-/pauzeknop om de as terug te brengen naar de uitgangspositie. Reinig de as na elk gebruik.
- **Motor resetten:** Als er een overbelasting wordt gedetecteerd (bijv. E03, E05, E08, E28), koppel het apparaat dan los van de stroomvoorziening en wacht minstens 15 minuten totdat de motor is afgekoeld. Verwijder het deksel van de buitenste kom en het mes, zorg ervoor dat er geen onderdelen de dekselunit blokkeren en verwijder een deel van het mengsel uit de kom. Sluit het apparaat weer aan op de stroomvoorziening en schakel het in.

### Problemen oplossen

Het apparaat verschuift tijdens het gebruik over het aanrechtblad.

- **Oplossing:** Zorg ervoor dat het aanrechtblad en de voetjes van het apparaat schoon en droog zijn.

Na het beëindigen van het programma is het bevroren gerecht vloeibaar in plaats van vast.

- **Oplossing:** Als het mengsel na verwerking te zacht is, plaats de kom dan enkele uren terug in de vriezer of totdat het de gewenste consistentie heeft bereikt.
- Vries de basis 24 uur lang in en verwerk deze direct nadat u deze uit de vriezer hebt gehaald.
- Als de consistentie nog steeds te zacht is, stel de vriezer dan in op een lagere temperatuur. Het apparaat werkt het beste met bases die zijn ingevroren bij een temperatuur tussen -12 °C en -22 °C.

Na verwerking ziet het bevroren dessert er kruimelig of poederachtig uit.

- **Oplossing:** Basissen die bij zeer lage temperaturen zijn ingevroren, kunnen een broze textuur hebben. Gebruik de RE-SPIN-functie na het starten van het One-Touch-programma voor een romiger resultaat.
- Een laag vet- of suikergehalte kan de textuur beïnvloeden. Raadpleeg de bijgeleverde inspiratiegids en aanbevolen recepten voor perfecte resultaten.

De One-Touch-programma's lichten niet op.

- Oplossing: Controleer de stroomaansluiting: sluit het apparaat aan op een werkend stopcontact voordat u de buitenkom installeert en druk vervolgens op de aan/uit-knop om een programma te selecteren.
- Zorg ervoor dat het apparaat volledig is gemonteerd voor gebruik. Als het apparaat is ingeschakeld en de externe kom niet correct is gemonteerd, knippert het lampje van de externe kom rood. Alle One-Touch-programma's zijn beschikbaar wanneer het apparaat volledig is gemonteerd en de verwerkingsmodus is geselecteerd.
- Na afloop van elk programma moet u de buitenste kom verwijderen om de resultaten te controleren voordat u een volgend programma start.

Het lampje van de buitenste kom brandt rood en knippert.

- Oplossing: De buitenste kom is niet of niet correct gemonteerd. Monteer de buitenste kom opnieuw op de motorbasis totdat deze op zijn plaats klikt.

Op het display verschijnt de melding E03, E05, E08 of E28 (motoroverbelasting).

- Oplossing: Er is een overbelasting van de motor gedetecteerd. Koppel het apparaat los van de stroomvoorziening, verwijder de buitenste kom en laat de motorbasis 15 minuten afkoelen voordat u het apparaat opnieuw start. Verwijder het deksel van de buitenste kom en het mes en zorg ervoor dat er geen ingrediënten vastzitten.
- Te dikke mengsels kunnen ervoor zorgen dat het apparaat vastloopt. Gebruik recepten met de juiste hoeveelheid suiker/vet.
- De basisingrediënten moeten een temperatuur hebben tussen -12 °C en -22 °C. Pas de instellingen van de vriezer aan, plaats de ijsbak vooraan of laat deze kort op kamertemperatuur komen voordat u het ijs verwerkt.
- Verwerk GEEN vaste blokken ijs, ijsblokjes of harde, losse ingrediënten.

De bak is schuin in de vriezer bevroren.

- Oplossing: Voor het beste resultaat verwerk je GEEN bakjes die onder een hoek zijn bevroren of die zijn uitgenomen en vervolgens opnieuw ongelijkmatig zijn bevroren. Maak het oppervlak altijd glad voordat je het opnieuw invriest; als het al ongelijkmatig is, ontdooi het dan in de koelkast, meng de ingrediënten en vries het vervolgens opnieuw in op een gelijkmatig oppervlak.

De buitenste kom komt niet los van de motorbasis na het verwerken.

- Oplossing: Wacht 2 minuten en houd vervolgens de ontgrendelknop (aan de linkerkant van de motorbasis) ingedrukt terwijl u de kom met de handgreep tegen de klok in draait om deze te verwijderen. Het kan zijn dat u hiervoor wat kracht moet zetten.
- Controleer altijd of de meskamer volledig droog is voordat u het apparaat gebruikt. Bij het bereiden van meerdere recepten moet u het mes tussen de recepten door afspoelen en afdrogen om te voorkomen dat waterresten bevroren en de onderdelen aan elkaar gaan kleven.

## Garantievoorwaarden

1. Het product wordt gedekt door een fabrieksgarantie van 24 maanden, uitgevoerd door de exclusieve distributeur: Morele.net sp. z o.o., al. Jana Pawla II 43b, 31-864 Krakau, NIP: PL9451972201.
2. Klachten / reparaties onder garantie moeten worden gemeld via het garantie-/serviceformulier dat beschikbaar is op de website morele.net.
3. De garantie dekt uitsluitend verborgen gebreken waarvoor de fabrikant verantwoordelijk is.
4. De klacht wordt door het verkooppunt of de technische dienst in het kader van de garantie in behandeling genomen, indien de klant
  - a. een geldig aankoopbewijs met de datum van verkoop,
  - b. het gemelde product of het defecte onderdeel. Bij aankopen op afstand is de garantietaal alleen geldig in combinatie met een aankoopbewijs (kassabon/factuur).
5. Uitsluitingen van de garantie:
  - a. mechanische schade en daarmee samenhangende gebreken,
  - b. schade en defecten als gevolg van onjuist gebruik en onjuiste opslag, montage en onderhoud,
  - c. schade en slijtage van dergelijke verbruiksartikelen,
  - d. Volgens de instructies zijn montage- en onderhoudswerkzaamheden de verantwoordelijkheid van de gebruiker.
6. De garantie is niet van toepassing indien:
  - a. de geldigheidsduur ervan is verstreken,
  - b. de klant het product heeft gerepareerd of gewijzigd met behulp van niet-originele onderdelen,
  - c. het defect is ontstaan als gevolg van onjuiste montage of het niet naleven van de regels voor correct gebruik in de handleiding,
  - d. het product wordt gebruikt voor andere dan huishoudelijke doeleinden,
  - e. de schade is ontstaan tijdens het transport.
7. De klant heeft recht op de volgende kosteloze vergoeding:
  - a. reparatie van het product,
  - b. vervanging van het product,
  - c. prijsverlaging,
  - d. beëindiging van de overeenkomst en volledige terugbetaling van de kosten.
8. Om een claim in te dienen
  - a. Toon het product of het onderdeel waarover u een claim indient.

- b. U dient een aankoopbewijs te overleggen met de naam en het adres van de verkoper, de datum en plaats van aankoop en het type product, of een geldige garantietaal met het stempel van de plaats van verkoop.
  - c. Als het product vuil wordt aangeleverd, heeft de technische dienst het recht om het te weigeren of het op kosten van de klant te reinigen, na schriftelijke toestemming van de klant.
9. Als de klacht wordt aanvaard, wordt het apparaat gerepareerd of vervangen door een nieuw exemplaar, of krijgt de klant zijn geld terug. De transportkosten worden gedragen door de serviceafdeling van de fabrikant.
10. Wij zijn niet aansprakelijk voor schade als gevolg van onjuist gebruik van het apparaat. Kosten van onderdelen die verloren zijn gegaan als gevolg van onjuist gebruik van het apparaat, gederfde winst enz. worden niet vergoed.

### **Afvalverwerking**

Omgang met afval van gebruikte elektrische en elektronische apparatuur (voorschriften betreffende gebruikte elektrische en elektronische apparatuur).

De markeringen op de verpakking, accessoires of gebruiksaanwijzing geven aan dat gebruikte apparatuur en bijbehorende elektronische accessoires niet samen met ander huishoudelijk afval in de gemeentelijke afvalcontainers mogen worden gedeponeerd.

Onjuiste behandeling van elektronisch afval kan leiden tot verontreiniging van het milieu of een gevaar voor de gezondheid vormen als gevolg van onjuiste verwijdering. Dit afval moet worden gescheiden van ander afval en worden gerecycled, zodat de grondstoffen kunnen worden hergebruikt. Bij recycling is hergebruik van grondstoffen toegestaan.

## Sikkerhetsinstruksjoner og merknader

Les denne bruksanvisningen nøye for å få en bedre forståelse av hvordan produktet skal brukes. Følg noen grunnleggende sikkerhetsregler når du bruker produktet, blant annet følgende.

- Ikke dypp enheten i vann eller andre væsker. Ikke bruk enheten med våte hender.
- Enheten må oppbevares utilgjengelig for små barn.
- Koble alltid enheten fra strømforsyningen før du rengjør eller bytter tilbehør.
- Enheten skal kun brukes på en stabil, flat og jevn overflate.
- Ikke stikk hendene inn i beholderen under bruk.
- Ikke fyll beholderne over MAX FILL-linjen.
- Ikke bearbeid harde, løse ingredienser, is i form av faste blokker eller isbiter.
- Hvis strømledningen er skadet, må den byttes ut av produsenten eller en kvalifisert servicetekniker.
- MERK: Ikke bruk alkaliske rengjøringsmidler. Bruk en myk klut og et mildt rengjøringsmiddel.

## Tekniske parametere

Produktnavn: Ismaskin  
Produktmodell: IB026  
Nominell spenning: 230 V  
Nominell frekvens: 50 Hz  
Nominell effekt: 700 W

## Beskrivelse av hovedenheten

Illustrasjon nr. 1

1. Motorunderstell
2. Deksel til ytre skål
3. Tettingsring for deksel til ytre skål
4. Skjæreblad
5. Beholderdeksel
6. Beholder
7. Ytre skål

## Før første gangs bruk

- Fjern alt emballasjemateriale.
- Vask beholderne (beholder, ytre skål), lokkene og kniven med varmt vann og oppvaskmiddel. Skyll grundig og tørk.
- Alle delene er BPA-frie og kan vaskes i oppvaskmaskin (kun på øverste hylle). Skille alle delene før vask.
- Tørk av motorbasen og kontrollpanelet med en myk, fuktig klut og sørg for at støpselet er helt tørt.

## Tips for frysing

- For å oppnå optimale resultater, hold temperaturen i fryseren mellom -12 °C og -22 °C.
- Kjøl basen i hele 24 timer.
- IKKE frys beholderen på skrå. Plasser den på et jevnt underlag.

## Bruksanvisning

Illustrasjoner nr. 2-5

1. Tilsett ingrediensene i beholderen (IKKE overskrid MAX FILL-linjen). Frys i minst 24 timer.
2. Koble enheten til strømforsyningen og plasser den på en flat, tørr overflate.
3. Etter frysing, fjern lokket på beholderen og plasser den i den ytre bollen.
4. Forsikre deg om at tettingsringen er riktig montert i lokket på den ytre bollen, og monter deretter skjærebladet ved hjelp av monteringsverktøyet.
5. Juster lokkets feste litt til høyre for håndtaket på den ytre skålen, og vri lokket mot høyre for å låse det.
6. Plasser den ytre bollen på motorbasen (holderen sentrert under displayet). Drei holderen mot høyre for å låse den (signalisert med et klikk).
7. Trykk på strømknappen. Velg prosesseringsmodus (FULL, TOP eller BOTTOM – TOP- og BOTTOM-modusene er ikke tilgjengelige for DRINKABLE-programmene).
8. Velg One-Touch-programmet som passer til basen din, og trykk på startknappen. Programmet stopper automatisk.
9. For å ta ut bollen, trykk på utløserknappen (på venstre side) og vri håndtaket tilbake til midten. Løft opp bollen.
10. For å låse opp lokket, trykk på knappen og vri det mot venstre.

11. MERK: One-Touch-programmene kan ikke kjøres etter hverandre. Etter hvert program må du ta ut den ytre bollen og sjekke resultatene.

## One-Touch-programmer

- TIL SPISING MED SKJE:
  - IS: For melkeprodukter og plantebaserte produkter, gir tykk, kremet is.
  - GELATO: For tilberedning av klassisk italiensk iskrem på krembasis.
  - ITALIENSK IS: Forvandler vann og fruktsmaker til kjølig, lettspiselig italiensk is.
  - SORBET: Forvandler vannholdige, søte fruktblandinger til luksuriøse, kremete delikatesser.
  - FRYSGJOGHURT: Forvandler vanlig yoghurt til kremet frysoghurt. Tips for profesjonelle: Velg forhåndssøtete varianter med full fett.
  - ISKREM: Til oppskrifter med minimalt sukkerinnhold, redusert fettinnhold eller sukkererstatninger (keto eller paleo).
- TIL DRIKK:
  - SLUSHIE, MILKSHAKE, FROZEN DRINK: Lag glatte, tykke drikker. MERK: TOP- og BOTTOM-modusene er ikke tilgjengelige for DRINKABLE-programmene. Før du starter prosessen, må du tilsette væske til den frosne basen.
- MIX-IN: For å tilsette godteri, kaker, nøtter, frokostblandinger eller frossen frukt. For best resultat, lag et hull med en diameter på 4 cm med en skje, som når bunnen av beholderen, tilsett hakkede/knuste tilsetninger (maksimalt 1/4 kopp), og start deretter MIX-IN-programmet. Harde tilsetninger (sjokolade, godteri, nøtter) forblir intakte, mens myke tilsetninger (frokostblandinger, kaker, frossen frukt) blir knust. Det anbefales ikke å bruke fersk frukt, sauser eller smørpålegg som tilsetninger, da disse vil fortynne desserten.
- RE-SPIN: Gir en jevn konsistens, spesielt for svært kalde baser som blir sprø eller pulveraktige. RE-SPIN-funksjonen bør ikke brukes før MIX-IN-programmet startes.

## Pleie og vedlikehold

- Rengjøring: For å rengjøre den ytre dekelet på bollen, må du først fjerne kniven. Skyll kniven og dekelet med varmt vann for å fjerne rester. Alle avtakbare deler skal vaskes for hånd eller i den øvre kurven i oppvaskmaskinen. Den avslåtte motorbasen skal tørkes av med en lett fuktig klut.
- Program for rengjøring av akselen: Dette programmet senker akselen sakte for å rengjøre den. For å bruke det, koble enheten til strøm, trykk på strømknappen, ta ut den ytre bollen, trykk på knappen for rengjøring av akselen og deretter på start-/pause-knappen. Tørk av akselen med en fuktig klut, og trykk deretter på start-/pause-knappen igjen for å returnere akselen til utgangsposisjonen. Rengjør akselen etter hver bruk.
- Tilbakestilling av motor: Hvis det oppdages overbelastning (f.eks. E03, E05, E08, E28), koble enheten fra strømforsyningen og vent i minst 15 minutter til motoren er avkjølt. Fjern dekelet på den ytre skålen og kniven, sørg for at ingen ingredienser blokkerer dekelet, og fjern en del av blandingen fra beholderen. Koble enheten til strømforsyningen igjen og slå den på.

## Feilsøking

Enheten glir på benken under bruk.

- Løsning: Sørg for at benken og apparatets føtter er rene og tørre.

Når prosessen er fullført, er den frosne delikatessen flytende og ikke fast.

- Løsning: Hvis blandingen er for myk etter bearbeiding, sett beholderen tilbake i fryseren i noen timer eller til den har nådd ønsket konsistens.
- Frys basen i hele 24 timer og bearbeid den umiddelbart etter at den er tatt ut av fryseren.
- Hvis konsistensen fortsatt er for myk, stiller du fryseren på en lavere temperatur. Enheten fungerer best med baser som er frosset ned til en temperatur mellom -12 °C og -22 °C.

Etter bearbeiding ser den frosne desserten sprø eller pulveraktig ut.

- Løsning: Baser som er frosset ned til svært lave temperaturer kan ha en sprø konsistens. For å få en mer kremaktig konsistens, bruk RE-SPIN-funksjonen etter at du har startet One-Touch-programmet.
- Lavt fett- eller sukkerinnhold kan påvirke konsistensen. For å oppnå perfekte resultater, se den medfølgende inspirasjonsguiden og anbefalte oppskrifter.

One-Touch-programmene lyser ikke.

- Løsning: Kontroller strømtilkoblingen: Før du installerer den eksterne bollen, må du koble enheten til en fungerende stikkontakt og deretter trykke på strømknappen for å velge program.
- Forsikre deg om at apparatet er fullstendig montert for bruk. Hvis apparatet er slått på og den eksterne bollen ikke er riktig montert, vil lampen på den eksterne bollen blinke rødt. Alle One-Touch-programmene vil være tilgjengelige når apparatet er fullstendig montert og behandlingsmodus er valgt.
- Når hvert program er fullført, må du fjerne den ytre skålen for å sjekke resultatene før du starter neste program.

Lampen på den ytre skålen lyser rødt og blinker.

- Løsning: Den ytre skålen er ikke montert eller er montert feil. Monter den ytre skålen på motorbasen igjen, til den klikker på plass.

Displayet viser meldingen E03, E05, E08 eller E28 (motoroverbelastning).

- Løsning: Det er oppdaget motoroverbelastning. Koble apparatet fra strømforsyningen, fjern den ytre skålen og la motorbasen avkjøles i 15 minutter før du starter den på nytt. Fjern lokket på den ytre skålen og kniven, og sørg for at ingen ingredienser sitter fast.
- For tykke blandinger kan føre til at apparatet setter seg fast. Bruk oppskrifter med riktig mengde sukker/fett.
- Basene må ha en temperatur mellom -12 °C og -22 °C. Juster innstillingene på fryseren, plasser isbeholderen foran eller la den stå kort tid i romtemperatur før bearbeiding.
- IKKE bearbeid faste isblokker, isbiter eller harde, løse ingredienser.

Beholderen har frosset fast i en vinkel i fryseren.

- Løsning: For å oppnå best mulig resultat, må du IKKE behandle beholdere som har frosset i skrå stilling eller som har blitt tatt ut og deretter frosset på nytt på en ujevn måte. Glatt alltid overflaten før du fryser den på nytt. Hvis den allerede er ujevn, må du tine den i kjøleskapet, blande ingrediensene og deretter fryse den på nytt på en jevn overflate.

Den ytre bollen løsner ikke fra motorbasen etter at behandlingen er fullført.

- Løsning: Vent i 2 minutter, og trykk deretter på og hold inne frigjøringsknappen (på venstre side av motorbasen) mens du dreier skålens håndtak mot klokken for å fjerne den. Det kan være nødvendig å bruke kraft.
- Før bruk må du alltid sørge for at knivkommeret er helt tørt. Når du tilbereder flere oppskrifter, må du skylle og tørke kniven mellom oppskriftene for å forhindre at vannrester fryser og delene klistrer seg sammen.

### Garantibetingelser

1. Produktet er dekket av en 24 måneders produsentgaranti, som håndteres av den eksklusive distributøren: Morele.net sp. z o.o., al. Jana Pawła II 43b, 31-864 Kraków, NIP: PL9451972201.
2. Reklamasjoner/garantireparasjoner skal meldes via garanti-/serviceformularen som er tilgjengelig på nettstedet morele.net.
3. Garantien dekker kun skjulte feil som produsenten er ansvarlig for.
4. Reklamasjonen behandles av salgsstedet eller teknisk service innenfor garantien, hvis kunden leverer
  - a. gyldig kjøpsbevis med salgsdato,
  - b. det rapporterte produktet eller den defekte delen. Ved fjernkjøp er garantikortet kun gyldig sammen med kjøpsbevis (kvittering/faktura).
5. Garantien gjelder ikke for
  - a. mekaniske skader og feil forbundet med disse,
  - b. skader og feil som skyldes feil bruk og feil oppbevaring, montering og vedlikehold,
  - c. skader og slitasje på slike forbruksdeler,
  - d. I henhold til bruksanvisningen er montering og vedlikehold brukerens ansvar.
6. Garantien gjelder ikke i følgende tilfeller:
  - a. garantiperioden er utløpt,
  - b. kunden har reparert eller modifisert produktet ved bruk av ikke-originale deler,
  - c. feilen er oppstått som følge av feil montering eller manglende overholdelse av instruksjonene for riktig bruk,
  - d. produktet brukes til andre formål enn husholdningsbruk,
  - e. skader oppstod under transport.
7. Kunden har rett til følgende kostnadsfri erstatning:
  - a. reparasjon av produktet,
  - b. utskifting av produktet,
  - c. redusert pris,
  - d. oppsigelse av avtalen og full refusjon av kostnadene.
8. For å melde krav
  - a. Vis frem produktet eller den delen av produktet som er gjenstand for kravet.
  - b. Du må fremlegge kjøpsbevis som inneholder navn og adresse på forhandleren, dato og sted for kjøpet og type produkt, eller en gyldig garantikort med stempel fra salgsstedet.
  - c. Hvis produktet leveres i skittent tilstand, har teknisk service rett til å nekte å ta imot det eller rengjøre det på kundens bekostning, etter skriftlig samtykke fra kunden.
9. Hvis klagen godkjennes, vil enheten bli reparert eller byttet ut med en ny, eller kunden vil få refundert kostnadene. Transportkostnadene dekkes av produsentens serviceavdeling.
10. Vi er ikke ansvarlige for skader som skyldes feil bruk av enheten. Kostnader for komponenter som er ødelagt som følge av feil bruk av enheten, tapte inntekter osv. refunderes ikke.

## **Avfallshåndtering**

Håndtering av avfall fra brukt elektrisk og elektronisk utstyr (forskrifter om brukt elektrisk og elektronisk utstyr).

Merkingen på emballasjen, tilbehøret eller bruksanvisningen indikerer at brukt utstyr og tilhørende elektronisk tilbehør ikke skal kastes i kommunale avfallsbeholdere sammen med annet husholdningsavfall.

Feil håndtering av elektronisk avfall kan føre til forurensning av miljøet eller utgjøre en helsefare på grunn av feil avfallshåndtering. Dette avfallet må skilles fra annet avfall og resirkuleres for å muliggjøre gjenbruk av råstoffene. Ved resirkulering er det tillatt å gjenbruke råstoffene.

## Instruções de segurança e observações

Leia atentamente estas instruções para compreender melhor como utilizar o produto. Durante a utilização, siga algumas regras básicas de segurança, incluindo as seguintes.

- Não mergulhe o dispositivo em água ou outros líquidos. Não utilize o dispositivo com as mãos molhadas.
- Mantenha o dispositivo fora do alcance de crianças pequenas.
- Desligue sempre o dispositivo da alimentação antes de limpar e substituir acessórios.
- Utilize o dispositivo apenas em superfícies estáveis, planas e niveladas.
- Não coloque as mãos no recipiente durante a utilização.
- Não encha os recipientes acima da linha MAX FILL.
- Não processe ingredientes duros e soltos, gelo em blocos sólidos ou cubos de gelo.
- Se o cabo de alimentação estiver danificado, deve ser substituído pelo fabricante ou por um técnico qualificado.
- ATENÇÃO: Não utilize produtos de limpeza alcalinos. Utilize um pano macio e um detergente suave.

## Parâmetros técnicos

Nome do produto: Máquina de gelados

Modelo do produto: IB026

Tensão nominal: 230 V

Frequência nominal: 50 Hz

Potência nominal: 700 W

## Descrição da unidade principal

Ilustração n.º 1

1. Base do motor
2. Tampa da cuba exterior
3. Anel de vedação da tampa externa do reservatório
4. Lâmina de corte
5. Tampa do recipiente
6. Recipiente
7. Taça externa

## Antes da primeira utilização

- Remova todos os materiais de embalagem.
- Lave os recipientes (recipiente, tigela externa), tampas e lâmina com água morna e detergente. Enxague bem e seque.
- Todos os componentes são isentos de BPA e podem ser lavados na máquina de lavar louça (apenas na prateleira superior). Antes de lavar, separe todas as peças.
- Limpe a base do motor e o painel de controlo com um pano macio e húmido e certifique-se de que a ficha está completamente seca.

## Dicas para congelar

- Para obter resultados ótimos, mantenha a temperatura do congelador entre -12 °C e -22 °C.
- Refrigere a base durante 24 horas completas.
- NÃO congele o recipiente em ângulo. Coloque-o sobre uma superfície plana.

## Instruções de utilização

Ilustrações n.º 2-5

1. Adicione os ingredientes ao recipiente (NÃO ultrapasse a linha MAX FILL). Congele por pelo menos 24 horas.
2. Ligue o aparelho à corrente e coloque-o sobre uma superfície plana e seca.
3. Após o congelamento, retire a tampa do recipiente e coloque-o na taça exterior.
4. Certifique-se de que o anel de vedação está corretamente instalado na tampa da tigela externa e, em seguida, instale a lâmina de corte com a ferramenta de montagem.
5. Alinhe o gancho da tampa ligeiramente à direita do suporte da tigela externa e gire a tampa para a direita para travá-la.
6. Coloque a taça externa na base do motor (suporte centralizado sob o visor). Gire o suporte para a direita para travar (sinalizado por um clique).
7. Pressione o botão de alimentação. Selecione o modo de processamento (FULL, TOP ou BOTTOM — os modos TOP e BOTTOM não estão disponíveis para os programas DRINKABLE).

8. Selecione o programa One-Touch adequado à sua base e pressione o botão de início. O programa irá parar automaticamente.
9. Para retirar a tigela, pressione o botão de libertação da tigela (à esquerda) e gire a alça de volta para o centro. Levante a tigela.
10. Para desbloquear a tampa, pressione o botão e gire-a para a esquerda.
11. **ATENÇÃO:** Os programas One-Touch não podem ser executados sequencialmente. Após cada programa, retire a taça externa e verifique os resultados.

### Programas One-Touch

- **PARA COMER COM COLHER:**
  - **GELADOS:** Para produtos lácteos e vegetais, garantindo gelados espessos e cremosos.
  - **GELATO:** Para preparar gelados italianos clássicos à base de natas.
  - **GELADO ITALIANO:** Transforma água e sabores de fruta em gelado italiano fresco e fácil de servir.
  - **SORBETE:** Transforma misturas de frutas aquosas e doces em iguarias cremosas e luxuosas.
  - **IOGURTE GELADO:** Transforma iogurte normal em iogurte gelado cremoso. Dica para profissionais: escolha variedades pré-adoçadas com teor integral de gordura.
  - **GELADOS DE GELO:** Para receitas com teor mínimo de açúcar, teor reduzido de gordura ou substitutos do açúcar (ceto ou paleo).
- **PARA BEBER:**
  - **SLUSHIE, MILKSHAKE, FROZEN DRINK:** Criação de bebidas suaves e espessas. **NOTA:** Os modos TOP e BOTTOM não estão disponíveis para os programas DRINKABLE. Antes de iniciar o processamento, adicione líquido à base congelada.
- **MIX-IN:** Para adicionar doces, bolachas, nozes, cereais ou frutas congeladas. Para obter melhores resultados, faça um buraco de 4 cm de diâmetro com uma colher, atingindo o fundo do recipiente, adicione os ingredientes picados/triturados (máximo de 1/4 de chávena) e, em seguida, inicie o programa MIX-IN. Os ingredientes duros (chocolate, doces, nozes) permanecerão intactos; os ingredientes macios (flocos de cereais, bolachas, frutas congeladas) serão triturados. Não é recomendável usar frutas frescas, molhos ou pastas para barrar como ingredientes, pois diluirão a sobremesa.
- **RE-SPIN:** Proporciona uma consistência suave, especialmente no caso de bases muito frias, que se tornam quebradiças ou pulverulentas. Não utilize a função RE-SPIN antes de iniciar o programa MIX-IN.

### Cuidados e manutenção

- **Limpeza:** Para limpar a tampa externa da tigela, primeiro remova a lâmina. Lave a lâmina e a tampa com água morna para remover os resíduos. Todas as peças removíveis devem ser lavadas à mão ou no cesto superior da máquina de lavar louça. Limpe a base do motor desligada com um pano ligeiramente húmido.
- **Programa de limpeza do eixo:** Este programa baixa lentamente o eixo para limpeza. Para utilizá-lo, ligue o aparelho à corrente, pressione o botão de alimentação, retire a taça exterior, pressione o botão de limpeza do eixo e, em seguida, o botão start/pausa. Limpe o eixo com um pano húmido e, em seguida, pressione novamente o botão iniciar/pausar para que o eixo retorne à posição inicial. Limpe o eixo após cada utilização.
- **Reinicialização do motor:** Se for detetada uma sobrecarga (por exemplo, E03, E05, E08, E28), desligue o aparelho da alimentação elétrica e aguarde pelo menos 15 minutos até que o motor arrefeça. Retire a tampa do recipiente externo e a lâmina, certifique-se de que nenhum ingrediente esteja bloqueando o conjunto da tampa e remova parte da mistura do recipiente. Conecte o aparelho novamente à fonte de alimentação e ligue-o.

### Resolução de problemas

O aparelho desliza sobre a bancada durante o funcionamento.

- **Solução:** Certifique-se de que a bancada e as pernas do aparelho estão limpas e secas.

Após o término do funcionamento, a iguaria congelada está líquida, em vez de sólida.

- **Solução:** Se, após o processamento, a mistura estiver muito mole, coloque o recipiente de volta no congelador por algumas horas ou até atingir a consistência desejada.
- **Congele a base por 24 horas e processe-a imediatamente após retirá-la do congelador.**
- **Se a consistência ainda estiver muito mole, ajuste o congelador para uma temperatura mais baixa. O aparelho funciona melhor com bases congeladas a uma temperatura entre -12 °C e -22 °C.**

Após o processamento, a sobremesa congelada parece quebradiça ou em pó.

- **Solução:** As bases congeladas a temperaturas muito baixas podem ter uma consistência quebradiça. Para obter uma consistência mais cremosa, use a função RE-SPIN após iniciar o programa One-Touch.
- **O baixo teor de gordura ou açúcar pode afetar a consistência. Para obter resultados perfeitos, consulte o guia de inspiração e as receitas recomendadas incluídos.**

Os programas One-Touch não acendem.

- **Solução:** Verifique a ligação à alimentação: antes de instalar o recipiente externo, ligue o aparelho a uma tomada que esteja a funcionar e, em seguida, pressione o botão de alimentação para selecionar o programa.

- Certifique-se de que o aparelho está totalmente montado para utilização. Se o aparelho estiver ligado e a tampa externa não estiver corretamente montada, a luz da tampa externa piscará a vermelho. Todos os programas One-Touch estarão disponíveis quando o aparelho estiver totalmente montado e o modo de processamento for selecionado.
- Após a conclusão de cada programa, remova o recipiente externo para verificar os resultados antes de iniciar o próximo programa.

A luz da tampa externa acende em vermelho e pisca.

- Solução: O prato externo não está montado ou está montado incorretamente. Remonte o prato externo na base do motor até encaixar no lugar.

O visor exibe a mensagem E03, E05, E08 ou E28 (sobrecarga do motor).

- Solução: Foi detetada uma sobrecarga do motor. Desligue o aparelho da alimentação, retire o recipiente externo e deixe a base do motor arrefecer durante 15 minutos antes de o ligar novamente. Retire a tampa do recipiente externo e a lâmina, certificando-se de que nenhum ingrediente ficou preso.
- Misturas muito espessas podem fazer com que o aparelho encrave. Use receitas com a quantidade adequada de açúcar/gordura.
- As bases devem estar a uma temperatura entre -12 °C e -22 °C. Ajuste as configurações do congelador, coloque o recipiente com o gelado na parte da frente ou deixe-o brevemente à temperatura ambiente antes de processar.
- NÃO processe blocos de gelo sólidos, cubos de gelo ou ingredientes duros e soltos.

O recipiente congelou inclinado no congelador.

- Solução: Para obter melhores resultados, NÃO processe o recipiente que congelou em ângulo ou foi retirado e depois recongelado de forma irregular. Antes de recongelar, alise sempre a superfície; se já estiver irregular, descongele no frigorífico, misture os ingredientes e recongele numa superfície plana.

A tampa exterior não se separa da base do motor após a conclusão do processamento.

- Solução: Aguarde 2 minutos e, em seguida, pressione e mantenha pressionado o botão de liberação (à esquerda da base do motor), girando simultaneamente a alça da tigela no sentido anti-horário para removê-la. Pode ser necessário usar força.
- Antes de utilizar, certifique-se sempre de que a câmara da lâmina está completamente seca. Ao preparar várias receitas, enxague e seque a lâmina entre as receitas para evitar que a água restante congele e os componentes grudem.

## Condições da garantia

1. O produto tem uma garantia do fabricante de 24 meses, executada pelo distribuidor exclusivo: Morele.net sp. z o.o., al. Jana Pawła II 43b, 31-864 Cracóvia, NIP: PL9451972201.
2. As reclamações/reparações ao abrigo da garantia devem ser comunicadas através do formulário de garantia/assistência disponível no site morele.net.
3. A garantia cobre apenas defeitos ocultos, pelos quais o fabricante é responsável.
4. A reclamação é analisada pelo ponto de venda ou pelo serviço técnico no âmbito da garantia, se o Cliente apresentar
  - a. um comprovativo de compra válido com a data de venda,
  - b. o produto reclamado ou a peça defeituosa. No caso de compras à distância, a carta de garantia só é válida com o comprovativo de compra (recibo/fatura).
5. Exclusões da garantia:
  - a. danos mecânicos e defeitos relacionados,
  - b. danos e defeitos resultantes de utilização inadequada e armazenamento, montagem e manutenção inadequados,
  - c. danos e desgaste de tais peças de desgaste,
  - d. De acordo com as instruções, as atividades relacionadas com a montagem e manutenção são da responsabilidade do utilizador.
6. A garantia não se aplica nos seguintes casos:
  - a. o seu prazo de validade tiver expirado,
  - b. o Cliente tiver reparado ou modificado o produto utilizando peças não originais,
  - c. o defeito tenha sido causado por montagem incorreta ou não observância das regras de operação corretas contidas nas instruções,
  - d. o produto for utilizado para fins que não sejam domésticos,
  - e. os danos ocorrerem durante o transporte.
7. O cliente tem direito à seguinte indemnização gratuita:
  - a. reparação do produto,
  - b. substituição do produto,
  - c. preço reduzido,
  - d. rescisão do contrato e reembolso total dos custos.
8. Para apresentar uma reclamação
  - a. Apresente o produto ou a parte do produto em questão.
  - b. Deve apresentar o comprovativo de compra com o nome e endereço do vendedor, a data e o local de compra e o tipo de produto ou um cartão de garantia válido com o carimbo do local de venda.
  - c. Se o produto for entregue sujo, o serviço técnico tem o direito de recusar a sua aceitação ou limpá-lo a expensas do Cliente, após obter o seu consentimento por escrito.

9. Se a reclamação for aceite, o aparelho será reparado ou substituído por um novo, ou o cliente receberá um reembolso. Os custos de transporte são suportados pelo serviço de assistência do fabricante.
10. Não nos responsabilizamos por danos resultantes do uso indevido do equipamento. Os custos de componentes desperdiçados em resultado do uso indevido do equipamento, lucros cessantes, etc., não são reembolsáveis.

### **Eliminação**

Tratamento de resíduos de equipamentos elétricos e eletrónicos usados (regulamentos relativos a equipamentos elétricos e eletrónicos usados).

As marcações na embalagem, nos acessórios ou no manual de instruções indicam que o equipamento usado e os acessórios eletrónicos que o acompanham não devem ser colocados em contentores de resíduos urbanos juntamente com outros resíduos domésticos.

O manuseamento inadequado de resíduos eletrónicos pode levar à contaminação do ambiente ou constituir um risco para a saúde devido à eliminação inadequada. Estes resíduos devem ser separados dos outros resíduos e reciclados para permitir a reutilização das matérias-primas. No caso da reciclagem, é permitida a reutilização das matérias-primas.

## Instrucțiuni și note de siguranță

Citiți cu atenție acest manual pentru a înțelege mai bine modul de utilizare a produsului. Când utilizați produsul, respectați câteva reguli de siguranță de bază, inclusiv următoarele.

- Nu scufundați dispozitivul în apă sau alte lichide. Nu utilizați dispozitivul cu mâinile ude.
- Păstrați dispozitivul la îndemâna copiilor mici.
- Deconectați întotdeauna dispozitivul de la sursa de alimentare înainte de a curăța sau înlocui accesoriile.
- Utilizați dispozitivul numai pe o suprafață stabilă, plană și orizontală.
- Nu introduceți mâinile în recipient în timpul utilizării.
- Nu umpleți recipientele peste linia MAX FILL.
- Nu prelucați ingrediente dure, vrac, blocuri solide de gheață sau cuburi de gheață.
- Dacă cablul de alimentare este deteriorat, înlocuiți-l cu unul nou de la producător sau de la un tehnician de service calificat.
- NOTĂ: Nu utilizați agenți de curățare alcalini. Utilizați o cârpă moale și un detergent delicat.

## Specificații tehnice

Denumirea produsului: Mașină de înghețată

Modelul produsului: IB026

Tensiune nominală: 230 V

Frecvență nominală: 50 Hz

Putere nominală: 700 W

## Descrierea unității principale

Ilustrația nr. 1

1. Baza motorului
2. Capac exterior al vasului
3. Inel de etanșare pentru capacul vasului exterior
4. Lamă de tăiere
5. Capac recipient
6. Recipient
7. Bol exterior

## Înainte de prima utilizare

- Îndepărtați toate materialele de ambalare.
- Spălați recipientele (recipientul, bolul exterior), capacele și lama cu apă caldă și detergent de vase. Clătiți bine și uscați.
- Toate componentele sunt fără BPA și pot fi spălate în mașina de spălat vase (numai în coșul superior). Separați toate piesele înainte de spălare.
- Ștergeți baza motorului și panoul de control cu o cârpă moale și umedă și asigurați-vă că ștecherul este complet uscat.

## Sfaturi pentru congelare

- Pentru rezultate optime, mențineți temperatura congelatorului între -12 °C și -22 °C.
- Răciți baza timp de 24 de ore.
- NU înghețați recipientul în poziție înclinată. Așezați-l pe o suprafață plană.

## Instrucțiuni de utilizare

Ilustrațiile 2-5

1. Adăugați ingredientele în recipient (NU depășiți linia MAX FILL). Congelați timp de cel puțin 24 de ore.
2. Conectați dispozitivul la sursa de alimentare și așezați-l pe o suprafață plană și uscată.
3. Odată înghețat, scoateți capacul recipientului și așezați-l în vasul exterior.
4. Asigurați-vă că inelul de etanșare este montat corect în capacul vasului exterior, apoi montați lama de tăiere folosind unealta de montare.
5. Aliniați dispozitivul de blocare a capacului ușor spre dreapta mânerului vasului exterior și rotiți capacul în sensul acelor de ceasornic pentru a-l bloca.
6. Așezați vasul exterior pe baza motorului (mânerul centrat sub afișaj). Rotiți mânerul în sensul acelor de ceasornic pentru a-l bloca (indicat printr-un clic).
7. Apăsăți butonul de pornire. Selectați modul de procesare (FULL, TOP sau BOTTOM — modulele TOP și BOTTOM nu sunt disponibile pentru programele DRINKABLE).

8. Selectați programul One-Touch care corespunde bazei dvs. și apăsați butonul de pornire. Programul se va opri automat.
9. Pentru a scoate vasul, apăsați butonul de eliberare a vasului (pe partea stângă) și rotiți mânerul înapoi spre centru. Ridicați vasul.
10. Pentru a debloca capacul, apăsați butonul și rotiți-l spre stânga.
11. NOTĂ: Programele One-Touch nu pot fi rulate consecutiv. După fiecare program, scoateți vasul exterior și verificați rezultatele.

### Programe One-Touch

- **PENTRU ALIMENTE CARE SE MĂNÂNCĂ CU LINGURA:**
  - ÎNGHEȚATĂ: Pentru produse lactate și vegetale, producând înghețată densă și catifelată.
  - GELATO: Pentru prepararea gelato-ului italian clasic pe bază de smântână.
  - GHEAȚĂ ITALIANĂ: Transformă apa și aromele de fructe în gheață italiană răcoroasă, care poate fi servită cu lingura.
  - SORBET: Transformă amestecurile apoase și dulci de fructe în delicatose cremoase și luxoase.
  - IAURT ÎNGHEȚAT: Transformă iaurtul simplu în iaurt înghețat cremos. Sfat profesional: alegeți varietăți cu conținut ridicat de grăsimi și îndulcite în prealabil.
  - ÎNGHEȚATĂ: Pentru rețete cu conținut minim de zahăr, conținut redus de grăsimi sau înlocuitori de zahăr (keto sau paleo).
- **BĂUTURI:**
  - SLUSHIE, MILKSHAKE, BĂUTURI ÎNGHEȚATE: Creează băuturi cremoase și dense. NOTĂ: Modulurile TOP și BOTTOM nu sunt disponibile pentru programele DRINKABLE. Adăugați lichidul la baza înghețată înainte de a începe procesarea.
- **MIX-IN:** Pentru adăugarea de dulciuri, biscuiți, nuci, cereale pentru micul dejun sau fructe congelate. Pentru rezultate optime, folosiți o lingură pentru a face o gaură cu diametrul de 4 cm până la fundul recipientului, adăugați aditivi tocați/zdrobiți (maximum 1/4 cană), apoi rulați programul MIX-IN. Aditivii tari (ciocolată, dulciuri, nuci) vor rămâne intacte; aditivii moi (cereale, biscuiți, fructe congelate) vor fi zdrobite. Fructele proaspete, sosurile sau pastele de unt nu sunt recomandate ca aditivi, deoarece vor dilua desertul.
- **RE-SPIN:** Oferă o consistență fină, în special pentru bazele foarte reci care devin friabile sau pudrate. Nu utilizați funcția RE-SPIN înainte de a porni programul MIX-IN.

### Îngrijire și întreținere

- **Curățare:** Pentru a curăța capacul exterior al bolului, scoateți mai întâi lama. Clătiți lama și capacul cu apă caldă pentru a îndepărta orice reziduu. Toate piesele detașabile trebuie spălate manual sau în raftul superior al mașinii de spălat vase. Ștergeți baza motorului oprit cu o cârpă ușor umezită.
- **Programul de curățare a axului:** Acest program coboară încet axul pentru curățare. Pentru a-l utiliza, conectați aparatul la sursa de alimentare, apăsați butonul de pornire, scoateți vasul exterior, apăsați butonul de curățare a axului, apoi apăsați butonul de pornire/pauză. Ștergeți axul cu o cârpă umeză, apoi apăsați din nou butonul de pornire/pauză pentru a readuce axul în poziția inițială. Curățați axul după fiecare utilizare.
- **Resetarea motorului:** Dacă se detectează o suprasarcină (de exemplu, E03, E05, E08, E28), deconectați aparatul de la sursa de alimentare și așteptați cel puțin 15 minute pentru ca motorul să se răcească. Scoateți capacul exterior al bolului și lama, asigurați-vă că niciun ingredient nu blochează ansamblul capacului și scoateți o parte din amestec din recipient. Reconectați aparatul la sursa de alimentare și porniți-l.

### Depanare

Aparatul se mișcă pe blatul de lucru în timpul funcționării.

- **Soluție:** Asigurați-vă că blatul de lucru și picioarele aparatului sunt curate și uscate.

La final, desertul congelat este lichid, nu solid.

- **Soluție:** Dacă amestecul este prea moale după procesare, puneți recipientul înapoi în congelator pentru câteva ore sau până când ajunge la consistența dorită.
- Congelați baza timp de 24 de ore și prelucrați-o imediat după ce ați scos-o din congelator.
- Dacă consistența este încă prea moale, setați congelatorul la o temperatură mai scăzută. Aparatul funcționează cel mai bine cu baze congelate între -12 °C și -22 °C.

După procesare, desertul congelat va avea un aspect sfărâmițos sau pudros.

- **Soluție:** Bazele congelate la temperaturi foarte scăzute pot avea o textură fragilă. Pentru o textură mai cremoasă, utilizați funcția RE-SPIN după pornirea programului One-Touch.
- Conținutul redus de grăsimi sau zahăr poate afecta textura. Pentru rezultate optime, consultați ghidul de inspirație inclus și rețetele recomandate.

Programele One-Touch nu se aprind.

- **Soluție:** Verificați conexiunea la sursa de alimentare: înainte de a instala vasul exterior, conectați aparatul la o priză de alimentare funcțională, apoi apăsați butonul de pornire pentru a selecta un program.

- Asigurați-vă că aparatul este complet asamblat pentru utilizare. Dacă aparatul este pornit și vasul extern nu este asamblat corect, lumina vasului extern va clipi roșu. Toate programele One-Touch vor fi disponibile odată ce aparatul este complet asamblat și este selectat un mod de procesare.
- După finalizarea fiecărui program, scoateți vasul exterior pentru a verifica rezultatele înainte de a rula programul următor.

Indicatorul luminos al vasului exterior va fi roșu și va clipi.

- Soluție: Cuva exterioră nu este montată sau este montată incorect. Remontați cuva exterioră pe baza motorului până când se fixează în poziție.

Afișajul indică E03, E05, E08 sau E28 (supraîncălzire motor).

- Soluție: S-a detectat o supraîncălzire a motorului. Deconectați aparatul de la sursa de alimentare, scoateți vasul exterior și lăsați baza motorului să se răcească timp de 15 minute înainte de a reporni. Scoateți capacul vasului exterior și lama, asigurându-vă că nu sunt ingrediente lipite.
- Amestecurile prea dense pot provoca blocarea aparatului. Utilizați rețete cu cantitatea corectă de zahăr/grăsimi.
- Bazele trebuie să aibă o temperatură cuprinsă între -12 °C și -22 °C. Reglați setările congelatorului, așezați recipientul pentru înghețată în partea din față sau lăsați-l la temperatura camerei pentru o perioadă scurtă de timp înainte de procesare.
- NU prelucrați blocuri solide de gheață, cuburi de gheață sau ingrediente dure și vrac.

Recipientul a înghețat într-un unghi în congelator.

- Soluție: Pentru rezultate optime, NU procesați un recipient care a înghețat într-un unghi sau care a fost scos și apoi înghețat din nou în mod neuniform. Neteziți întotdeauna suprafața înainte de a îngheța din nou; dacă este deja neuniformă, dezghețați în frigider, amestecați ingredientele și apoi înghețați din nou pe o suprafață uniformă.

Bolul exterior nu se detasează de baza motorului după finalizarea procesării.

- Soluție: Așteptați 2 minute, apoi apăsați și țineți apăsat butonul de eliberare (pe partea stângă a bazei motorului) în timp ce rotiți mânerul bolului în sens invers acelor de ceasornic pentru a-l scoate. Este posibil să fie nevoie să aplicați forță.
- Asigurați-vă întotdeauna că camera lamei este complet uscată înainte de utilizare. Când pregătiți mai multe rețete, clătiți și uscați lama între rețete pentru a preveni înghețarea reziduurilor de apă și lipirea componentelor.

## Condiții de garanție

1. Produsul este acoperit de o garanție de 24 de luni oferită de producător, furnizată de distribuitorul exclusiv: Morele.net sp. z o.o., al. Jana Pawła II 43b, 31-864 Cracovia, NIP: PL9451972201.
2. Reclamațiile/reparațiile în garanție trebuie raportate utilizând formularul de garanție/service disponibil pe site-ul web morele.net.
3. Garanția acoperă numai defectele ascunse pentru care producătorul este responsabil.
4. Reclamațiile sunt luate în considerare de punctul de vânzare sau de serviciul tehnic în garanție dacă clientul furnizează
  - a. o dovadă valabilă de achiziție cu data vânzării,
  - b. produsul sau piesa defectă raportată. În cazul achizițiilor la distanță, cardul de garanție este valabil numai cu dovada de cumpărare (chitanță/factură).
5. Excluderi din garanție:
  - a. daune mecanice și defecte conexe,
  - b. deteriorări și defecte rezultate din utilizarea necorespunzătoare și depozitarea, asamblarea și întreținerea necorespunzătoare,
  - c. deteriorarea și uzura pieselor consumabile,
  - d. În conformitate cu instrucțiunile, activitățile de asamblare și întreținere sunt responsabilitatea utilizatorului.
6. Garanția nu se aplică dacă:
  - a. perioada de valabilitate a expirat,
  - b. clientul a reparat sau modificat produsul utilizând piese neoriginale,
  - c. defectul a fost cauzat de instalarea incorectă sau de nerespectarea instrucțiunilor de utilizare conținute în manual,
  - d. produsul este utilizat în alte scopuri decât cele casnice,
  - e. s-au produs daune în timpul transportului.
7. Clientul are dreptul la următoarele despăgubiri gratuite:
  - a. reparația produsului,
  - b. înlocuirea produsului,
  - c. preț redus,
  - d. rezilierea contractului și rambursarea integrală a sumei plătite.
8. Pentru a depune o reclamație
  - a. Prezențați produsul sau piesa pentru care faceți reclamația.
  - b. Trebuie să prezentați dovada achiziției care conține numele și adresa vânzătorului, data și locul achiziției și tipul produsului sau un card de garanție valabil ștampilat de locul de vânzare.
  - c. Dacă produsul este livrat murdar, serviciul tehnic are dreptul să refuze acceptarea acestuia sau să îl curețe pe cheltuiala clientului, după obținerea consimțământului scris al acestuia.

9. Dacă reclamația este acceptată, dispozitivul va fi reparat sau înlocuit cu unul nou, sau clientul va primi o rambursare. Costurile de transport sunt acoperite de departamentul de service al producătorului.
10. Nu suntem responsabili pentru daunele rezultate din utilizarea necorespunzătoare a dispozitivului. Costurile componentelor irosite ca urmare a funcționării necorespunzătoare a dispozitivului, profiturile pierdute etc. nu sunt rambursabile.

### **Eliminare**

Manipularea deșeurilor de echipamente electrice și electronice (reglementări DEEE).

Marcajele de pe ambalaj, accesorii sau instrucțiuni de utilizare indică faptul că echipamentele uzate și accesoriile electronice aferente nu trebuie eliminate în containere de deșuri municipale împreună cu alte deșuri menajere.

Manipularea necorespunzătoare a deșeurilor electronice poate duce la poluarea mediului sau poate reprezenta un risc pentru sănătate din cauza eliminării necorespunzătoare. Aceste deșuri trebuie separate de alte deșuri și reciclate pentru a permite reutilizarea materiilor prime. În cazul reciclării, reutilizarea materiilor prime este permisă.

## Bezpečnostné pokyny a upozornenia

Prečítajte si pozorne túto príručku, aby ste lepšie pochopili, ako používať tento výrobok. Pri používaní výrobku dodržiavajte niekoľko základných bezpečnostných pravidiel, vrátane nasledujúcich.

- Nezanorujte zariadenie do vody ani iných tekutín. Ne používajte zariadenie s mokrymi rukami.
- Zariadenie uchovávajte mimo dosahu malých detí.
- Pred čistením alebo výmenou príslušenstva vždy odpojte zariadenie od napájania.
- Zariadenie používajte iba na stabilnom, rovnom a vodorovnom povrchu.
- Počas používania nekladajte ruky do nádoby.
- Nenapĺňajte nádobu nad značku MAX FILL.
- Nespracúvajte tvrdé, sypké ingrediencie, pevné bloky ľadu ani kocky ľadu.
- Ak je napájací kábel poškodený, nechajte ho vymeniť výrobcom alebo kvalifikovaným servisným technikom.
- POZNÁMKA: Nepoužívajte alkalické čistiace prostriedky. Použite mäkkú handričku a jemný čistiaci prostriedok.

## Technické špecifikácie

Názov produktu: Stroj na výrobu zmrzliny

Model produktu: IB026

Menovité napätie: 230 V

Menovitá frekvencia: 50 Hz

Menovitý výkon: 700 W

## Popis hlavnej jednotky

Ilustrácia č. 1

1. Základňa motora
2. Vonkajší kryt misy
3. Tesniaci krúžok krytu vonkajšej misy
4. Rezný nôž
5. Kryt nádoby
6. Nádobá
7. Vonkajšia misa

## Pred prvým použitím

- Odstráňte všetky obalové materiály.
- Nádoby (nádobá, vonkajšia miska), viečka a čepeľ umyte teplou vodou a prostriedkom na umývanie riadu. Dôkladne opláchnite a osušte.
- Všetky komponenty sú bez obsahu BPA a vhodné do umývačky riadu (len horný košík). Pred umývaním oddeľte všetky časti.
- Základňu motora a ovládací panel utrite mäkkou vlhkou handričkou a uistite sa, že zástrčka je úplne suchá.

## Tipy na mrazenie

- Pre dosiahnutie optimálnych výsledkov udržiajte teplotu mrazničky v rozmedzí -12 °C až -22 °C.
- Základňu nechajte chladnúť po dobu 24 hodín.
- NEZAMRAZUJTE nádobu v naklonenej polohe. Umiestnite ju na rovnú plochu.

## Návod na použitie

Obrázky 2–5

1. Pridajte ingrediencie do nádoby (NEPREKRAČUJTE maximálnu hladinu MAX FILL). Zmrazte najmenej 24 hodín.
2. Pripojte zariadenie k napájaniu a umiestnite ho na rovný, suchý povrch.
3. Po zmrazení odstráňte viečko nádoby a vložte ju do vonkajšej misy.
4. Uistite sa, že tesniaci krúžok je správne nasadený na vonkajšom veku misy, potom nasadte rezací nôž pomocou montážneho nástroja.
5. Vyrovnajte západku veka mierne napravo od rukoväti vonkajšej misy a otočte veko v smere hodinových ručičiek, aby sa zaistilo.
6. Vnútornú miskú umiestnite na základňu motora (rukoväť umiestnite do stredu pod displejom). Otočte rukoväť v smere hodinových ručičiek, aby sa zaistila (oznámi sa cvaknutím).
7. Stlačte tlačidlo napájania. Vyberte režim spracovania (FULL, TOP alebo BOTTOM – režimy TOP a BOTTOM nie sú k dispozícii pre programy DRINKABLE).
8. Vyberte program One-Touch, ktorý zodpovedá vašej základni, a stlačte tlačidlo štart. Program sa automaticky zastaví.

9. Na odstránenie misy stlačte tlačidlo na uvoľnenie misy (na ľavej strane) a otočte rukoväť späť smerom do stredu. Zdvihnite misu.
10. Na odomknutie veka stlačte tlačidlo a otočte ho doľava.
11. **POZNÁMKA:** Programy One-Touch nie je možné spúšťať za sebou. Po každom programe vyberte vonkajšiu miskú a skontrolujte výsledky.

### Programy One-Touch

- **PRE POTRAVINY, KTORÉ SA JEDIA LŽIČKOU:**
  - **ZMRZLINY:** Pre mliečne a rastlinné produkty, na výrobu hustej, krémovej zmrzliny.
  - **GELATO:** Na prípravu klasickej talianskej zmrzliny na báze smotany.
  - **TALIANSKA ĽADOVÁ KREMA:** Premení vodu a ovocné príchute na chladnú taliansku ľadovú kreme, ktorú možno naberáť lyžicou.
  - **SORBET:** Premení vodnaté, sladké ovocné zmesi na luxusné, krémové pochúťky.
  - **ZMRAZENÝ JOGURT:** Premení obyčajný jogurt na krémový zmrazený jogurt. Tip od profesionála: vyberte si predsladené plnotučné druhy.
  - **ZMRZLINY:** Pre recepty s minimálnym obsahom cukru, zníženým obsahom tuku alebo náhradami cukru (keto alebo paleo).
- **NÁPOJE:**
  - **SLUSHIE, MILKSHAKE, FROZEN DRINK:** Vytvára hladké, husté nápoje. **POZNÁMKA:** Režimy TOP a BOTTOM nie sú k dispozícii pre programy DRINKABLE. Pred začatím spracovania pridajte tekutinu do zmrazeného základu.
- **MIX-IN:** Na pridávanie sladkostí, sušienok, orechov, raňajkových cereálií alebo mrazeného ovocia. Pre dosiahnutie najlepších výsledkov použite lyžicu na vytvorenie otvoru s priemerom 4 cm siahajúceho až na dno nádoby, pridajte nasekané/drvené prísady (maximálne 1/4 šálky) a potom spustíte program MIX-IN. Tvrdé prísady (čokoláda, sladkosti, orechy) zostanú nedotknuté; mäkké prísady (cereálie, sušienky, mrazené ovocie) budú rozdrvené. Čerstvé ovocie, omáčky alebo nátierky sa ako prísady neodporúčajú, pretože dezert zriedia.
- **RE-SPIN:** Zabezpečuje hladkú konzistenciu, najmä v prípade veľmi studených základní, ktoré sa stávajú drobnými alebo práškovými. Pred spustením programu MIX-IN nepoužívajte funkciu RE-SPIN.

### Starostlivosť a údržba

- **Čistenie:** Na čistenie vonkajšieho krytu misy najskôr odstráňte nôž. Nôž a kryt opláchnite teplou vodou, aby ste odstránili všetky zvyšky. Všetky odnímateľné časti by sa mali umývať ručne alebo v hornom koši umývačky riadu. Vypnutú základňu motora utrite mierne navlhčenou handričkou.
- **Program čistenia hriadeľa:** Tento program pomaly spúšťa hriadeľ na čistenie. Ak ho chcete použiť, pripojte spotrebič k napájaniu, stlačte tlačidlo napájania, odstráňte vonkajšiu miskú, stlačte tlačidlo čistenia hriadeľa a potom stlačte tlačidlo štart/pauza. Hriadeľ utrite vlhkou handričkou a potom stlačte tlačidlo štart/pauza, aby sa hriadeľ vrátil do pôvodnej polohy. Hriadeľ čistite po každom použití.
- **Resetovanie motora:** Ak je zistené preťaženie (napr. E03, E05, E08, E28), odpojte spotrebič od napájania a počkajte aspoň 15 minút, kým motor vychladne. Odstráňte vonkajšie veko misy a nôž, uistite sa, že žiadne ingrediencie neblokujú zostavu veka, a odstráňte časť zmesi z nádoby. Znovu pripojte spotrebič k napájaniu a zapnite ho.

### Odstraňovanie porúch

Zariadenie sa počas prevádzky pohybuje po pracovnej doske.

- **Riešenie:** Uistite sa, že pracovná doska a nožičky spotrebiča sú čisté a suché.

Po dokončení je zmrazená pochúťka skôr tekutá ako tuhá.

- **Riešenie:** Ak je zmes po spracovaní príliš mäkká, vložte nádobu späť do mrazničky na niekoľko hodín alebo dovedy, kým nedosiahne požadovanú konzistenciu.
- **Základ zmrazte na celých 24 hodín** a spracujte ho ihneď po vyňatí z mrazničky.
- **Ak je konzistencia stále príliš mäkká, nastavte mrazničku na nižšiu teplotu.** Stroj funguje najlepšie s základmi zmrazenými na teplotu medzi -12 °C a -22 °C.

Po spracovaní bude mrazený dezert vyzeráť drobný alebo práškovitý.

- **Riešenie:** Základy zmrazené pri veľmi nízkych teplotách môžu mať krehkú konzistenciu. Ak chcete dosiahnuť krémovejšiu konzistenciu, po spustení programu One-Touch použite funkciu RE-SPIN.
- **Nízky obsah tuku alebo cukru môže ovplyvniť konzistenciu.** Pre dosiahnutie najlepších výsledkov sa riadte priloženým inšpiračným sprievodcom a odporúčanými receptami.

Programy One-Touch sa nerozsvietia.

- **Riešenie:** Skontrolujte napájanie: pred inštaláciou vonkajšej misy pripojte spotrebič k funkčnej elektrickej zásuvke a potom stlačte tlačidlo napájania, aby ste vybrali program.
- **Uistite sa, že je spotrebič úplne zmontovaný na použitie.** Ak je spotrebič zapnutý a externá misa nie je správne zmontovaná, kontrolka externej misy bude blikať červenou farbou. Všetky programy One-Touch budú k dispozícii, akonáhle bude spotrebič úplne zmontovaný a bude vybraný režim spracovania.

- Po dokončení každého programu vyberte vonkajšiu misu, aby ste skontrolovali výsledky pred spustením ďalšieho programu.

Kontrolka vonkajšej misy bude blikať červenou farbou.

- Riešenie: Vonkajšia miska nie je nasadená alebo je nasadená nesprávne. Nasuňte vonkajšiu miskú späť na základňu motora, až zaklapne na miesto.

Na displeji sa zobrazuje E03, E05, E08 alebo E28 (preťaženie motora).

- Riešenie: Zistené preťaženie motora. Odpojte spotrebič od elektrickej siete, vyberte vonkajšiu misu a nechajte základňu motora vychladnúť po dobu 15 minút pred opätovným spustením. Odstráňte veko vonkajšej misy a nôž a uistite sa, že v nich nezostali žiadne ingrediencie.
- Príliš husté zmesi môžu spôsobiť zaseknutie spotrebiča. Používajte recepty so správnym množstvom cukru/tuku.
- Základné suroviny musia mať teplotu medzi -12 °C a -22 °C. Nastavte mrazničku, umiestnite nádobu na zmrzlinu dopredu alebo ju pred spracovaním nechajte krátko pri izbovej teplote.
- NESPRAVUJTE pevné bloky ľadu, kocky ľadu ani tvrdé, sypké ingrediencie.

Nádobu zamrzla v mrazničke v naklonenom uhle.

- Riešenie: Pre dosiahnutie najlepších výsledkov NEPOUŽÍVAJTE nádobu, ktorá zamrzla pod uhlom alebo bola vyňatá a potom nerovnomerne znovu zamrznutá. Pred opätovným zamrznutím vždy vyhľadte povrch; ak je už nerovný, rozmrazte v chladničke, zmiešajte ingrediencie a potom znovu zamrznite na rovnom povrchu.

Vonkajšia miska sa po dokončení spracovania neoddelí od základne motora.

- Riešenie: Počkajte 2 minúty, potom stlačte a podržte uvoľňovacie tlačidlo (na ľavej strane základne motora) a zároveň otočte rukoväť misy proti smeru hodinových ručičiek, aby ste ju odstránili. Možno budete musieť použiť silu.
- Pred použitím sa vždy uistite, že komora noža je úplne suchá. Pri príprave viacerých receptov opláchnite a osušte nôž medzi receptami, aby sa zabránilo zamrznutiu zvyškov vody a zlepeniu komponentov.

## Záručné podmienky

1. Na výrobok sa vzťahuje 24-mesačná záruka výrobcu, ktorú poskytuje výhradný distribútor: Morele.net sp. z o.o., al. Jana Pawła II 43b, 31-864 Krakov, NIP: PL9451972201.
2. Reklamácie/záručné opravy je potrebné nahlásiť prostredníctvom formulára záruky/servisného formulára, ktorý je k dispozícii na webovej stránke morele.net.
3. Záruka sa vzťahuje iba na skryté vady, za ktoré zodpovedá výrobca.
4. Reklamácie posudzuje predajné miesto alebo technický servis v rámci záruky, ak zákazník predloží
  - a. platný doklad o kúpe s dátumom predaja,
  - b. nahlásený výrobok alebo vadnú časť. V prípade nákupu na diaľku je záručný list platný iba s dokladom o kúpe (pokladničný blok/faktúra).
5. Výnimky zo záruky:
  - a. mechanické poškodenia a súvisiace vady,
  - b. poškodenia a vady vyplývajúce z nesprávneho používania a nesprávneho skladovania, montáže a údržby,
  - c. poškodenie a opotrebenie spotrebných dielov,
  - d. V súlade s pokynmi je za montáž a údržbu zodpovedný používateľ.
6. Záruka sa nevzťahuje, ak:
  - a. jej platnosť uplynula,
  - b. zákazník opravil alebo upravil výrobok pomocou neoriginálnych dielov,
  - c. zárada bola spôsobená nesprávnou inštaláciou alebo nedodržaním pokynov na obsluhu uvedených v príručke,
  - d. produkt sa používa na iné účely ako domáce použitie,
  - e. poškodenie vzniklo počas prepravy.
7. Zákazník má nárok na nasledujúcu bezplatnú náhradu:
  - a. oprava výrobku,
  - b. výmena výrobku,
  - c. znížená cena,
  - d. ukončenie zmluvy a vrátenie celej sumy.
8. Ako uplatniť reklamáciu
  - a. Predložte výrobok alebo časť, na ktorú sa reklamácia vzťahuje.
  - b. Musíte predložiť doklad o kúpe obsahujúci meno a adresu predajcu, dátum a miesto nákupu a typ produktu alebo platnú záručnú kartu s pečiatkou miesta predaja.
  - c. Ak je výrobok dodaný znečistený, technický servis má právo odmietnuť jeho prijatie alebo ho vyčistiť na náklady zákazníka po získaní jeho písomného súhlasu.
9. Ak bude reklamácia uznaná, zariadenie bude opravené alebo vymenené za nové, alebo zákazník dostane vrátené peniaze. Náklady na dopravu hradí servisné oddelenie výrobcu.
10. Nie sme zodpovední za škody spôsobené nesprávnym používaním zariadenia. Náklady na komponenty, ktoré boli poškodené v dôsledku nesprávnej prevádzky zariadenia, ušlý zisk atď. nie sú refundovateľné.

## Likvidácia

Nakladanie s odpadom z elektrických a elektronických zariadení (predpisy WEEE).

Označenia na obale, príslušenstve alebo v návode na použitie uvádzajú, že použité zariadenia a príslušenstvo sa nesmú likvidovať v kontajneroch na komunálny odpad spolu s iným domovým odpadom.

Nesprávne nakladanie s elektronickým odpadom môže viesť k znečisteniu životného prostredia alebo predstavovať zdravotné riziko v dôsledku nesprávnej likvidácie. Tento odpad by mal byť oddelený od ostatného odpadu a recyklovaný, aby bolo možné opätovne využiť suroviny. V prípade recyklácie je opätovné použitie surovín povolené.

## Säkerhetsinstruktioner och anmärkningar

Läs igenom denna bruksanvisning noggrant för att bättre förstå hur produkten ska användas. Följ några grundläggande säkerhetsregler när du använder produkten, inklusive följande.

- Sänk inte ner enheten i vatten eller andra vätskor. Använd inte enheten med våta händer.
- Förvara enheten utom räckhåll för små barn.
- Koppla alltid bort enheten från strömkällan innan du rengör eller byter tillbehör.
- Använd enheten endast på en stabil, plan och jämn yta.
- Stick inte händerna i behållaren under användning.
- Fyll inte behållarna över MAX FILL-markeringen.
- Bearbeta inte hårda, lösa ingredienser, is i form av fasta block eller isbitar.
- Om nätsladden är skadad ska den bytas ut av tillverkaren eller en kvalificerad servicetekniker.
- OBS: Använd inte alkaliska rengöringsmedel. Använd en mjuk trasa och ett mildt rengöringsmedel.

## Tekniska parametrar

Produktnamn: Glassmaskin

Produktmodell: IB026

Märkspänning: 230 V

Nominell frekvens: 50 Hz

Märkeffekt: 700 W

## Beskrivning av huvudenheten

Illustration nr 1

1. Motors bas
2. Ytterkåpens lock
3. Tätningsring för ytterkåpan
4. Skärblad
5. Behållarens lock
6. Behållare
7. Yttre skål

## Före första användningen

- Ta bort allt förpackningsmaterial.
- Tvätta behållarna (behållare, yttre skål), locken och kniven med varmt vatten och diskmedel. Skölj noggrant och torka.
- Alla delar är BPA-fria och kan diskas i diskmaskin (endast på övre hyllan). Ta isär alla delar före diskning.
- Torka av motorbasen och kontrollpanelen med en mjuk, fuktig trasa och se till att kontakten är helt torr.

## Tips för frysning

- För bästa resultat, håll frystemperaturen mellan -12 °C och -22 °C.
- Kyl basen i 24 timmar.
- Frys INTE behållaren i vinkel. Placera den på en plan yta.

## Användningsanvisning

Illustrationer nr 2-5

1. Tillsätt ingredienserna i behållaren (överskrid INTE MAX FILL-markeringen). Frys i minst 24 timmar.
2. Anslut enheten till strömförsörjningen och placera den på en plan, torr yta.
3. När behållaren är fryst, ta av locket och placera den i den yttre skålen.
4. Se till att tätningsringen är korrekt monterad i locket på den yttre skålen och montera sedan skärbladet med hjälp av monteringsverktyget.
5. Rikta in lockets spärr något till höger om den yttre skålens handtag och vrid locket åt höger för att låsa det.
6. Placera den yttre skålen på motorbasen (fästet centrerat under displayen). Vrid fästet åt höger för att låsa det (markeras med ett klick).
7. Tryck på strömbrytaren. Välj bearbetningsläge (FULL, TOP eller BOTTOM – lägena TOP och BOTTOM är inte tillgängliga för DRINKABLE-programmen).
8. Välj det One-Touch-program som passar din bas och tryck på startknappen. Programmet stannar automatiskt.
9. För att ta ut skålen, tryck på skålens frigöringsknapp (på vänster sida) och vrid handtaget tillbaka till mitten. Lyft upp skålen.
10. För att låsa upp locket, tryck på knappen och vrid det åt vänster.

11. OBS: One-Touch-programmen kan inte köras efter varandra. Efter varje program måste du ta ut den yttre skålen och kontrollera resultatet.

## One-Touch-program

- **FÖR SKEDMAT:**
  - GLASS: För mjölk- och växtbaserade produkter, ger en tjock, krämig glass.
  - GELATO: För tillagning av klassisk italiensk glass på gräddbas.
  - ITALIENSK GLASS: Förvandlar vatten och fruktsmaker till sval, lättskopan italiensk glass.
  - SORBET: Förvandlar vattniga, söta fruktblandningar till lyxiga, krämiga delikatesser.
  - FRYST YOGHURT: Förvandlar vanlig yoghurt till krämig fryst yoghurt. Tips för proffs: välj förhandsfärdslötade varianter med full fetthalt.
  - ISGLASS: För recept med minimalt sockernehåll, reducerat fettnnehåll eller sockersubstitut (keto eller paleo).
- **ATT DRICKA:**
  - SLUSHIE, MILKSHAKE, FROZEN DRINK: Skapar släta, tjocka drycker. OBS: Lägena TOP och BOTTOM är inte tillgängliga för DRINKABLE-programmen. Tillsätt vätska till den frysta basen innan bearbetningen påbörjas.
- **MIX-IN:** För att tillsätta godis, kakor, nötter, frukostflingor eller frysta frukter. För bästa resultat, gör ett hål med en diameter på 4 cm med en sked, som når botten av behållaren, tillsätt hackade/krossade tillbehör (maximalt 1/4 kopp) och starta sedan programmet MIX-IN. Hårda tillbehör (choklad, godis, nötter) förblir intakta; mjuka tillbehör (flingor, kakor, frysta frukter) finfördelas. Det rekommenderas inte att använda färsk frukt, såser eller smörgåspålägg som tillbehör, eftersom de späder ut desserten.
- **RE-SPIN:** Ger en jämn konsistens, särskilt för mycket kalla baser som blir spröda eller pulverformiga. Använd inte RE-SPIN-funktionen innan du startar MIX-IN-programmet.

## Skötsel och underhåll

- **Rengöring:** För att rengöra skålens ytterlock måste du först ta bort kniven. Skölj kniven och locket med varmt vatten för att ta bort rester. Alla avtagbara delar ska diskas för hand eller i den övre korgen i diskmaskinen. Den avstängda motorbasen ska torkas av med en lätt fuktig trasa.
- **Program för rengöring av axeln:** Detta program sänker långsamt ner axeln för rengöring. För att använda det, anslut enheten till strömkällan, tryck på strömbrytaren, ta bort den yttre skålen, tryck på knappen för rengöring av axeln och sedan på start-/pausknappen. Torka av axeln med en fuktig trasa och tryck sedan på start-/pausknappen igen för att återföra axeln till utgångsläget. Rengör axeln efter varje användning.
- **Återställning av motorn:** Om en överbelastning upptäcks (t.ex. E03, E05, E08, E28), koppla bort enheten från strömförsörjningen och vänta minst 15 minuter tills motorn har svalnat. Ta bort locket på den yttre skålen och kniven, se till att inga ingredienser blockerar locket och ta bort en del av blandningen från behållaren. Anslut enheten till strömkällan igen och slå på den.

## Felsökning

Enheter glider på bänkskivan under drift.

- **Lösning:** Se till att bänkskivan och enhetens fötter är rena och torra.

När enheten är klar är den frysta delikatessen flytande istället för fast.

- **Lösning:** Om blandningen är för mjuk efter bearbetningen, sätt tillbaka behållaren i frysen i några timmar eller tills den har nått önskad konsistens.
- Frys basen i 24 timmar och bearbeta den direkt efter att du tagit ut den ur frysen.
- Om konsistensen fortfarande är för mjuk, ställ in frysen på en lägre temperatur. Enheten fungerar bäst med baser som är frysta till en temperatur mellan -12 °C och -22 °C.

Efter bearbetning ser den frysta desserten krispig eller pudrig ut.

- **Lösning:** Baser som frysts vid mycket låga temperaturer kan ha en spröd konsistens. För att få en krämigare konsistens, använd funktionen RE-SPIN efter att du startat One-Touch-programmet.
- Lågt fett- eller sockernehåll kan påverka konsistensen. För bästa resultat, se den medföljande inspirationsguiden och rekommenderade recept.

One-Touch-programmen lyser inte.

- **Lösning:** Kontrollera strömanslutningen: innan du installerar den yttre skålen, anslut enheten till ett fungerande eluttag och tryck sedan på strömbrytaren för att välja program.
- Se till att enheten är helt monterad för användning. Om enheten är påslagen och den externa skålen inte är korrekt monterad kommer lampan på den externa skålen att blinka rött. Alla One-Touch-program kommer att vara tillgängliga när enheten är helt monterad och bearbetningsläget har valts.
- När varje program är avslutat ska du ta bort den yttre skålen för att kontrollera resultatet innan du startar nästa program.

Lampan på den yttre skålen lyser rött och blinkar.

- Lösning: Den yttre skålen är inte monterad eller är felaktigt monterad. Montera den yttre skålen på motorbasen igen tills den snäpper på plats.

Displayen visar meddelandet E03, E05, E08 eller E28 (motoröverbelastning).

- Lösning: Motoröverbelastning har upptäckts. Koppla bort enheten från strömförsörjningen, ta bort den yttre skålen och låt motorbasen svalna i 15 minuter innan du startar om den. Ta bort locket på den yttre skålen och kniven och se till att inga ingredienser har fastnat.
- För tjocka blandningar kan orsaka att enheten fastnar. Använd recept med rätt mängd socker/fett.
- Baserna måste ha en temperatur mellan -12 °C och -22 °C. Justera frysens inställningar, placera behållaren med glass längst fram eller låt den stå en kort stund i rumstemperatur innan bearbetning.
- Bearbeta INTE fasta isblock, isbitar eller hårda, lösa ingredienser.

Behållaren har frusit fast i en vinkel i frysen.

- Lösning: För bästa resultat, bearbeta INTE en behållare som har frusit fast i en vinkel eller tagits ut och sedan frysts om på ett ojämnt sätt. Jämna alltid ut ytan innan du fryser om den. Om den redan är ojämn, tina den i kylskåpet, blanda ingredienserna och frys sedan om den på en jämn yta.

Den yttre skålen lossnar inte från motorbasen efter bearbetningen.

- Lösning: Vänta 2 minuter och tryck sedan på och håll ned frigöringsknappen (på vänster sida av motorbasen) samtidigt som du vrider skålens handtag moturs för att ta bort den. Det kan vara nödvändigt att använda kraft.
- Se alltid till att knivkammaren är helt torr innan du använder den. När du tillagar flera recept bör du skölja och torka kniven mellan recepten för att förhindra att vattenrester fryser och att delarna klibbar ihop.

## Garantivillkor

1. Produkten omfattas av en 24-månaders tillverkargaranti som tillhandahålls av den exklusiva distributören: Morele.net s. p o.o., al. Jana Pawla II 43b, 31-864 Kraków, NIP: PL9451972201.
2. Reklamationer/garantireparationer ska anmälas via garanti-/serviceformuläret som finns tillgängligt på webbplatsen morele.net.
3. Garantin omfattar endast dolda fel som tillverkaren ansvarar för.
4. Reklamationen behandlas av försäljningsstället eller teknisk service inom ramen för garantin, om kunden tillhandahåller
  - a. giltigt inköpsbevis med försäljningsdatum,
  - b. den anmälda produkten eller den defekta delen. Vid distansköp är garantikortet endast giltigt tillsammans med inköpsbevis (kvitto/faktura).
5. Garantiframställningar:
  - a. mekaniska skador och därmed sammanhängande fel,
  - b. skador och fel som uppstått till följd av felaktig användning och felaktig förvaring, montering och underhåll,
  - c. skador och slitage på sådana förbrukningsartiklar,
  - d. Enligt instruktionen är montering och underhåll användarens ansvar.
6. Garantin gäller inte om:
  - a. garantiperioden har löpt ut,
  - b. kunden har reparerat eller modifierat produkten med icke-originaldelar,
  - c. felet uppstått till följd av felaktig montering eller bristande efterlevnad av de regler för korrekt användning som anges i instruktionen,
  - d. produkten används för andra ändamål än hushållsbruk,
  - e. skador uppstått under transport.
7. Kunden har rätt till följande kostnadsfria ersättning:
  - a. reparation av produkten,
  - b. utbyte av produkten,
  - c. prisavdrag,
  - d. uppsägning av avtalet och fullständig återbetalning av kostnaderna.
8. För att göra en reklamation
  - a. Visa upp produkten eller den del av produkten som du vill reklamera.
  - b. Du måste uppvisa ett inköpsbevis som innehåller säljarens namn och adress, datum och plats för inköpet samt typ av produkt eller ett giltigt garantikort med stämpel från försäljningsstället.
  - c. Om produkten levereras i smutsigt skick har teknisk service rätt att vägra ta emot den eller rengöra den på kundens bekostnad, efter att ha erhållit kundens skriftliga medgivande.
9. Om reklamationen godkänns kommer enheten att reparerar eller bytas ut mot en ny, eller så får kunden pengarna tillbaka. Transportkostnaderna täcks av tillverkarens serviceavdelning.
10. Vi ansvarar inte för skador som uppstår till följd av felaktig användning av enheten. Kostnader för komponenter som gått till spillo till följd av felaktig hantering av enheten, förlorade vinster etc. ersätts inte.

## **Avfallshantering**

Hantering av avfall från uttjänta elektriska och elektroniska apparater (bestämmelser om uttjänta elektriska och elektroniska apparater).

Märkningar på förpackningen, tillbehören eller bruksanvisningen anger att uttjänta apparater och tillhörande elektroniska tillbehör inte får kastas i kommunala avfallsbehållare tillsammans med annat hushållsavfall.

Felaktig hantering av elektroniskt avfall kan leda till att föroreningar släpps ut i miljön eller utgöra en hälsorisk på grund av felaktig avfallshantering. Detta avfall ska separeras från annat avfall och återvinnas så att råvarorna kan återanvändas. Vid återvinning är det tillåtet att återanvända råvarorna.



Producer:  
4S Trade Sp. z o.o.  
Aleja Jana Pawła II 43B  
31-864 Kraków, Poland  
[www.4swiss.eu](http://www.4swiss.eu)



Made in China