

SWISS

AirPower+ F424

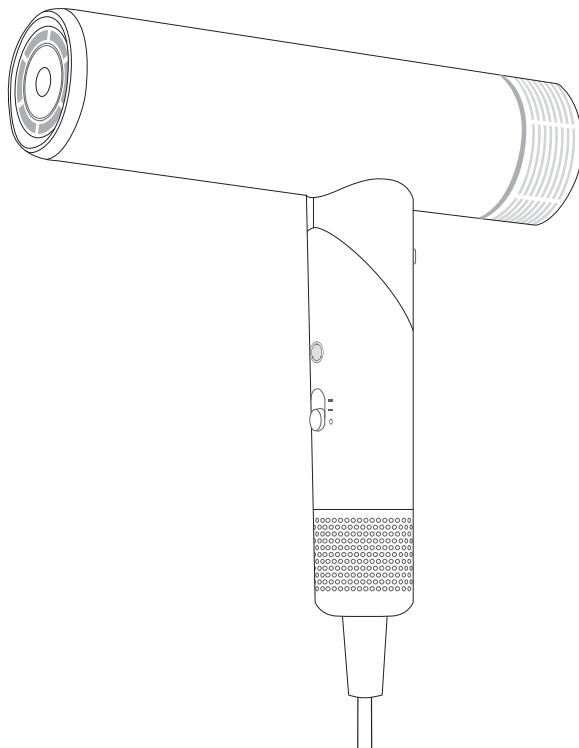

EN	Smart hair dryer - user manual	3
PL	Inteligentna suszarka do włosów - instrukcja obsługi	7
DE	Intelligenter Haartrockner - Benutzerhandbuch	11
BG	Умен сешоар за коса - ръководство за потребителя	15
CS	Chytrý vysoušeč vlasů - uživatelská příručka	19
DA	Smart hårtørrer - brugervejledning	23
EL	Έξυπνο στεγνωτήρα μαλλιών - εγχειρίδιο χρήσης	27
ES	Secador de pelo inteligente - manual de usuario	31
ET	Nutikas föön - kasutusjuhend	35
FI	Älykäs hiustenkuivaaja - käyttöohje	39
FR	Sèche-cheveux intelligent - manuel d'utilisation	43
HU	Intelligens hajszárító - felhasználói kézikönyv	47
IT	Asciugacapelli intelligente - manuale d'uso	51
LT	Išmanusis plaukų džiovintuvas - naudotojo vadovas	55
LV	Vieds matu žāvētājs - lietotāja rokasgrāmata	59
NL	Slimme haardroger - gebruikershandleiding	63
NO	Smart hårføner - brukerveiledning	67
PT	Secador de cabelo inteligente - manual do utilizador	71
RO	Uscător de păr inteligent - manual de utilizare	75
SK	Inteligentný sušič vlasov - používateľská príručka	79
SV	Smart hårtork - bruksanvisning	83

1

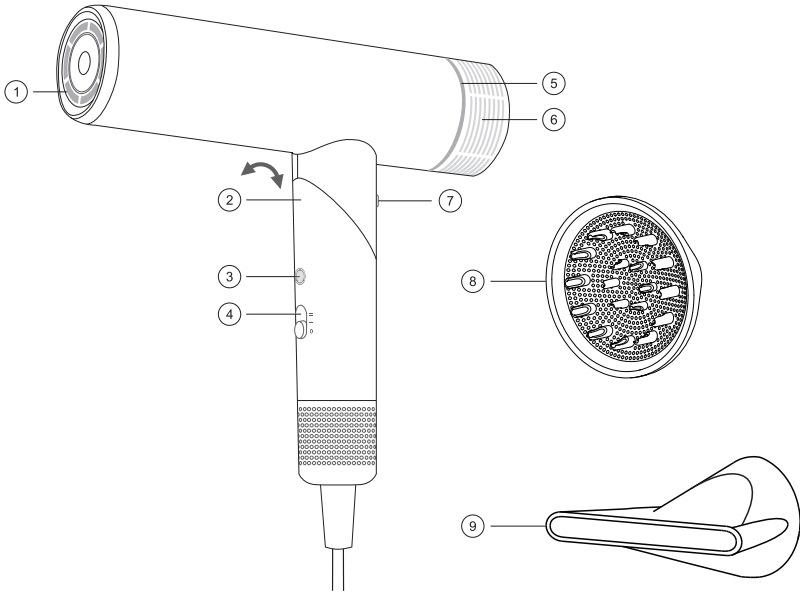

2

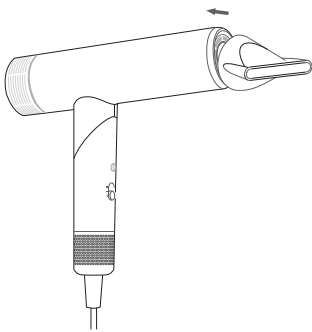

3

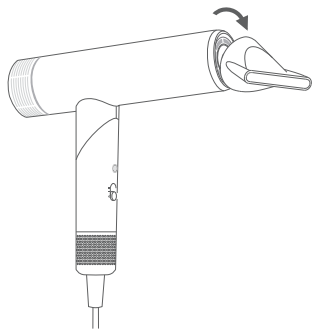

4

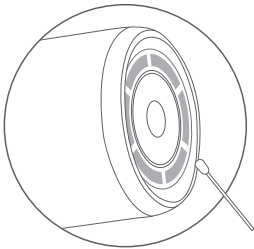

5

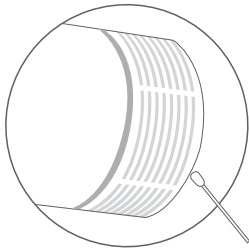

Safety instructions & notice

When using electrical appliance, especially when children are present, basic safety precautions should always be followed, including the following:

1. Keep the power switch in the "0" position, and make sure it's unplugged when your hair dryer is not in use.
2. Keep your hair away from the air inlet/filter when the hair dryer is working.
3. Do not cover the air inlet/filter; otherwise, overheating will happen.
4. We suggest high power for drying hair and low power for styling.
5. Unplug the power source immediately to cool it down when the hair dryer breaks.
6. If the hairdryer falls into the water, unplug it and cut the electricity immediately. Do not put your hand into the water.
7. Do not twist, pull, bend, or wrap the cable around the dryer. Keep the cable untwisted during use.
8. Keep the hair dryer in a safe and dry place, making sure kids won't reach it.
9. The air exit and metal ring may be hot during use. Allow to cool before handling.

To avoid the risk of burning, electrocution, fire, or injury:

1. This appliance should always be plugged into an appropriate situation.
2. Attention should be paid when this appliance is used near children or people with disabilities.
3. Do not use it during bathing.
4. Do not store appliances where they may fall or be pulled into a water tub or sink.
5. Do not drop it into water or other liquid.
6. Do not detach the hair dryer without a professional maintainer.
7. Do not use non-original dryer accessories.
8. If the supply cord is damaged, it must be replaced by the manufacturer, its service agent, or a similarly qualified person to avoid the risk.
9. Never operate this appliance with a damaged cord or plug; do not use it if it's damaged or dropped into water.
10. Keep the cord away from the heating situation; do not wrap the cord around the appliance.
11. Never block the air openings of the appliance or place it on a surface, such as a bed or couch, where the air openings may be blocked. Keep the air openings free of lint or hair.
12. Never drop or insert any object into any opening or hose.
13. Do not use outdoors or operate where aerosol (spray) products are being used or where oxygen is being administered.
14. Do not use an extension cord with this appliance.
15. Do not direct hot air toward eyes or other heat-sensitive areas.
16. Accessories may be hot during use; do not touch them until they cool down.
17. Do not put any stuff on the surface of the hairdryer while it is operating.

This appliance is equipped with a thermostat that may cycle OFF if the temperature exceeds comfort level due to partially blocked air inlet or air outlet openings. If the appliance stops during use, turn off the switch and allow the appliance to cool down, at which time the thermostat will automatically reset. During use, do not block the air openings. When using this appliance near water (e.g., bathrooms), the use of an Electrical outlet protected by a Ground Fault Circuit Interrupter is recommended.

Product functions

1. Dry hair quickly in 3 minutes: Derived from the core power 110000-rpm high-speed brushless digital motor, with 29 mm diameter and 70 g weight only; The rotation speed is 5-6 times that of an ordinary motor, provides hurricane-level power when blowing, significantly improving the efficiency of dry hair.
2. Airflow multiplication technology: High-speed air guide channel design, driven by a 110000-rpm high-speed brushless digital motor, 13 aluminum metal wind wheels rotate rapidly, advancing a wind speed of about 24 meters per second, squeezing the peripheral air toward the middle to achieve airflow double.
3. Dry hair without noise: Optimized motor and air duct, provide excellent sound reduction, effectively reducing vibrations generated by airflow. Control the noise and ensure more pleasant hair drying. Intelligent constant temperature technology: The use of smart thermal sensors and intelligent temperature control monitoring prevent excessive temperature damage to the hair and protect the shiny hair.
4. Intelligent constant temperature technology: The use of smart thermal sensors and intelligent temperature control monitoring prevent excessive temperature damage to the hair and protect the shiny hair.
5. Choice of blowing modes: Cold and warm, high, medium, and low-speed circulation, meet different hair quality needs, protect scalp and hair.
6. A variety of security protections just for your peace of mind: Equipped with overheating, fusing temperature sensor and a built-in microprocessor, respectively provide comprehensive safety protection for temperature, voltage, and current, and use it more at ease.
7. Selection of cleaning mode, automatic cleaning after inlet air net: In the shutdown state, press and hold the cold air button for 3 seconds, turn on the power switch, and the motor reverses to enter the cleaning mode, and it will automatically shut down after cleaning for 10 seconds.
8. Folding dryer handle for easy storage.

Technical parameters

Product name: Hair dryer
Product model: F424
Rated voltage: 220 V
Rated frequency: 50 Hz
Rated power: 1700 W

Package contents

1. Hair Dryer
2. Diffuser
3. Styling concentrator
4. User Manual

Main unit description

Illustration no. 1

1. Air outlet
2. Folding handle - simply turn to fold
3. Frequency conversion temperature switch
4. Switch
5. Temperature display light
6. Back cover
7. Cool shot button
8. Diffuser (optional)
9. Styling concentrator (optional)

Power switch

Position 0: OFF

Position I: Start and middle speed.

Position II: Fast speed.

Frequency conversion temperature switch: Lightly press the temperature switch to function adjustment.

Indicator light

1. Blue indicator light: cool air
2. Yellow indicator light: medium air
3. Red indicator light: hot air
4. The red and blue cycle: frequency conversion function, and the four-speed mode is cyclically switched.

Operation instruction

1. Make sure the voltage in your home is the same as the rated voltage before using. Also, make sure this product is off (position 0).
2. Insert the power plug into the socket, turn on the power button, and switch the power button to position I.
3. Temperature setting button: lightly press the temperature setting button to adjust the temperature; the blue indicator light is the cold air, the yellow indicator light is the warm air, and the red indicator light is the hot air.
4. Press the "Cool shot button" at any time to instantly replace the selected program with cold air.
5. After use, turn off the power button to position 0 and unplug the power plug.

Accessories (optional)

Styling concentrator: It provides precise, even airflow to facilitate styling and gently dries hair, section by section.

Diffuser: Evenly disperse airflow to dry curls gently and help reduce frizz. Recommended for use on the low temperature and flow settings.

Accessory installation and removal (optional)

Installation method (illustration no. 2): This product may be equipped with one nozzle and one diffuser. Please select the accessory you want to use. Align the bottom of the air nozzle with the air outlet and lightly buckle. When you hear a "click," the nozzle is installed.

Disassembly method (illustration no. 3): Take down and remove the accessory from the hair dryer.

Note: Please install and remove the nozzle on a switched-off device. Do not adjust, load, and unload the nozzle during use. When disassembling the nozzle after use, wait for the nozzle to cool down before removing it to avoid burns.

Cleaning and maintenance

1. When cleaning the air outlet, please make sure that the product is not plugged into the power plug. Please remove the air nozzle, use a cotton swab to remove dust from the air outlet, and wipe the product with a dry cloth (illustration no. 4).
2. When cleaning the air inlet, please make sure that the product is not plugged; use a cotton swab or toothbrush to remove dust from the air inlet (illustration no. 5).

Note:

- Do not use paint thinner, benzene, alcohol, etc., to clean this product to avoid malfunction, cracking, and discoloration of this product.
- The hair dryer is equipped with a micro filter, which can prevent tiny particles (hair, hair spray, dust) from entering the body and prolong the dryer's service life.
- To achieve the best results, it is strongly recommended to activate the automatic cleaning system to clean once every working day. In addition, to ensure the best performance of the hair dryer, it is recommended to manually clean the filter with a brush every seven days.

Notice for use

1. Wash your hair and dry it with a towel to remove excess moisture.
2. Use a hair dryer with a styling brush and dry the hair in sections. Notice to keep a distance between the hair dryer and the hair.
3. A concentrated nozzle is designed for daily drying or straight the air, while a diffuser can spread the air for curling or fluffy hair.
4. Do not concentrate the blow air on one section for a long time to avoid over-drying; keep airflow moving for styling.

Warranty terms and conditions

1. The warranty covers only latent defects attributable to the manufacturer.
2. The claim shall be processed by the point of sale or technical service under the warranty if the Customer produces:
 - a. a valid and clear warranty card filled in properly with a sale stamp and signature of the seller,
 - b. a valid proof of purchase with the date of sale,
 - c. the reported product or defective part. In the case of a remote purchase, the warranty card is valid solely with proof of purchase (receipt/invoice).
3. The claim is resolved within 14 days of the report by the Customer.
4. Manufacturing defects identified in the warranty period shall be repaired free of charge within 21 days following the delivery of the product to the point of sale or technical service.
5. If it is necessary to import parts for the repair, the warranty repair period may be extended by the time required to import the part, not longer than by 40 days.
6. Warranty exclusions:
 - a. mechanical damage and related defects,
 - b. damage and defects resulting from misuse and inappropriate storage, assembly, and maintenance,
 - c. damage and wear of such consumable elements,
 - d. activities related to the assembly or maintenance that are user's obligation in accordance with the manual.
7. The warranty shall not apply when:
 - a. it is past its validity period,
 - b. the Customer had repaired or modified the product using non-genuine parts,
 - c. the defect resulted from incorrect installation or a failure to follow the rules of correct operation by the manual,
 - d. the product is used for purposes other than household use,
 - e. damage occurred during transport.
8. No duplicates of the warranty card are issued.
9. The customer is entitled to the following compensation free of charge:

- a. product repair,
 - b. product replacement,
 - c. reduced price,
 - d. termination of a contract and full cost compensation.
10. To report a claim:
- a. Present the product or its reported part.
 - b. Present the proof of purchase with the name and address of the seller, date and place of purchase, type of product, or valid warranty card with a stamp of the point of sale.
 - c. If the product is delivered dirty, the technical service may refuse to accept it or clean it at the Customer's cost following their written approval.
11. If the claim is accepted, the device is repaired or replaced with a new one, or the Customer is reimbursed. Transport costs from the manufacturer's service covers service.
12. If the claim is rejected, the Customer is provided with a detailed justification for the decision and the equipment is sent to them at their cost within 14 days following the provision of the decision.

Utilization

Handling of end-of-life waste from electrical and electronic equipment (WEEE legislation).

The marking on the packaging, accessories or instruction manual indicates that end-of-life equipment and attached electronic accessories should not be placed in municipal waste containers with other household waste.

Improper handling of electronic waste may result in contaminants entering the environment or health risks due to improper disposal. Separate this waste from other waste and recycle it so that the raw materials can be reused. For recycling, they are allowing the reuse of raw materials.

Instrukcje i uwagi dotyczące bezpieczeństwa

Podczas korzystania z urządzeń elektrycznych, zwłaszcza w obecności dzieci, należy zawsze przestrzegać podstawowych środków ostrożności, w tym poniższych:

1. Wylłącznik zasilania powinien znajdować się w pozycji "0", a gdy suszarka do włosów nie jest używana, należy upewnić się, że jest odłączona od zasilania.
2. Podczas pracy suszarki włosy należy trzymać z dala od wlotu/filtra powietrza.
3. Nie zakrywaj wlotu/filtra powietrza; w przeciwnym razie może dojść do przegrzania.
4. Zalecamy wysoką moc do suszenia włosów i niską moc do stylizacji.
5. Jeśli suszarka do włosów nagle przestanie pracować, natychmiast odłącz źródło zasilania, aby ją schłodzić.
6. Jeśli suszarka do włosów wpadnie do wody, należy natychmiast odłączyć ją od zasilania. Nie wkładaj rąk do wody.
7. Nie wolno skręcać, ciągnąć, zginać ani owijać przewodu wokół suszarki. Podczas użytkowania przewodów nie może być skręcony.
8. Przechowuj suszarkę do włosów w bezpiecznym i suchym miejscu, upewniając się, że dzieci nie mają do niej dostępu.
9. Wylot powietrza i metalowy pierścień mogą być gorące podczas użytkowania. Przed użyciem należy je schłodzić.

Aby uniknąć ryzyka poparzenia, porażenia prądem, pożaru lub obrażeń:

1. To urządzenie powinno być zawsze podłączone do odpowiedniego gniazdka.
2. Należy zwrócić uwagę, gdy urządzenie jest używane w pobliżu dzieci lub osób niepełnosprawnych.
3. Nie używać podczas kąpieli.
4. Nie przechowuj urządzenia w miejscach, w których mogą spaść lub zostać wciągnięte do wanny lub zlewu.
5. Nie należy wrzucać urządzenia do wody ani innych płynów.
6. Nie odłączaj suszarki do włosów bez profesjonalnego konserwatora.
7. Nie używaj nieoryginalnych akcesoriów do suszarek.
8. Jeśli przewód zasilający jest uszkodzony, musi zostać wymieniony przez producenta, jego przedstawiciela serwisowego lub podobnie wykwalifikowaną osobę, aby uniknąć ryzyka.
9. Nigdy nie używaj tego urządzenia z uszkodzonym przewodem lub wtyczką; nie używaj go, jeśli jest uszkodzone lub wpadło do wody.
10. Przewód należy trzymać z dala od urządzenia grzewczego; nie owijać przewodu wokół urządzenia.
11. Nigdy nie należy blokować otworów wentylacyjnych urządzenia ani umieszczać go na powierzchni, takiej jak łóżko lub kanapa, gdzie otwory wentylacyjne mogą zostać zablokowane. Otwory wentylacyjne powinny być wolne od kłaczek i włosów.
12. Nigdy nie wkładaj żadnych przedmiotów do otworów urządzenia.
13. Nie używać na zewnątrz ani w miejscach, gdzie stosowane są produkty w aerozolu lub gdzie podawany jest tlen.
14. Nie używaj przedłużacza z tym urządzeniem.
15. Nie kierować gorącego powietrza w stronę oczu lub innych obszarów wrażliwych na ciepło.
16. Akcesoria mogą być gorące podczas użytkowania; nie należy ich dotykać, dopóki nie ostygną.
17. Nie kładź żadnych przedmiotów na powierzchni suszarki do włosów podczas jej pracy.

To urządzenie jest wyposażone w termostat, który może wyłączyć się, jeśli temperatura przekroczy wyznaczony poziom z powodu częściowo zablokowanych otworów wlotu lub wylotu powietrza. Jeśli urządzenie zatrzyma się podczas pracy, należy wyłączyć przełącznik i odczekać, aż urządzenie ostygnie, po czym termostat zostanie automatycznie zresetowany. Podczas użytkowania nie należy blokować otworów wentylacyjnych. W przypadku korzystania z urządzenia w pobliżu wody (np. w łazience) zaleca się korzystanie z gniazdka elektrycznego zabezpieczonego wyłącznikiem różnicowo-prądowym.

Funkcje produktu

1. Szybkie suszenie włosów w 3 minuty: szybki bezszczotkowy silnik cyfrowy 110000 obr/min, o średnicy 29 mm i wadze tylko 70 g; Prędkość obrotowa jest 5-6 razy większa niż zwykłego silnika i zapewnia znacznie większą wydajność suszenia włosów.
2. Technologia zwielokrotniania przepływu powietrza: konstrukcja kanału prowadzącego powietrze o dużej prędkości, napędzana bezszczotkowym silnikiem cyfrowym o wysokiej prędkości 110000 obr/min, 13 aluminiowych metalowych wiatraczków pozwala na osiągnięcie prędkości wiatru około 24 metrów na sekundę, ściskając powietrze peryferyjne w kierunku środka, aby uzyskać podwójny przepływ powietrza.
3. Wyszuszyć włosy bez hałasu: Zoptymalizowany silnik i kanał powietrzny, zapewniają doskonałą redukcję dźwięku, skutecznie zmniejszając wibracje generowane przez przepływ powietrza. Kontroluj hałas i zapewnij przyjemniejsze suszenie włosów.
4. Inteligentna technologia stałej temperatury: Zastosowanie inteligentnych czujników termicznych i inteligentnego monitorowania kontroli temperatury zapobiega nadmiernemu uszkodzeniu włosów przez wysoką temperaturę powietrza.
5. Wybór trybów nadmuchu: Zimny i ciepły oraz wysoka, średnia i niska prędkość cyrkulacji, prostają wszelkim potrzebom w zakresie rodzajów włosów oraz wrażliwości skóry głowy.

6. Wysokiej klasy zabezpieczenia: czujnik temperatury, przegrzania i wbudowany mikroprocesor zapewniają maksymalne bezpieczeństwo podczas korzystania z suszarki.
7. Tryb automatycznego czyszczenia: Przy wyłączonym urządzeniu naciśnij i przytrzymaj przycisk zimnego powietrza przez 3 sekundy, włącz przełącznik zasilania, a silnik odwróci ciąg, aby przejść do trybu czyszczenia i automatycznie wyłączy się po upływie 10 sekund.
8. Składany uchwyt ułatwia przechowywanie suszarki.

Parametry techniczne

Nazwa produktu: Suszarka do włosów

Model produktu: F424

Napięcie znamionowe: 220 V

Częstotliwość znamionowa: 50 Hz

Moc znamionowa: 1700 W

Zawartość opakowania

1. Suszarka do włosów
2. Dyfuzor
3. Koncentrator do stylizacji
4. Podręcznik użytkownika

Opis jednostki głównej

Ilustracja nr 1

1. Wylot powietrza
2. Składany uchwyt - wystarczy obrócić, aby złożyć
3. Przełącznik temperatury z konwersją częstotliwości
4. Przełącznik
5. Podświetlenie wskazujące temperaturę
6. Tylna pokrywa
7. Przycisk zimnego powietrza
8. Dyfuzor (opcjonalny)
9. Koncentrator do stylizacji (opcjonalny)

Przełącznik zasilania

Pozycja 0: WYŁ.

Pozycja I: Prędkość początkowa i środkowa.

Pozycja II: Duża prędkość.

Przełącznik temperatury konwersji częstotliwości: Lekkie naciśnięcie przełącznika temperatury umożliwia regulację funkcji.

Podświetlenie

1. Niebieski wskaźnik: chłodne powietrze
2. Żółty wskaźnik: ciepłe powietrze
3. Czerwony wskaźnik: gorące powietrze
4. Cykl czerwony i niebieski: funkcja konwersji częstotliwości - tryb czterech prędkości jest przełączany cyklicznie.

Instrukcja użytkowania

1. Przed użyciem należy upewnić się, że napięcie w domu jest takie samo jak napięcie znamionowe. Należy również upewnić się, że produkt jest wyłączony (pozycja 0).
2. Włóż wtyczkę zasilania do gniazda, włącz przycisk zasilania i ustaw przycisk zasilania w pozycji I.
3. Przycisk ustawiania temperatury: lekko naciśnij przycisk ustawiania temperatury, aby dostosować temperaturę; niebieski wskaźnik oznacza zimne powietrze, żółty wskaźnik oznacza ciepłe powietrze, a czerwony wskaźnik oznacza gorące powietrze.
4. Naciśnij przycisk zimnego powietrza w dowolnym momencie, aby natychmiast zastąpić wybrany program zimnym powietrzem.
5. Po użyciu ustaw przełącznik zasilania do pozycji 0 i odłącz wtyczkę zasilania.

Aksesoria (opcjonalne)

Koncentrator do stylizacji: Zapewnia precyzyjny, równomierny przepływ powietrza ułatwiający stylizację oraz delikatnie susząc włosy, sekcja po sekcji.

Dyfuzor: Równomiernie rozprasza strumień powietrza, aby delikatnie wysuszyć loki i zmniejszyć puszenie się włosów. Zalecany do stosowania przy niskich ustawieniach temperatury i przepływu powietrza.

Montaż i demontaż akcesoriów (opcjonalnie)

Metoda instalacji (ilustracja nr 2): Ten produkt może być opcjonalnie wyposażony w jedną dyszę i jeden dyfuzor. Wybierz akcesorium, którego chcesz użyć. Dopasuj dolną część dyszy do wylotu powietrza i lekko dociśnij. Po usłuszeniu "kliknięcia" dysza jest zainstalowana.

Metoda demontażu (ilustracja nr 3): Pociągnij za akcesorium i zdejmij je z suszarki do włosów.

Uwaga: Akcesoria należy montować i demontować na wyłączonym urządzeniu. Nie należy regulować ani zdejmować dysz podczas użytkowania. Po użyciu suszarki należy odczekać, aż dysza ostygnie przed jej zdjęciem, aby uniknąć poparzeń.

Czyszczenie i konserwacja

1. Podczas czyszczenia wylotu powietrza należy upewnić się, że produkt nie jest podłączony do gniazda zasilania. Zdejmij dyszę powietrza, użyj bawełnianego wacika do usunięcia kurzu z wylotu powietrza i wytrzyj produkt suchą szmatką (ilustracja nr 4).
2. Podczas czyszczenia wlotu powietrza upewnij się, że produkt nie jest zatkany; użyj bawełnianego wacika lub szczoteczki do zębów, aby usunąć kurz z wlotu powietrza (ilustracja nr 5).

Uwaga:

- Nie używaj rozcieńczalnika do farb, benzenu, alkoholu itp. do czyszczenia tego produktu, aby uniknąć jego nieprawidłowego działania, pęknięć i odbarwień.
- Suszarka do włosów jest wyposażona w mikrofiltr, który zapobiega przedostawaniu się drobnych cząstek (włosów, lakieru do włosów, kurzu) do wnętrza urządzenia i wydłuża żywotność suszarki.
- Aby osiągnąć najlepsze wyniki, zaleca się aktywowanie automatycznego systemu czyszczenia w celu czyszczenia raz na dzień. Ponadto, aby zapewnić najlepszą wydajność suszarki do włosów, zaleca się ręczne czyszczenie filtra za pomocą szczotki co siedem dni.

Wskazówki dotyczące użytkowania

1. Umyj włosy i osusz je ręcznikiem, aby usunąć nadmiar wilgoci.
2. Użyj suszarki do włosów ze szczotką do stylizacji i susz włosy sekcjami. Zachowaj odstęp między suszarką a włosami.
3. Koncentrator do stylizacji jest przeznaczona do codziennego suszenia lub prostowania włosów, podczas gdy dyfuzor może rozprowadzać powietrze w celu uzyskania loków lub zmniejszyć puszenie się włosów.
4. Nie koncentruj nadmuchu powietrza na jednej sekcji przez długi czas, aby uniknąć przesuszenia; utrzymuj ruch powietrza podczas stylizacji.

Warunki gwarancji

1. Gwarancja obejmuje wyłącznie wady ukryte, które można przypisać producentowi.
2. Reklamacja zostanie rozpatrzona przez punkt sprzedaży lub serwis techniczny w ramach gwarancji, jeżeli Klient przedstawi:
 - a. ważną i czytelna karta gwarancyjna wypełniona prawidłowo z pieczęcią sprzedaży i podpisem sprzedawcy,
 - b. ważny dowód zakupu z datą sprzedaży,
 - c. zgłoszonego produktu lub wadliwej części. W przypadku zakupu na odległość karta gwarancyjna jest ważna wyłącznie z dowodem zakupu (paragon/faktura).
3. Reklamacja zostanie rozpatrzona w ciągu 14 dni od zgłoszenia przez Klienta.
4. Wady produkcyjne wykryte w okresie gwarancyjnym będą usuwane bezpłatnie w ciągu 21 dni od daty dostarczenia produktu do punktu sprzedaży lub serwisu technicznego.
5. W przypadku konieczności sprowadzenia części do naprawy, okres naprawy gwarancyjnej może zostać przedłużony o czas niezbędny do sprowadzenia części, nie dłużej jednak niż o 40 dni.
6. Wyłączenia gwarancji:
 - a. uszkodzenia mechaniczne i związane z nimi wady,
 - b. uszkodzeń i wad wynikających z niewłaściwego użytkowania oraz niewłaściwego przechowywania, montażu i konserwacji,

- c. uszkodzenia i zużycia takich elementów eksploatacyjnych,
 - d. czynności związane z montażem lub konserwacją, które są obowiązkiem użytkownika zgodnie z instrukcją.
7. Gwarancja nie ma zastosowania, gdy:
- a. minął okres jego ważności,
 - b. Klient naprawił lub zmodyfikował produkt przy użyciu nieoryginalnych części,
 - c. wada wynika z nieprawidłowej instalacji lub nieprzestrzegania zasad prawidłowej obsługi zawartych w instrukcji,
 - d. produkt jest używany do celów innych niż domowe,
 - e. uszkodzeń powstałych podczas transportu.
8. Duplikaty karty gwarancyjnej nie są wydawane.
9. Klient ma prawo do następującego bezpłatnego odszkodowania:
- a. naprawa produktu,
 - b. wymiana produktu,
 - c. obniżona cena,
 - d. rozwiązanie umowy i pełna rekompensata kosztów.
10. Aby zgłosić roszczenie:
- a. Zaprezentuj produkt lub jego zgłoszoną część.
 - b. Przedstawić dowód zakupu zawierający nazwę i adres sprzedawcy, datę i miejsce zakupu, rodzaj produktu lub ważną kartę gwarancyjną z pieczętką punktu sprzedaży.
 - c. Jeśli produkt zostanie dostarczony zabrudzony, serwis techniczny może odmówić jego przyjęcia lub wyczyścić go na koszt Klienta po uzyskaniu jego pisemnej zgody.
11. W przypadku uznania reklamacji urządzenie jest naprawiane lub wymieniane na nowe lub Klient otrzymuje zwrot kosztów. Koszty transportu z serwisu producenta pokrywa serwis.
12. W przypadku odrzucenia reklamacji, Klient otrzyma szczegółowe uzasadnienie decyzji, a sprzęt zostanie do niego wysłany na jego koszt w ciągu 14 dni od dostarczenia decyzji.

Utylizacja

Postępowanie ze użytym sprzętem elektrycznym i elektronicznym (przepisy WEEE).

Oznaczenie na opakowaniu, akcesoriach lub instrukcji obsługi wskazuje, że wycofane z eksploatacji urządzenia i dołączone do nich akcesoria elektroniczne nie powinny być umieszczane w pojemnikach na odpady komunalne wraz z innymi odpadami pochodzącymi z gospodarstw domowych.

Niewłaściwe postępowanie z odpadami elektronicznymi może skutkować przedostaniem się zanieczyszczeń do środowiska lub zagrożeniem dla zdrowia z powodu niewłaściwej utylizacji. Odpady te należy oddzielić od innych odpadów i poddać recyklingowi, aby umożliwić ponowne wykorzystanie surowców. Recykling pozwala na ponowne wykorzystanie surowców.

Sicherheitsanweisungen und Hinweise

Bei der Verwendung elektrischer Geräte, insbesondere wenn Kinder anwesend sind, sollten immer grundlegende Sicherheitsvorkehrungen getroffen werden, einschließlich der folgenden:

1. Lassen Sie den Netzschalter in der Stellung "0" und ziehen Sie den Netzstecker, wenn der Haartrockner nicht benutzt wird.
2. Halten Sie Ihr Haar vom Lufteinlass/Filter fern, wenn der Haartrockner in Betrieb ist.
3. Decken Sie den Lufteinlass/Filter nicht ab, da es sonst zu einer Überhitzung kommt.
4. Wir empfehlen eine hohe Leistung zum Trocknen der Haare und eine niedrige Leistung zum Stylen.
5. Ziehen Sie sofort den Stecker aus der Steckdose, um das Gerät abzukühlen, wenn der Haartrockner kaputt geht.
6. Wenn der Haartrockner ins Wasser fällt, ziehen Sie sofort den Netzstecker und unterbrechen Sie die Stromzufuhr. Halten Sie Ihre Hand nicht ins Wasser.
7. Verdrehen, ziehen, biegen oder wickeln Sie das Kabel nicht um den Trockner. Halten Sie das Kabel während des Gebrauchs unverdreht.
8. Bewahren Sie den Haartrockner an einem sicheren und trockenen Ort auf und stellen Sie sicher, dass Kinder ihn nicht erreichen können.
9. Der Luftauslass und der Metallring können während des Gebrauchs heiß sein. Lassen Sie das Gerät vor dem Gebrauch abkühlen.

Um die Gefahr von Verbrennungen, Stromschlägen, Bränden oder Verletzungen zu vermeiden:

1. Dieses Gerät sollte immer an einer geeigneten Stelle angeschlossen werden.
2. Vorsicht ist geboten, wenn das Gerät in der Nähe von Kindern oder Menschen mit Behinderungen verwendet wird.
3. Verwenden Sie es nicht beim Baden.
4. Bewahren Sie die Geräte nicht dort auf, wo sie herunterfallen oder in eine Wasserwanne oder ein Waschbecken gezogen werden können.
5. Lassen Sie es nicht in Wasser oder andere Flüssigkeiten fallen.
6. Nehmen Sie den Haartrockner nicht ohne einen professionellen Betreuer ab.
7. Verwenden Sie kein nicht originales Trocknerzubehör.
8. Wenn das Netzkabel beschädigt ist, muss es vom Hersteller, seinem Kundendienst oder einer ähnlich qualifizierten Person ersetzt werden, um das Risiko zu vermeiden.
9. Betreiben Sie das Gerät niemals mit einem beschädigten Kabel oder Stecker; verwenden Sie es nicht, wenn es beschädigt ist oder ins Wasser gefallen ist.
10. Halten Sie das Kabel von der Heizzituation fern; wickeln Sie das Kabel nicht um das Gerät.
11. Blockieren Sie niemals die Luftöffnungen des Geräts und stellen Sie es nicht auf eine Oberfläche, wie z. B. ein Bett oder eine Couch, wo die Luftöffnungen blockiert werden könnten. Halten Sie die Luftöffnungen frei von Fusseln oder Haaren.
12. Lassen Sie niemals einen Gegenstand in eine Öffnung oder einen Schlauch fallen oder stecken Sie ihn hinein.
13. Nicht im Freien oder an Orten verwenden, an denen Aerosolprodukte (Sprays) verwendet werden oder an denen Sauerstoff verabreicht wird.
14. Verwenden Sie kein Verlängerungskabel mit diesem Gerät.
15. Richten Sie die heiße Luft nicht auf die Augen oder andere hitzeempfindliche Bereiche.
16. Das Zubehör kann während des Gebrauchs heiß sein; berühren Sie es nicht, bis es abgekühlt ist.
17. Stellen Sie keine Gegenstände auf die Oberfläche des Haartrockners, während er in Betrieb ist.

Dieses Gerät ist mit einem Thermostat ausgestattet, der sich ausschaltet, wenn die Temperatur aufgrund von teilweise verstopften Luftein- oder -auslassöffnungen den Komfortbereich überschreitet. Wenn das Gerät während des Betriebs stehen bleibt, schalten Sie den Schalter aus und lassen Sie das Gerät abkühlen, woraufhin der Thermostat automatisch zurückgesetzt wird. Blockieren Sie während des Betriebs nicht die Luftöffnungen. Wenn Sie das Gerät in der Nähe von Wasser verwenden (z. B. in Badezimmern), sollten Sie eine Steckdose verwenden, die durch einen Fehlerstromschutzschalter geschützt ist.

Produktfunktionen

1. Trocknet das Haar schnell in 3 Minuten: Abgeleitet von der Kernleistung 11000-rpm High-Speed bürstenlosen digitalen Motor, mit 29 mm Durchmesser und 70 g Gewicht nur; Die Rotationsgeschwindigkeit ist 5-6 mal, dass von einem gewöhnlichen Motor, bietet Orkan-Level-Power beim Blasen, die erhebliche Verbesserung der Effizienz der trockenen Haare.
2. Luftstrom-Multiplikationstechnologie: Hochgeschwindigkeits-Luftführungs kanal-Design, angetrieben von einem 110000 U/min Hochgeschwindigkeits-Bürstenlos-Digitalmotor, 13 Aluminium-Metall-Windräder drehen sich schnell und fördern eine Windgeschwindigkeit von etwa 24 Metern pro Sekunde, wobei die periphere Luft in die Mitte gepresst wird, um einen doppelten Luftstrom zu erreichen.
3. Der Klang ist sorgfältig moduliert, um scharfe Geräusche zu reduzieren und Ihr Haar zu trocknen: Optimieren Sie den Motor und den Luftkanal, nehmen Sie professionelle Geräuschanpassungen vor, reduzieren Sie effektiv die durch den

Luftstrom erzeugten Vibrationen, kontrollieren Sie das Geräusch im Bereich der Hörakzeptanz und sorgen Sie für ein angenehmeres Trockenhaarerlebnis.

4. Intelligente Technologie für konstante Temperatur: Die Verwendung von intelligenten thermischen Sensoren und die intelligente Temperaturüberwachung verhindern übermäßige Temperaturschäden am Haar und schützen das glänzende Haar.
5. Auswahl an Gebläsemodi: Kalt und warm, hohe, mittlere und niedrige Zirkulationsgeschwindigkeit, für unterschiedliche Haarqualitätsanforderungen, zum Schutz von Kopfhaut und Haar.
6. Eine Vielzahl von Sicherheitsvorkehrungen für Ihren Seelenfrieden: Ausgestattet mit einem Überhitzungs- und Sicherheitstemperatursensor und einem eingebauten Mikroprozessor, bieten sie einen umfassenden Sicherheitsschutz für Temperatur, Spannung und Strom und sorgen für mehr Sicherheit.
7. Auswahl des Reinigungsmodus, automatische Reinigung nach dem Einlassluftnetz: Halten Sie im ausgeschalteten Zustand die Kaltlufttaste 3 Sekunden lang gedrückt, schalten Sie den Netzschalter ein, und der Motor schaltet sich um, um in den Reinigungsmodus zu gelangen, und schaltet sich nach der Reinigung automatisch 10 Sekunden lang ab.
8. Klappbarer Trocknergriff für einfache Aufbewahrung

Technische Parameter

Produktname: Haartrockner
Produktmodell: F424
Nennspannung: 220 V
Nennfrequenz: 50 Hz
Nennleistung: 1700 W

Inhalt der Verpackung

1. Haartrockner
2. Diffusor
3. Styling-Konzentrator
4. Benutzerhandbuch

Beschreibung der Haupteinheit

Abbildung Nr. 1

1. Luftauslass
2. Klappbarer Griff - zum Zusammenklappen einfach drehen
3. Temperaturschalter mit Frequenzumwandlung
4. Schalter
5. Temperaturanzeigeleuchte
6. Hintere Abdeckung
7. Cool-Shot-Taste
8. Diffusor (optional)
9. Styling-Konzentrator (optional)

Netzschalter

Stellung 0: AUS

Position I: Start und mittlere Geschwindigkeit.

Position II: Schnelles Tempo.

Temperaturschalter für die Frequenzumwandlung: Drücken Sie leicht auf den Temperaturschalter, um die Funktion einzustellen.

Anzeigelampe

1. Blaue Kontrollleuchte: kühle Luft
2. Gelbe Kontrollleuchte: mittlere Luft
3. Rote Kontrollleuchte: heiße Luft
4. Der rote und blaue Zyklus: Frequenzumwandlungsfunktion und zyklische Umschaltung des Viergangbetriebs.

Betriebsanleitung

1. Vergewissern Sie sich vor der Verwendung, dass die Spannung in Ihrem Haus mit der Nennspannung übereinstimmt. Stellen Sie außerdem sicher, dass das Gerät ausgeschaltet ist (Position 0).
2. Stecken Sie den Netzstecker in die Steckdose, schalten Sie den Netzschalter ein und stellen Sie den Netzschalter auf Position I.

3. Temperatureinstellungstaste: Drücken Sie leicht auf die Temperatureinstellungstaste, um die Temperatur einzustellen; die blaue Kontrollleuchte steht für kalte Luft, die gelbe Kontrollleuchte für warme Luft und die rote Kontrollleuchte für heiße Luft.
4. Sie können jederzeit die Taste "Cool shot" drücken, um das gewählte Programm sofort durch kalte Luft zu ersetzen.
5. Schalten Sie nach dem Gebrauch den Netzschalter auf Position 0 und ziehen Sie den Netzstecker.

Zubehör (optional)

Styling-Konzentrator: Halten Sie die Oberfläche der Aufsätze kühl, um die Einstellung und das Styling aus der Nähe zu erleichtern. Trocknet das Haar schonend mit sanfter Luft. Schneller und präziser Luftstrom für kontrolliertes Styling, eine Sektion nach der anderen.

Diffusor: Verteilt den Luftstrom gleichmäßig, um Locken sanft zu trocknen und Frizz zu reduzieren. Empfohlen für die Verwendung der niedrigen Temperatur- und Luftstromeinstellungen.

Ein- und Ausbau des Zubehörs (optional)

Installationsmethode (Abbildung Nr. 2): Dieses Produkt kann mit einer Düse und einem Diffusor ausgestattet sein. Bitte wählen Sie das gewünschte Zubehör aus. Richten Sie die Unterseite der Luftdüse auf den Luftauslass aus und drücken Sie sie leicht an. Wenn Sie ein "Klicken" hören, ist die Düse installiert.

Demontagemethode (Abbildung Nr. 3): Nehmen Sie das Zubehör vom Haartrockner ab und entfernen Sie es.

Hinweis: Bitte installieren und entfernen Sie die Düse bei einem ausgeschalteten Gerät. Stellen Sie die Düse nicht während des Gebrauchs ein, laden und entladen Sie sie nicht. Wenn Sie die Düse nach dem Gebrauch demontieren, warten Sie, bis die Düse abgekühlt ist, bevor Sie sie entfernen, um Verbrennungen zu vermeiden.

Reinigung und Wartung

1. Wenn Sie den Luftauslass reinigen, achten Sie bitte darauf, dass das Gerät nicht an den Netzstecker angeschlossen ist. Entfernen Sie die Luftdüse, entfernen Sie mit einem Wattestäbchen den Staub aus dem Luftauslass und wischen Sie das Gerät mit einem trockenen Tuch ab (Abbildung 4).
2. Achten Sie beim Reinigen des Lufteinlasses darauf, dass das Gerät nicht verstopft ist; verwenden Sie ein Wattestäbchen oder eine Zahnbürste, um den Lufteinlass von Staub zu befreien (Abbildung Nr. 5).

Anmerkung:

- Verwenden Sie zum Reinigen dieses Produkts keinen Farbverdünner, Benzol, Alkohol usw., um Fehlfunktionen, Risse und Verfärbungen des Produkts zu vermeiden.
- Der Haartrockner ist mit einem Mikrofilter ausgestattet, der verhindern kann, dass winzige Partikel (Haare, Haarspray, Staub) in das Gehäuse eindringen und die Lebensdauer des Trockners verlängern.
- Um die besten Ergebnisse zu erzielen, wird dringend empfohlen, das automatische Reinigungssystem zu aktivieren und den Filter einmal pro Arbeitstag zu reinigen. Um die beste Leistung des Haartrockners zu gewährleisten, wird außerdem empfohlen, den Filter alle sieben Tage manuell mit einer Bürste zu reinigen.

Hinweis zur Verwendung

1. Waschen Sie Ihr Haar und trocknen Sie es mit einem Handtuch, um überschüssige Feuchtigkeit zu entfernen.
2. Verwenden Sie einen Haartrockner mit einer Stylingbürste und trocknen Sie das Haar in Abschnitten. Achten Sie darauf, einen gewissen Abstand zwischen dem Föhn und dem Haar einzuhalten.
3. Eine konzentrierte Düse ist für das tägliche Trocknen oder Glätten der Luft gedacht, während ein Diffusor die Luft für Locken oder flauschiges Haar verteilen kann.
4. Konzentrieren Sie die Blasluft nicht für längere Zeit auf einen Abschnitt, um ein Übertrocknen zu vermeiden; halten Sie den Luftstrom zum Stylen in Bewegung.

Garantiebestimmungen und -bedingungen

1. Die Garantie gilt nur für versteckte Mängel, die dem Hersteller zuzuschreiben sind.
2. Die Reklamation wird von der Verkaufsstelle oder dem technischen Dienst im Rahmen der Garantie bearbeitet, wenn der Kunde sie vorlegt:
 - a. eine gültige und eindeutige Garantiekarte, die ordnungsgemäß ausgefüllt und mit einem Verkaufsstempel und der Unterschrift des Verkäufers versehen ist,
 - b. einen gültigen Kaufnachweis mit dem Verkaufsdatum,
 - c. das gemeldete Produkt oder defekte Teil. Im Falle eines Fernkaufs ist die Garantiekarte nur mit einem Kaufnachweis (Quittung/Rechnung) gültig.

3. Die Reklamation ist innerhalb von 14 Tagen nach der Meldung durch den Kunden zu erledigen.
4. Während der Garantiezeit festgestellte Herstellungsfehler werden innerhalb von 21 Tagen nach der Lieferung des Produkts an die Verkaufsstelle oder den technischen Kundendienst kostenlos behoben.
5. Müssen für die Reparatur Teile importiert werden, so kann die Gewährleistungsreparaturfrist um die für den Import des Teils erforderliche Zeit, höchstens jedoch um 40 Tage, verlängert werden.
6. Die Garantie ist ausgeschlossen:
 - a. mechanische Schäden und damit verbundene Mängel,
 - b. Schäden und Mängel, die durch unsachgemäßen Gebrauch, unsachgemäße Lagerung, Montage und Wartung entstehen,
 - c. Beschädigung und Abnutzung solcher Verbrauchselemente,
 - d. Tätigkeiten im Zusammenhang mit der Montage oder Wartung, die gemäß dem Handbuch zu den Pflichten des Benutzers gehören.
7. Die Garantie gilt nicht, wenn:
 - a. seine Gültigkeitsdauer abgelaufen ist,
 - b. der Kunde das Produkt unter Verwendung von Nicht-Originalteilen repariert oder verändert hat,
 - c. der Defekt auf eine unsachgemäße Installation oder auf die Nichtbeachtung von in der Bedienungsanleitung enthaltenen Regeln für den korrekten Betrieb zurückzuführen ist,
 - d. das Produkt für andere Zwecke als den Hausgebrauch verwendet wird,
 - e. während des Transports entstandenen Schäden.
8. Es werden keine Duplikate der Garantiekarte ausgestellt.
9. Der Kunde hat Anspruch auf die folgenden kostenlosen Entschädigungen:
 - a. Produktreparatur,
 - b. Produktaustausch,
 - c. reduzierter Preis,
 - d. Beendigung eines Vertrages und voller Kostenersatz.
10. Zur Meldung eines Schadens:
 - a. Präsentieren Sie das Produkt oder seinen gemeldeten Teil.
 - b. Legen Sie den Kaufbeleg vor, der den Namen und die Adresse des Verkäufers, das Kaufdatum und den Kaufort, den Produkttyp oder eine gültige Garantiekarte mit einem Stempel der Verkaufsstelle enthält.
 - c. Wird das Produkt verschmutzt angeliefert, kann der technische Dienst die Annahme verweigern oder es auf Kosten des Kunden nach dessen schriftlicher Zustimmung reinigen.
11. Wird die Reklamation anerkannt, wird das Gerät repariert oder durch ein neues ersetzt, oder der Kunde erhält eine Rückerstattung. Die Transportkosten für den Service des Herstellers werden übernommen.
12. Wird der Antrag abgelehnt, erhält der Kunde eine ausführliche Begründung für die Entscheidung und das Gerät wird ihm innerhalb von 14 Tagen nach Bekanntgabe der Entscheidung auf seine Kosten zugesandt.

Inanspruchnahme

Umgang mit Elektro- und Elektronik-Altgeräten (WEEE-Gesetzgebung).

Die Kennzeichnung auf der Verpackung, dem Zubehör oder der Gebrauchsanweisung weist darauf hin, dass Altgeräte und beigefügtes elektronisches Zubehör nicht zusammen mit anderem Hausmüll in die Hausmülltonne gegeben werden dürfen. Unsachgemäßer Umgang mit Elektronikschrott kann dazu führen, dass Schadstoffe in die Umwelt gelangen oder die Gesundheit durch unsachgemäße Entsorgung gefährdet wird. Trennen Sie diesen Abfall von anderen Abfällen und recyceln Sie ihn, damit die Rohstoffe wiederverwendet werden können. Beim Recycling ist die Wiederverwendung von Rohstoffen erlaubt.

Инструкции за безопасност и предупреждение

При използване на електрически уреди, особено в присъствието на деца, винаги трябва да се спазват основни предпазни мерки, включително следните:

1. Дръжте ключа за захранването в положение "0" и се уверете, че е изключен от електрическата мрежа, когато сешоарът не се използва.
2. Дръжте косата си далеч от въздушния вход/филтър, когато сешоарът работи.
3. Не покривайте входа за въздух/филтъра; в противен случай ще се стигне до прегряване.
4. Препоръчваме висока мощност за сушене на косата и ниска мощност за стилизиране.
5. Когато сешоарът се повреди, незабавно изключете захранването от контакта, за да го охладите.
6. Ако сешоарът попадне във водата, незабавно го изключете от електрическата мрежа и прекъснете захранването. Не поставяйте ръката си във водата.
7. Не усуквайте, не дърпайте, не огъвайте и не увивайте кабела около сушилнята. Дръжте кабела неусукан по време на употреба.
8. Съхранявайте сешоара на безопасно и сухо място, като се уверите, че децата няма да могат да го достигнат.
9. Изходът за въздух и металният пръстен могат да бъдат горещи по време на употреба. Оставете ги да изстинат, преди да започнете работа с тях.

За да избегнете риска от изгаряне, токов удар, пожар или нараняване:

1. Този уред винаги трябва да се включва в подходяща ситуация.
2. Трябва да се внимава, когато този уред се използва в близост до деца или хора с увреждания.
3. Не го използвайте по време на къпане.
4. Не съхранявайте уредите на места, където могат да паднат или да бъдат завлечени във вана с вода или мивка.
5. Не го пускайте във вода или друга течност.
6. Не разединявайте сешоара без професионален сервиз.
7. Не използвайте неоригинални аксесоари за сушилня.
8. Ако захранващият кабел е повреден, той трябва да бъде заменен от производителя, неговия сервизен агент или лице с подобна квалификация, за да се избегне рискът.
9. Никога не използвайте този уред с повреден кабел или щепсел; не го използвайте, ако е повреден или е паднал във вода.
10. Дръжте кабела далеч от отоплителната ситуация; не увивайте кабела около уреда.
11. Никога не запушвайте въздушните отвори на уреда и не го поставяйте върху повърхност, като например легло или диван, където въздушните отвори могат да бъдат блокирани. Поддържайте отворите за въздух свободни от власинки или косми.
12. Никога не пускайте и не вкарвайте никакви предмети в отвори или маркучи.
13. Не използвайте на открито и не работете там, където се използват аерозолни продукти или се подава кислород.
14. Не използвайте удължител с този уред.
15. Не насочвайте горещия въздух към очите или други чувствителни към топлина зони.
16. По време на употреба аксесоарите може да са горещи; не ги докосвайте, докато не изстинат.
17. Не поставяйте никакви предмети върху повърхността на сешоара, докато той работи.

Този уред е оборудван с термостат, който може да се изключи, ако температурата надвиши нивото на комфорт поради частично запушени отвори за входящ или изходящ въздух. Ако уредът спре по време на работа, изключете ключа и оставете уреда да се охлади, при което термостатът автоматично ще се нулира. По време на употреба не блокирайте отворите за въздух. Когато използвате този уред в близост до вода (напр. в бани), се препоръчва използването на електрически контакт, защитен с прекъсвач на заземителна верига.

Функции на продукта

1. Изсушава косата бързо за 3 минути: Скоростта на въртене е 5-6 пъти по-висока от тази на обикновен двигател, осигурява ураганна мощност при издухване, което значително подобрява ефективността на сухата коса.
2. Технология за умножаване на въздушния поток: Високоскоростен дизайн на канала за насочване на въздуха, задвижван от високоскоростен безчетков цифров двигател с 110000 об/мин, 13 алуминиеви метални ветрила се въртят бързо, напредвайки със скорост на вятъра от около 24 метра в секунда, изстисквайки периферния въздух към средата, за да се постигне двоен въздушен поток.
3. Звукът е внимателно модулиран, за да се намалят острите шумове и косата ви да стане суха: Оптимизирайте двигателя и въздуховода, направете професионални настройки на звука, ефективно намалете вибрациите, генерирани от въздушния поток, контролирайте шума в рамките на диапазона на слухово възприемане и осигурете по-приятно изсушаване на косата.
4. Интелигентна технология за постоянна температура: Използването на интелигентни термични сензори и интелигентен контрол на температурата предотвратява прекомерното увреждане на косата от температурата и защитава лъскавата коса.

- Избор на режими на издухване: Студена и топла, висока, средна и ниска скорост на циркулация, отговарящи на различните нужди за качество на косата, защита на скалпа и косата.
- Разнообразни защити за сигурност за ваше спокойствие: Оборудван с датчик за прегряване, температурен сензор за стопяване и вграден микропроцесор, които осигуряват цялостна защита за температура, напрежение и ток и го използват по-спокойно.
- Избор на режим на почистване, автоматично почистване след входяща въздушна мрежа: В състояние на изключване натиснете и задръжте бутона за студен въздух за 3 секунди, включете ключа за захранването и двигателят ще влезе в режим на почистване, а след почистване ще се изключи автоматично за 10 секунди.
- Съваема дръжка на сушилната за лесно съхранение

Технически параметри

Име на продукта: Сешоар за коса
 Модел на продукта: F424
 Номинално напрежение: 220 V
 Номинална честота: 50 Hz
 Номинална мощност: 1700 W

Съдържание на опаковката

- Сешоар за коса
- Дифузер
- Концентратор за стилизиране
- Ръководство за потребителя

Описание на основната единица

Илюстрация № 1

- Изход за въздух
- Съваема дръжка - просто завъртете, за да сгънете
- Температурен превключвател с честотно преобразуване
- Превключвател
- Индикатор за температурата
- Заден капак
- Бутон за охлаждане
- Дифузьор (опция)
- Концентратор за стилизиране (по избор)

Превключвател на захранването

Позиция 0: OFF

Позиция I: начална и средна скорост.

Позиция II: Бърза скорост.

Температурен превключвател за преобразуване на честотата: Леко натиснете температурния превключвател, за да настроите функцията.

Индикаторна светлина

- Синя индикаторна светлина: хладен въздух
- Жълта индикаторна светлина: среден въздух
- Червена индикаторна светлина: горещ въздух
- Червеният и синият цикъл: функция за преобразуване на честотата, а четирискоростният режим се превключва циклично.

Инструкция за работа

- Уверете се, че напрежението в дома ви е същото като номиналното напрежение, преди да го използвате. Също така се уверете, че този продукт е изключен (позиция 0).
- Поставете щепсела в контакта, включете бутона за захранване и превключете бутона за захранване в позиция I.
- Бутон за настройка на температурата: леко натиснете бутона за настройка на температурата, за да регулирате температурата; синята светлина е студеният въздух, жълтата светлина е топлият въздух, а червената светлина е горещият въздух.
- Натиснете бутона "Cool shot" по всяко време, за да замените незабавно избраната програма със студен въздух.
- След употреба изключете бутона за захранване в положение 0 и извадете щепсела от контакта.

Акcesoари (по избор)

Концентратор за стилизиране: Поддържайте повърхността на приставките за лесно регулиране и стилизиране отблизо. Изсушава косата нежно, като използва плавен въздух. Бърз и прецизен въздушен поток за контролирано оформяне на косата, една секция в даден момент.

Дифузер: Равномерно разпръсква въздушния поток, за да изсуши нежно къдриците и да намали накъсането им. Препоръчва се да се използва при ниски настройки на температурата и потока.

Монтаж и демонтаж на акcesoари (по избор)

Метод на монтаж (илюстрация № 2): Този продукт може да бъде оборудван с една дюза и един дифузьор. Моля, изберете акcesoара, който искате да използвате. Изравнете долната част на накрайника с изхода за въздух и леко закопчайте. Когато чуете "щракване", накрайникът е монтиран.

Метод на разглобяване (илюстрация № 3): Снемете и извадете акcesoара от сешоара.

Забележка: Моля, монтирайте и демонтирайте дюзата на изключено устройство. Не регулирайте, не зареждайте и не разтоварвайте дюзата по време на употреба. Когато разглобявате дюзата след употреба, изчакайте дюзата да изстине, преди да я извадите, за да избегнете изгаряния.

Почистване и поддръжка

1. Когато почиствате въздушния отвор, моля, уверете се, че продуктът не е включен в електрическата мрежа. Моля, извадете въздушния накрайник, използвайте памучен тампон, за да отстраните праха от въздушния отвор, и избършете продукта със суха кърпа (илюстрация № 4).
2. Когато почиствате входа за въздух, уверете се, че продуктът не е включен; използвайте памучен тампон или четка за зъби, за да отстраните праха от входа за въздух (илюстрация № 5).

Забележка:

- Не използвайте разредител за боя, бензол, алкохол и др. за почистване на този продукт, за да избегнете неизправност, напукване и промяна на цвета на продукта.
- Сешоарът за коса е оборудван с микрофилтър, който предотвратява навлизането на малки частици (коса, спрей за коса, прах) в корпуса и удължава експлоатационния живот на сешоара.
- За да постигнете най-добри резултати, силно се препоръчва да активирате автоматичната система за почистване, за да почиствате веднъж всеки работен ден. Освен това, за да се осигури най-добрата работа на сешоара, се препоръчва ръчно почистване на филтъра с четка на всеки седем дни.

Известие за употреба

1. Измийте косата си и я подсушете с кърпа, за да премахнете излишната влага.
2. Използвайте сешоар с четка за оформяне и изсушете косата на части. Спазвайте дистанция между сешоара и косата.
3. Концентрираният накрайник е предназначен за ежедневно сушене или изправяне на въздуха, докато дифузерът може да разпространи въздуха за къдрене или пухкава коса.
4. Не концентрирайте въздуха върху един участък за дълго време, за да избегнете прекомерно изсушаване; поддържайте въздушния поток в движение, за да оформите стила.

Гаранционни срокове и условия

1. Гаранцията покрива само скрити дефекти, които се дължат на производителя.
2. Рекламацията се обработва от мястото на продажба или от техническата служба по гаранцията, ако клиентът представи:
 - a. валидна и ясна гаранционна карта, попълнена правилно с печат за продажба и подпис на продавача,
 - b. валидно доказателство за покупка с датата на продажба,
 - c. докладвания продукт или дефектна част. В случай на дистанционна покупка гаранционната карта е валидна само с доказателство за покупка (касова бележка/фактура).
3. Искът се решава в рамките на 14 дни от докладването от страна на Клиента.
4. Производствените дефекти, установени през гаранционния период, се отстраняват безплатно в рамките на 21 дни след доставката на продукта в точката на продажба или в техническия сервиз.
5. Ако е необходимо да се внесат части за ремонта, периодът на гаранционния ремонт може да бъде удължен с времето, необходимо за внасяне на частите, но не повече от 40 дни.
6. Изключения от гаранцията:

- a. механични повреди и свързани с тях дефекти,
 - b. повреди и дефекти в резултат на неправилна употреба и неподходящо съхранение, сглобяване и поддръжка,
 - c. повреда и износване на такива консумативи,
 - d. дейности, свързани с монтажа или поддръжката, които са задължение на потребителя в съответствие с ръководството.
7. Гаранцията не се прилага, когато:
- a. срокът му на валидност е изтекъл,
 - b. Клиентът е ремонтирал или модифицирал продукта, като е използвал неоригинални части,
 - c. дефектът е резултат от неправилен монтаж или неспазване на правилата за правилна експлоатация, посочени в ръководството,
 - d. продуктът се използва за цели, различни от домашната употреба,
 - e. повреда, възникнала по време на транспортиране.
8. Не се издават дубликати на гаранционната карта.
9. Клиентът има право на следното безплатно обезщетение:
- a. ремонт на продукта,
 - b. замяна на продукта,
 - c. намалена цена,
 - d. прекратяване на договора и пълно компенсиране на разходите.
10. За да съобщите за претенция:
- a. Представете продукта или докладваната част от него.
 - b. Представете доказателство за покупката с името и адреса на продавача, датата и мястото на покупката, вида на продукта или валидна гаранционна карта с печат от мястото на продажба.
 - c. Ако продуктът е доставен мръсен, техническата служба може да откаже да го приеме или да го почисти за сметка на Клиента след писмено одобрение от негова страна.
11. Ако рекламацията бъде приета, устройството се ремонтира или заменя с ново, или на клиента се възстановяват разходите. Транспортните разходи от сервиза на производителя покриват услугата.
12. Ако рекламацията бъде отхвърлена, на Клиента се предоставя подробна обосновка на решението и оборудването му се изпраща за негова сметка в рамките на 14 дни след предоставянето на решението.

Използване

Работа с излезли от употреба отпадъци от електрическо и електронно оборудване (законодателство за ОЕЕО).

Маркировката върху опаковката, аксесоарите или ръководството за употреба показва, че излязлото от употреба оборудване и приложените към него електронни аксесоари не трябва да се поставят в контейнери за битови отпадъци заедно с други битови отпадъци.

Неправилното боравене с електронни отпадъци може да доведе до попадане на замърсители в околната среда или до рискове за здравето поради неправилно изхвърляне. Отделете тези отпадъци от другите отпадъци и ги рециклирайте, за да могат суровините да бъдат използвани отново. За рециклирането те позволяват повторната употреба на суровините.

Bezpečnostní pokyny a upozornění

Při používání elektrických spotřebičů, zejména v přítomnosti dětí, je třeba vždy dodržovat základní bezpečnostní opatření, včetně následujících:

1. Udržujte vypínač v poloze "0" a ujistěte se, že je odpojen ze zásuvky, pokud fén nepoužíváte.
2. Při práci fénu udržujte vlasy mimo dosah přívodu vzduchu/filtru.
3. Nezakrývejte přívod vzduchu/filtr, jinak dojde k přehřátí.
4. Doporučujeme vysoký výkon pro sušení vlasů a nízký výkon pro styling.
5. Když se fén rozbije, okamžitě odpojte zdroj napájení, aby se ochladil.
6. Pokud fén spadne do vody, okamžitě jej odpojte ze zásuvky a přerušete přívod elektřiny. Nevkládejte ruce do vody.
7. Kabel nekroutěte, netahejte, neohýbejte ani neomotávejte kolem sušičky. Během používání udržujte kabel nezkroutěný.
8. Fén uchovávejte na bezpečném a suchém místě a dbejte na to, aby se k němu nedostaly děti.
9. Výstup vzduchu a kovový kroužek mohou být během používání horké. Před manipulací je nechte vychladnout.

Abyste předešli riziku popálení, úrazu elektrickým proudem, požáru nebo zranění:

1. Tento spotřebič by měl být vždy zapojen do vhodné situace.
2. Pozornost je třeba věnovat používání tohoto spotřebiče v blízkosti dětí nebo osob se zdravotním postižením.
3. Nepoužívejte jej během koupání.
4. Neskladujte spotřebiče na místech, kde by mohly spadnout nebo být vtaženy do vany s vodou nebo do umyvadla.
5. Nevhazujte jej do vody nebo jiné tekutiny.
6. Fén neodpojujte bez odborné údržby.
7. Nepoužívejte neoriginální příslušenství sušičky.
8. Pokud je přívodní kabel poškozen, musí jej vyměnit výrobce, jeho servisní zástupce nebo podobně kvalifikovaná osoba, aby se předešlo riziku.
9. Nikdy nepoužívejte tento spotřebič s poškozeným kabelem nebo zástrčkou; nepoužívejte jej, pokud je poškozený nebo spadl do vody.
10. Šňůru držte mimo topnou situaci; neomotávejte ji kolem spotřebiče.
11. Nikdy nezakrývejte větrací otvory spotřebiče ani jej nepokládejte na povrch, jako je postel nebo pohovka, kde by mohlo dojít k zablokování větracích otvorů. Vzduchové otvory udržujte bez žmolků nebo vlasů.
12. Do žádného otvoru nebo hadice nikdy nevhazujte ani nekládejte žádné předměty.
13. Nepoužívejte jej ve venkovních prostorách ani v místech, kde se používají aerosolové (sprejové) přípravky nebo kde se podává kyslík.
14. K tomuto spotřebiči nepoužívejte prodlužovací kabel.
15. Nesměřujte horký vzduch do očí nebo na jiná místa citlivá na teplo.
16. Příslušenství může být během používání horké; nedotýkejte se ho, dokud nevychladne.
17. Během provozu fénu na jeho povrch nepokládejte žádné předměty.

Tento spotřebič je vybaven termostatem, který se může vypnout, pokud teplota překročí komfortní úroveň v důsledku částečně zablokovaných otvorů pro přívod nebo odvod vzduchu. Pokud se spotřebič během používání zastaví, vypněte vypínač a nechte spotřebič vychladnout, než se termostat automaticky resetuje. Během používání neucpávejte otvory pro přívod vzduchu. Při používání tohoto spotřebiče v blízkosti vody (např. v koupelnách) se doporučuje používat elektrickou zásuvku chráněnou zemním jističem.

Funkce produktu

1. Rychle vysuší vlasy za 3 minuty: Rychlost otáčení je 5-6krát vyšší než u běžného motoru, poskytuje při foukání hurikánský výkon a výrazně zlepšuje účinnost vysoušení vlasů.
2. Technologie násobení proudění vzduchu: Konstrukce vysokorychlostního vzduchového vodičového kanálu, poháněná vysokorychlostním bezkartáčovým digitálním motorem s 110000 otáčkami za minutu, 13 hliníkových kovových větrných kol se rychle otáčí, postupuje rychlostí větru přibližně 24 metrů za sekundu, stlačuje periferní vzduch směrem ke středu, aby se dosáhlo dvojnásobného proudění vzduchu.
3. Zvuk je pečlivě modulován, aby se omezily ostré zvuky a vlasy se vysušily: Optimalizace motoru a vzduchového kanálu, profesionální úpravy zvuku, účinné snížení vibrací způsobených prouděním vzduchu, regulace hluku v rozsahu přijatelném pro sluch a příjemnější zážitek ze sušení vlasů.
4. Inteligentní technologie konstantní teploty: Použití inteligentních tepelných čidel a inteligentní kontrola teploty zabraňuje nadměrnému poškození vlasů teplotou a chrání lesklé vlasy.
5. Výběr režimů foukání: Studená a teplá, vysoká, střední a nízká rychlost cirkulace, splňují různé požadavky na kvalitu vlasů, chrání pokožku hlavy a vlasy.
6. Rada bezpečnostních ochran pro váš klid: Senzor teploty přehřátí, pojistky a vestavěný mikroprocesor poskytují komplexní bezpečnostní ochranu teploty, napětí a proudu a umožňují snadnější používání.
7. Volba režimu čištění, automatické čištění po přívodu vzduchu do sítě: V režimu vypnutí stiskněte a podržte tlačítko studeného vzduchu po dobu 3 sekund, zapněte vypínač a motor se přepne do režimu čištění a po čištění se automaticky vypne na 10 sekund.

8. Skládací rukojeť sušičky pro snadné skladování

Technické parametry

Název produktu: Fén na vlasy
Model výrobku: F424
Jmenovité napětí: 220 V
Jmenovitá frekvence: 50 Hz
Jmenovitý výkon: 1700 W

Obsah balení

1. Fén na vlasy
2. Difuzér
3. Stylingový koncentrátor
4. Uživatelská příručka

Popis hlavní jednotky

Ilustrace č. 1

1. Výstup vzduchu
2. Skládací rukojeť - pro složení stačí otočit
3. Přepínač teploty s frekvenčním převodem
4. Přepínač
5. Kontrolka zobrazení teploty
6. Zadní kryt
7. Tlačítko Cool shot
8. Difuzor (volitelný)
9. Stylingový koncentrátor (volitelný)

Vypínač napájení

Pozice 0: OFF

Poloha I: Počáteční a střední rychlost.

Poloze II: Rychlost.

Teplotní spínač pro konverzi frekvence: Lehce stisknete přepínač teploty pro nastavení funkce.

Kontrolka

1. Modrá kontrolka: chladný vzduch
2. Žlutá kontrolka: střední vzduch
3. Červená kontrolka: horký vzduch
4. Červený a modrý cyklus: funkce převodu frekvence a cyklické přepínání čtyřrychlostního režimu.

Návod k obsluze

1. Před použitím se ujistěte, že napětí ve vaší domácnosti odpovídá jmenovitému napětí. Také se ujistěte, že je tento výrobek vypnutý (poloha 0).
2. Zasuňte zástrčku do zásuvky, zapněte tlačítko napájení a přepněte tlačítko napájení do polohy I.
3. Tlačítko nastavení teploty: lehkým stisknutím tlačítka nastavení teploty nastavte teplotu; modrá kontrolka znamená studený vzduch, žlutá kontrolka teplý vzduch a červená kontrolka horký vzduch.
4. Stisknutím tlačítka "Cool shot" kdykoli okamžitě nahradíte zvolený program studeným vzduchem.
5. Po použití vypněte tlačítko napájení do polohy 0 a odpojte zástrčku ze zásuvky.

Příslušenství (volitelné)

Stylingový koncentrátor: Udržuje povrch nástavců na stejné úrovni pro snadné nastavení a detailní styling. Vysušuje vlasy šetrně pomocí hladkého vzduchu. Rychlé a přesné proudění vzduchu pro kontrolovaný styling po jednotlivých sekcích.

Difuzér: Slouží k rovnoměrnému rozptýlení proudu vzduchu, čímž šetrně vysušuje kadeře a pomáhá redukovat jejich krepatění. Doporučuje se používat při nastavení nízké teploty a proudění.

Instalace a demontáž příslušenství (volitelné)

Způsob instalace (obrázek č. 2): Tento výrobek může být vybaven jednou tryskou a jedním difuzorem. Vyberte si prosím příslušenství, které chcete použít. Zarovnejte spodní část trysky s výstupem vzduchu a lehce ji zapněte. Jakkmile uslyšíte "cvaknutí", je tryska nainstalována.

Způsob demontáže (obrázek č. 3): Sundejte a vyjměte příslušenství z vysoušeče vlasů.

Poznámka: Trysku instalujte a odstraňujte na vypnutém zařízení. Během používání trysku nenastavujte, nenabíjejte a nevytahujte. Při demontáži trysky po použití počkejte, až tryska vychladne, a teprve poté ji vyjměte, aby nedošlo k popálení.

Čištění a údržba

1. Při čištění výstupu vzduchu se ujistěte, že výrobek není zapojen do zásuvky. Vyjměte vzduchovou trysku, pomocí vatového tamponu odstraňte prach ze vzduchového výstupu a otřete výrobek suchým hadříkem (obrázek č. 4).
2. Při čištění přívodu vzduchu se ujistěte, že výrobek není ucpaný; k odstranění prachu z přívodu vzduchu použijte vatový tampon nebo zubní kartáček (obrázek č. 5).

Poznámka:

- K čištění tohoto výrobku nepoužívejte ředidla, benzen, alkohol apod., abyste zabránili jeho nesprávné funkci, praskání a změně barvy.
- Vysoušeč vlasů je vybaven mikrofiltrem, který zabraňuje vniknutí drobných částic (vlasů, vlasového spreje, prachu) do těla vysoušeče a prodlužuje jeho životnost.
- Pro dosažení nejlepších výsledků se důrazně doporučuje aktivovat automatický čistící systém, aby se čistil jednou za pracovní den. Kromě toho se pro zajištění nejlepšího výkonu vysoušeče vlasů doporučuje čistit filtr ručně pomocí kartáče každých sedm dní.

Upozornění k použití

1. Umyjte si vlasy a osušte je ručníkem, abyste odstranili přebytečnou vlhkost.
2. Použijte vysoušeč vlasů s tvarovacím kartáčem a vlasy vysušte po částech. Všimněte si, že je třeba dodržovat vzdálenost mezi fénem a vlasy.
3. Koncentrovaná tryska je určena pro každodenní sušení nebo rovný vzduch, zatímco difúzer může rozptýlit vzduch pro natáčení nebo nadýchané vlasy.
4. Nesoustřeďujte foukání vzduchu na jednu část po dlouhou dobu, aby nedošlo k nadměrnému vysušení; při stylingu udržujte proud vzduchu v pohybu.

Záruční podmínky

1. Záruka se vztahuje pouze na skryté vady způsobené výrobcem.
2. Reklamací vyřizuje prodejní místo nebo technický servis v rámci záruky, pokud zákazník předloží:
 - a. platný a čitelný záruční list řádně vyplněný, s prodejním razítkem a podpisem prodávajícího,
 - b. platný doklad o koupi s datem prodeje,
 - c. nahlášený výrobek nebo vadný díl. V případě nákupu na dálku je záruční list platný pouze s dokladem o koupi (účtenka/faktura).
3. Reklamacie je vyřízena do 14 dnů od nahlášení zákazníkem.
4. Výrobní vady zjištěné v záruční době budou bezplatně opraveny do 21 dnů od dodání výrobku na prodejní místo nebo do technického servisu.
5. Pokud je pro opravu nutné dovážet díly, může být doba záruční opravy prodloužena o dobu potřebnou k dovozu dílu, nejdéle však o 40 dní.
6. Výjimky ze záruky:
 - a. mechanické poškození a související závady,
 - b. poškození a závady vzniklé nesprávným používáním a nevhodným skladováním, montáží a údržbou,
 - c. poškození a opotřebení těchto spotřebních prvků,
 - d. činnosti související s montáží nebo údržbou, které jsou v souladu s návodem k obsluze povinností uživatele.
7. Záruka se nevztahuje na:
 - a. je po uplynutí doby platnosti,
 - b. zákazník výrobek opravil nebo upravil s použitím neoriginálních dílů,
 - c. závada vznikla v důsledku nesprávné instalace nebo nedodržení pravidel správné obsluhy podle návodu,
 - d. výrobek se používá k jiným účelům než pro domácnost,
 - e. došlo k poškození během přepravy.
8. Duplikáty záručního listu se nevydávají.
9. Zákazník má nárok na následující bezplatnou náhradu:
 - a. oprava výrobku,

- b. výměna výrobku,
 - c. snížená cena,
 - d. vypovězení smlouvy a plnou náhradu nákladů.
10. Nahlášení pojistné události:
- a. Představte výrobek nebo jeho nahlášenou část.
 - b. Předložte doklad o koupi se jménem a adresou prodejce, datem a místem nákupu, typem výrobku nebo platný záruční list s razítkem prodejního místa.
 - c. Pokud je výrobek dodán znečištěný, může jej technický servis odmítnout převzít nebo jej na náklady zákazníka po jeho písemném souhlasu vyčistit.
11. Pokud je reklamáce uznána, je zařízení opraveno nebo vyměněno za nové, případně je zákazníkovi vrácena částka. Náklady na dopravu ze servisu výrobce hradí servis.
12. Pokud je reklamáce zamítnuta, je zákazníkovi poskytnuto podrobné odůvodnění rozhodnutí a zařízení je mu zasláno na jeho náklady do 14 dnů od vydání rozhodnutí.

Využití

Nakládání s odpadem z elektrických a elektronických zařízení s ukončenou životností (právní předpisy o OEEZ).

Označení na obalu, příslušenství nebo v návodu k použití uvádí, že vyřazené zařízení a připojené elektronické příslušenství by nemělo být odkládáno do kontejnerů na komunální odpad společně s ostatním domovním odpadem.

Nesprávné nakládání s elektronickým odpadem může mít za následek vniknutí kontaminantů do životního prostředí nebo ohrožení zdraví v důsledku nesprávné likvidace. Oddělte tento odpad od ostatního odpadu a recyklujte jej, aby mohly být suroviny znovu použity. Pro recyklaci umožňují opětovné použití surovin.

Sikkerhedsinstruktioner og -meddelelser

Når du bruger elektriske apparater, især når der er børn til stede, skal du altid følge de grundlæggende sikkerhedsforanstaltninger, herunder følgende:

1. Hold afbryderen i position "0", og sørg for, at stikket er trukket ud, når hårtørreren ikke er i brug.
2. Hold håret væk fra luftindtaget/filteret, når hårtørreren er i gang.
3. Luftindtaget/filteret må ikke dækkes til, da det ellers kan blive overophedet.
4. Vi foreslår høj effekt til tørring af håret og lav effekt til styling.
5. Træk straks stikket ud af stikkontakten for at køle den ned, når hårtørreren går i stykker.
6. Hvis hårtørreren falder i vandet, skal du trække stikket ud og afbryde strømmen med det samme. Stik ikke hånden ned i vandet.
7. Kablet må ikke vrides, trækkes, bøjes eller vikles rundt om tørretumbleren. Hold kablet fri af snoner under brug.
8. Opbevar hårtørreren på et sikkert og tørt sted, og sørg for, at børn ikke kan nå den.
9. Luftudgangen og metalringen kan være varme under brug. Lad den køle af, før du håndterer den.

For at undgå risiko for forbrænding, elektrisk stød, brand eller personskade:

1. Dette apparat skal altid tilsluttes i en passende situation.
2. Vær opmærksom, når dette apparat bruges i nærheden af børn eller personer med handicap.
3. Brug den ikke under badning.
4. Opbevar ikke apparater, hvor de kan falde ned eller blive trukket ned i et badekar eller en vask.
5. Tab den ikke i vand eller anden væske.
6. Afmonter ikke hårtørreren uden en professionel vedligeholder.
7. Brug ikke uoriginalt tilbehør til tørretumbleren.
8. Hvis ledningen er beskadiget, skal den udskiftes af producenten, dennes serviceagent eller en tilsvarende kvalificeret person for at undgå risikoen.
9. Brug aldrig dette apparat med en beskadiget ledning eller et beskadiget stik; brug det ikke, hvis det er beskadiget eller faldet i vand.
10. Hold ledningen væk fra varmesituationen; vikl ikke ledningen rundt om apparatet.
11. Bloker aldrig apparatets luftåbninger, og stil det aldrig på en overflade, f.eks. en seng eller sofa, hvor luftåbningerne kan blive blokeret. Hold luftåbningerne fri for fnug og hår.
12. Tab eller stik aldrig genstande ind i åbninger eller slanger.
13. Må ikke anvendes udendørs eller på steder, hvor der anvendes aerosolprodukter (spray), eller hvor der administreres ilt.
14. Brug ikke en forlængerledning sammen med dette apparat.
15. Ret ikke varm luft mod øjnene eller andre varmefølsomme områder.
16. Tilbehør kan være varmt under brug; rør ikke ved det, før det er kølet af.
17. Læg ikke noget på overfladen af hårtørreren, mens den er i gang.

Dette apparat er udstyret med en termostat, der kan slukke, hvis temperaturen overstiger komfortniveauet på grund af delvist blokerede luftindtags- eller luftudtagsåbninger. Hvis apparatet stopper under brug, skal du slukke for kontakten og lade apparatet køle ned, hvorefter termostaten automatisk nulstilles. Luftåbningerne må ikke blokeres under brug. Når dette apparat bruges i nærheden af vand (f.eks. badeværelser), anbefales det at bruge en stikkontakt, der er beskyttet af en jordfejlsafbryder.

Produktfunktioner

1. Tørrer håret hurtigt på 3 minutter: Afledt af kernekraften 110000-rpm højhastigheds børsteløs digital motor, med 29 mm diameter og kun 70 g vægt; Rotationshastigheden er 5-6 gange den for en almindelig motor, giver orkan-niveau kraft, når du blæser, hvilket forbedrer effektiviteten af tørt hår betydeligt.
2. Multiplikationsteknologi til luftstrøm: Højhastighedsluftførselskanaldesign, drevet af en børsteløs digital motor med 110000 o/min, 13 vindhjul i aluminiummetal roterer hurtigt og fremmer en vindhastighed på ca. 24 meter i sekundet og presser den perifere luft mod midten for at opnå dobbelt luftstrøm.
3. Lyden er omhyggeligt moduleret for at reducere skarpe lyde og gøre dit hår tørt: Optimer motoren og luftkanalen, foretag professionelle lydjusteringer, reducer effektivt den vibration, der genereres af luftstrømmen, kontroller støjen inden for det auditive acceptområde, og giv en mere behagelig oplevelse af tørt hår.
4. Intelligent teknologi til konstant temperatur: Brugen af smarte termiske sensorer og intelligent temperaturkontrolovervågning forhindrer overdreven temperaturskade på håret og beskytter det skinnende hår.
5. Valg af blæsemøder: Kold og varm, høj, medium og lav cirkulationshastighed, opfylder forskellige hårkvalitetsbehov, beskytter hovedbund og hår.
6. En række sikkerhedsbeskyttelser for at give dig ro i sindet: Udstyret med overophedning, sikringstemperatursensor og en indbygget mikroprocessor giver henholdsvis omfattende sikkerhedsbeskyttelse for temperatur, spænding og strøm og bruger det mere let.

7. Valg af rengøringsstilstand, automatisk rengøring efter indblæsningsluftnet: I nedlukningstilstand skal du trykke på koldluftknappen og holde den nede i 3 sekunder, tænde for afbryderen, og motoren vender for at gå i rengøringsstilstand, og den slukker automatisk efter rengøring i 10 sekunder.
8. Sammenklappeligt håndtag til nem opbevaring

Tekniske parametre

Produkt navn: Hårtørrer
Produkt model: F424
Nominel spænding: 220 V
Nominel frekvens: 50 Hz
Nominel effekt: 1700 W

Indhold i pakken

1. Hårtørrer
2. Diffusor
3. Styling-koncentrator
4. Brugervejledning

Beskrivelse af hovedenheden

Illustration nr. 1

1. Luftudtag
2. Foldbart håndtag - drej blot for at folde
3. Temperaturkontakt til frekvensomdannelse
4. Omskifter
5. Lys til visning af temperatur
6. Dæksel på bagsiden
7. Knap til køligt skud
8. Diffusor (ekstraudstyr)
9. Stylingkoncentrator (ekstraudstyr)

Strømkontakt

Position 0: OFF

Position I: Start- og mellemløst.

Position II: Hurtig hastighed.

Temperaturkontakt til frekvenskonvertering: Tryk let på temperaturkontakten for at justere funktionen.

Indikatorlys

1. Blå indikatorlampe: kølig luft
2. Gul indikatorlampe: medium luft
3. Rød indikatorlampe: varm luft
4. Den røde og blå cyklus: frekvensomdannelsesfunktion, og der skiftes cyklisk mellem fire hastigheder.

Betjeningsvejledning

1. Sørg for, at spændingen i dit hjem er den samme som den nominelle spænding, før du bruger den. Sørg også for, at dette produkt er slukket (position 0).
2. Sæt strømkvikket i stikkontakten, tænd for strømkvikken, og sæt strømkvikken i position I.
3. Temperaturindstillingsknap: Tryk let på temperaturindstillingsknappen for at justere temperaturen; det blå indikatorlys er den kolde luft, det gule indikatorlys er den varme luft, og det røde indikatorlys er den varme luft.
4. Tryk på "Cool shot-knappen" når som helst for øjeblikkeligt at erstatte det valgte program med kold luft.
5. Efter brug skal du slukke for tænd/sluk-knappen i position 0 og tage stikket ud af stikkontakten.

Tilbehør (valgfrit)

Stylingkoncentrator: Hold overfladen på redskaberne samlet for nem justering og nærstyling. Tørrer håret skånsomt med jævn luft. Hurtig og præcis luftstrøm til kontrolleret styling, én sektion ad gangen.

Diffusor: Fordeler luftstrømmen jævnt for at tørre krøllerne skånsomt og reducere krus. Anbefales til brug på lav temperatur og flowindstillinger.

Installation og fjernelse af tilbehør (ekstraudstyr)

Installationsmetode (illustration nr. 2): Dette produkt kan være udstyret med en dyse og en diffuser. Vælg det tilbehør, du ønsker at bruge. Ret bunden af luftdysen ind efter luftudgangen, og spænd den let fast. Når du hører et "klik", er dysen installeret.

Afmonteringsmetode (illustration nr. 3): Tag tilbehøret ned og fjern det fra hårtørreren.

Bemærk: Monter og fjern dysen på en slukket enhed. Du må ikke justere, påfylde eller affylde dysen under brug. Når du afmonterer dysen efter brug, skal du vente på, at dysen er kølet af, før du fjerner den for at undgå forbrændinger.

Rengøring og vedligeholdelse

1. Når du rengør luftudtaget, skal du sørge for, at produktet ikke er sat i stikkontakten. Fjern luftdysen, brug en vatpind til at fjerne støv fra luftudtaget, og tør produktet af med en tør klud (illustration nr. 4).
2. Når du rengør luftindtaget, skal du sørge for, at produktet ikke er tilsuttet; brug en vatpind eller tandbørste til at fjerne støv fra luftindtaget (illustration nr. 5).

Bemærk:

- Brug ikke fortynder, benzen, alkohol osv. til rengøring af dette produkt for at undgå funktionsfejl, revner og misfarvning af produktet.
- Hårtørreren er udstyret med et mikrofilter, som kan forhindre små partikler (hår, hårspray, støv) i at trænge ind i kroppen og forlænge tørretumblerens levetid.
- For at opnå de bedste resultater anbefales det kraftigt at aktivere det automatiske rengøringsssystem til at rengøre en gang hver arbejdsdag. For at sikre den bedste ydeevne af hårtørreren anbefales det desuden at rengøre filteret manuelt med en børste hver syvende dag.

Meddelelse om brug

1. Vask dit hår, og tør det med et håndklæde for at fjerne overskydende fugt.
2. Brug en hårtørrer med en stylingbørste, og tør håret i sektioner. Vær opmærksom på at holde afstand mellem hårtørreren og håret.
3. En koncentreret dyse er designet til daglig tørring eller lige luft, mens en diffuser kan sprede luften til krøller eller fluffy hår.
4. Koncentrer ikke blæseluften på en sektion i lang tid for at undgå overtørring; hold luftstrømmen i bevægelse til styling.

Vilkår og betingelser for garanti

1. Garantien dækker kun skjulte fejl, der kan tilskrives producenten.
2. Kravet skal behandles af salgsstedet eller den tekniske service under garantien, hvis kunden producerer:
 - a. et gyldigt og tydeligt garantikort udfyldt korrekt med et salgstempel og sælgers underskrift,
 - b. et gyldigt købsbevis med salgsdato,
 - c. det rapporterede produkt eller den defekte del. I tilfælde af et fjernkøb er garantikortet kun gyldigt med købsbevis (kvittering/faktura).
3. Kravet er løst inden for 14 dage efter kundens rapport.
4. Produktionsfejl, der identificeres i garantiperioden, skal repareres gratis inden for 21 dage efter levering af produktet til salgsstedet eller den tekniske service.
5. Hvis det er nødvendigt at importere dele til reparationen, kan garantireparationsperioden forlænges med den tid, det tager at importere delen, dog ikke mere end 40 dage.
6. Undtagelser fra garantien:
 - a. mekaniske skader og relaterede defekter,
 - b. skader og defekter som følge af forkert brug og uhensigtsmæssig opbevaring, montering og vedligeholdelse,
 - c. beskadigelse og slitage af sådanne forbrugselementer,
 - d. aktiviteter relateret til montering eller vedligeholdelse, som er brugerens forpligtelse i henhold til manualen.
7. Garantien gælder ikke, når:
 - a. den har overskredet sin gyldighedsperiode,
 - b. Kunden har repareret eller modificeret produktet ved hjælp af ikke-originale dele,
 - c. defekten skyldes forkert installation eller manglende overholdelse af reglerne for korrekt betjening i manualen,
 - d. produktet anvendes til andre formål end husholdningsbrug,
 - e. skader opstået under transport.
8. Der udstedes ikke dubletter af garantikortet.
9. Kunden har ret til følgende kompensation uden beregning:

- a. produktreparation,
 - b. udskiftning af produkt,
 - c. reduceret pris,
 - d. opsigelse af en kontrakt og fuld omkostningskompensation.
10. For at anmelde en skade:
- a. Præsenter produktet eller den rapporterede del.
 - b. Fremvis købsbeviset med sælgerens navn og adresse, købsdato og -sted, produkttype eller gyldigt garantikort med et stempel fra salgsstedet.
 - c. Hvis produktet leveres snavset, kan den tekniske service nægte at modtage det eller rengøre det på kundens regning efter deres skriftlige godkendelse.
11. Hvis kravet accepteres, repareres enheden eller erstattes med en ny, eller kunden refunderes. Transportomkostninger fra producentens service dækker service.
12. Hvis kravet afvises, får kunden en detaljeret begrundelse for beslutningen, og udstyret sendes til dem for deres regning inden for 14 dage efter, at beslutningen er truffet.

Udnyttelse

Håndtering af udtjent affald fra elektrisk og elektronisk udstyr (WEEE-lovgivning).

Mærkningen på emballagen, tilbehøret eller brugsanvisningen angiver, at udtjent udstyr og tilhørende elektronisk tilbehør ikke må anbringes i kommunale affaldscontainere sammen med andet husholdningsaffald.

Forkert håndtering af elektronikaffald kan medføre, at forurenende stoffer kommer ud i miljøet, eller at der opstår sundhedsrisici på grund af forkert bortskaffelse. Adskil dette affald fra andet affald, og genbrug det, så råmaterialerne kan genbruges. Til genanvendelse tillader de genbrug af råmaterialer.

Οδηγίες & ειδοποίηση ασφαλείας

Όταν χρησιμοποιείτε ηλεκτρικές συσκευές, ειδικά όταν υπάρχουν παιδιά, πρέπει πάντα να τηρούνται οι βασικές προφυλάξεις ασφαλείας, συμπεριλαμβανομένων των εξής:

1. Διατηρείτε τον διακόπτη ρεύματος στη θέση "0" και βεβαιωθείτε ότι είναι αποσυνδεδεμένος από την πρίζα όταν το στεγνωτήριο μαλλιών δεν χρησιμοποιείται.
2. Κρατήστε τα μαλλιά σας μακριά από την είσοδο αέρα/το φίλτρο όταν λειτουργεί το πιστολάκι μαλλιών.
3. Μην καλύπτετε την είσοδο/φίλτρο αέρα, διαφορετικά θα αποκληθεί υπερθέρμανση.
4. Προτείνουμε υψηλή ισχύ για το στέγνωμα των μαλλιών και χαμηλή ισχύ για το styling.
5. Αποσυνδέστε αμέσως την πηγή ρεύματος από την πρίζα για να κρυώσει όταν το πιστολάκι μαλλιών σπάσει.
6. Εάν το σεσουάρ πέσει στο νερό, βγάλτε το από την πρίζα και διακόψτε αμέσως το ρεύμα. Μην βάζετε το χέρι σας μέσα στο νερό.
7. Μην στρίβετε, τραβάτε, λυγίζετε ή τυλίγετε το καλώδιο γύρω από το στεγνωτήριο. Διατηρείτε το καλώδιο χωρίς συστολή κατά τη διάρκεια της χρήσης.
8. Φυλάξτε το σεσουάρ σε ασφαλές και στεγνό μέρος, φροντίζοντας να μην το φτάνουν τα παιδιά.
9. Η έξοδος αέρα και ο μεταλλικός δακτύλιος ενδέχεται να είναι καυτοί κατά τη χρήση. Αφήστε το να κρυώσει πριν το χειριστείτε.

Για να αποφύγετε τον κίνδυνο εγκαύματος, ηλεκτροπληξίας, πυρκαϊγής ή τραυματισμού:

1. Αυτή η συσκευή θα πρέπει πάντα να είναι συνδεδεμένη σε μια κατάλληλη κατάσταση.
2. Πρέπει να δίνεται προσοχή όταν η συσκευή χρησιμοποιείται κοντά σε παιδιά ή άτομα με αναπηρία.
3. Μην το χρησιμοποιείτε κατά τη διάρκεια του μπάνιου.
4. Μην αποθηκεύετε τις συσκευές σε σημεία όπου μπορεί να πέσουν ή να τραβηχτούν μέσα σε μπανιέρα ή νεροχύτη.
5. Μην το ρίχνετε σε νερό ή άλλο υγρό.
6. Μην αποσυνδέετε το πιστολάκι μαλλιών χωρίς επαγγελματία συντηρητή.
7. Μην χρησιμοποιείτε μη γνήσια εξαρτήματα στεγνωτηρίου.
8. Εάν το καλώδιο προφθοδίας έχει υποστεί ζημιά, πρέπει να αντικατασταθεί από τον κατασκευαστή, τον αντιπρόσωπο σέρβις του ή από άτομο με παρόμοια προσόντα για να αποφευχθεί ο κίνδυνος.
9. Ποτέ μην λειτουργείτε αυτή τη συσκευή με κατεστραμμένο καλώδιο ή φics- μην τη χρησιμοποιείτε αν έχει υποστεί ζημιά ή αν έχει πέσει στο νερό.
10. Κρατήστε το καλώδιο μακριά από την κατάσταση θέρμανσης- μην τυλίγετε το καλώδιο γύρω από τη συσκευή.
11. Ποτέ μην φράζετε τα ανοίγματα αέρα της συσκευής και μην την τοποθετείτε σε επιφάνεια, όπως ένα κρεβάτι ή ένας καναπές, όπου τα ανοίγματα αέρα μπορεί να μπλοκαριστούν. Διατηρείτε τα ανοίγματα αέρα απαλλαγμένα από χνούδια ή τρίχες.
12. Ποτέ μην ρίχνετε ή εισάγετε οποιοδήποτε αντικείμενο σε οποιοδήποτε άνοιγμα ή σωλήνα.
13. Μη χρησιμοποιείτε σε εξωτερικούς χώρους και μη λειτουργείτε σε χώρους όπου χρησιμοποιούνται προϊόντα αερολύματος (σπρέι) ή όπου χορηγείται οξυγόνο.
14. Μην χρησιμοποιείτε καλώδιο προέκτασης με αυτή τη συσκευή.
15. Μην κατευθύνετε θερμό αέρα προς τα μάτια ή άλλες ευαίσθητες στη θερμότητα περιοχές.
16. Τα αξεσουάρ μπορεί να είναι ζεστά κατά τη χρήση- μην τα αγγίζετε μέχρι να κρυώσουν.
17. Μην βάζετε κανένα αντικείμενο στην επιφάνεια του σεσουάρ ενώ αυτό λειτουργεί.

Αυτή η συσκευή είναι εξοπλισμένη με θερμοστάτη που μπορεί να απενεργοποιηθεί εάν η θερμοκρασία υπερβεί το επίπεδο άνεσης λόγω μερικώς φραγμένων ανοιγμάτων εισόδου ή εξόδου αέρα. Εάν η συσκευή σταματήσει κατά τη διάρκεια της χρήσης, απενεργοποιήστε το διακόπτη και αφήστε τη συσκευή να κρυώσει, οπότε ο θερμοστάτης θα επανέλθει αυτόματα. Κατά τη διάρκεια της χρήσης, μην μπλοκάρετε τα ανοίγματα αέρα. Όταν χρησιμοποιείτε αυτή τη συσκευή κοντά σε νερό (π.χ. μπάνια), συνιστάται η χρήση ηλεκτρικής πρίζας που προστατεύεται από διακόπτη διακοπής κυκλώματος σφάλματος γείωσης.

Λειτουργίες του προϊόντος

1. Στεγνώνει γρήγορα τα μαλλιά σε 3 λεπτά: Η ταχύτητα περιστροφής είναι 5-6 φορές μεγαλύτερη από αυτή ενός συνηθισμένου κινητήρα, παρέχει ισχύ επιπέδου τυφώνα κατά το φύσημα, βελτιώνοντας σημαντικά την αποτελεσματικότητα του στεγνωμάτος των μαλλιών.
2. Τεχνολογία πολλαπλασιασμού της ροής του αέρα: Σχεδιασμός καναλιού οδηγού αέρα υψηλής ταχύτητας, οδηγούμενος από έναν ψηφιακό κινητήρα χωρίς ψήκτες υψηλής ταχύτητας 110000 στροφών ανά λεπτό, 13 μεταλλικοί τροχοί ανέμου από αλουμίνιο περιστρέφονται γρήγορα, προωθώντας μια ταχύτητα ανέμου περίπου 24 μέτρων ανά δευτερόλεπτο, συμπίεζοντας τον περιφερειακό αέρα προς τη μέση για να επιτευχθεί διπλή ροή αέρα.
3. Ο ήχος διαμορφώνεται σχολαστικά για να μειώσει τους απότομους θορύβους και να κάνει τα μαλλιά σας στεγνά: Βελτιστοποιήστε το μοτέρ και τον αεραγωγό, κάντε επαγγελματικές ρυθμίσεις ήχου, μειώστε αποτελεσματικά τους κραδασμούς που δημιουργούνται από τη ροή του αέρα, ελέγξτε το θόρυβο εντός του εύρους ακουστικής αποδοχής και φέρτε μια πιο ευχάριστη εμπειρία στεγνωμάτος των μαλλιών.

4. Ευφυής τεχνολογία σταθερής θερμοκρασίας: Η χρήση έξυπνων θερμικών αισθητήρων και η έξυπνη παρακολούθηση του ελέγχου της θερμοκρασίας αποτρέπουν την υπερβολική θερμοκρασιακή βλάβη των μαλλιών και προστατεύουν τα λαμπέρα μαλλιά.
5. Επιλογή τρόπων φυσήματος: καλύπτουν διαφορετικές ανάγκες ποιότητας των μαλλιών, προστατεύουν το τριχωτό της κεφαλής και τα μαλλιά.
6. Μια ποικιλία από προστασίες ασφαλείας μόνο για την ψυχική σας ηρεμία: Αντιστοιχώς, παρέχουν ολοκληρωμένη προστασία ασφαλείας για τη θερμοκρασία, την τάση και το ρεύμα και το χρησιμοποιούν με μεγαλύτερη άνεση.
7. Επιλογή τρόπο καθαρισμού, αυτόματος καθαρισμός μετά το δίχτυ αέρα εισόδου: και ο κινητήρας αντιστρέφει για να εισέλθει στη λειτουργία καθαρισμού και θα κλείσει αυτόματα μετά τον καθαρισμό για 10 δευτερόλεπτα.
8. Πτυσσόμενη λαβή στεγνωτηρίου για εύκολη αποθήκευση

Τεχνικές παράμετροι

Όνομα προϊόντος: Στεγνωτήρας μαλλιών

Μοντέλο προϊόντος: F424

Ονομαστική τάση: 220 V

Ονομαστική συχνότητα: 50 Hz

Ονομαστική ισχύς: 1700 W

Περιεχόμενο συσκευασίας

1. Στεγνωτήρας μαλλιών
2. Διαχύτης
3. Συμπυκνωτής styling
4. Εγχειρίδιο χρήσης

Περιγραφή κύριας μονάδας

Απεικόνιση αριθ. 1

1. Έξοδος αέρα
2. Πτυσσόμενη λαβή - απλά γυρίστε για να διπλώσετε
3. Διακόπτης θερμοκρασίας μετατροπής συχνότητας
4. Διακόπτης
5. Φωτεινή ένδειξη θερμοκρασίας
6. Πίσω κάλυμμα
7. Κουμπί Cool shot
8. Διαχύτης (προαιρετικά)
9. Συμπυκνωτής styling (προαιρετικά)

Διακόπτης τροφοδοσίας

Θέση 0: OFF

Θέση I: Εκκίνηση και μεσαία ταχύτητα.

Θέση II: Γρήγορη ταχύτητα.

Διακόπτης θερμοκρασίας μετατροπής συχνότητας: Πιέστε ελαφρά τον διακόπτη θερμοκρασίας για να ρυθμίσετε τη λειτουργία.

Ενδεικτική λυχνία

1. Μπλε ενδεικτική λυχνία: δροσερός αέρας
2. Κίτρινη ενδεικτική λυχνία: μέσος αέρας
3. Κόκκινη ενδεικτική λυχνία: θερμός αέρας
4. Ο κόκκινος και ο μπλε κύκλος: λειτουργία μετατροπής συχνότητας και κυκλική εναλλαγή της λειτουργίας τεσσάρων ταχυτήτων.

Οδηγίες λειτουργίας

1. Βεβαιωθείτε ότι η τάση στο σπίτι σας είναι ίδια με την ονομαστική τάση πριν από τη χρήση. Επίσης, βεβαιωθείτε ότι αυτό το προϊόν είναι απενεργοποιημένο (θέση 0).
2. Τοποθετήστε το φινι τροφοδοσίας στην πρίζα, ενεργοποιήστε το κουμπί λειτουργίας και μετακινήστε το κουμπί λειτουργίας στη θέση I.
3. Κουμπί ρύθμισης θερμοκρασίας: πατήστε ελαφρά το κουμπί ρύθμισης θερμοκρασίας για να ρυθμίσετε τη θερμοκρασία. Η μπλε ενδεικτική λυχνία είναι ο κρύος αέρας, η κίτρινη ενδεικτική λυχνία είναι ο ζεστός αέρας και η κόκκινη ενδεικτική λυχνία είναι ο ζεστός αέρας.

4. Πατήστε το κουμπί "Cool shot" ανά πάσα στιγμή για να αντικαταστήσετε αμέσως το επιλεγμένο πρόγραμμα με κρύο αέρα.
5. Μετά τη χρήση, απενεργοποιήστε το κουμπί λειτουργίας στη θέση 0 και βγάλτε το φινι από την πρίζα.

Αξεσουάρ (προαιρετικά)

Συμπυκνωτής styling: Διατηρήστε την επιφάνεια των εξαρτημάτων col για εύκολη προσαρμογή και στενό styling. Στεγνώνει απαλά τα μαλλιά χρησιμοποιώντας ομαλό αέρα. Γρήγορη και ακριβής ροή αέρα για ελεγχόμενο styling, ένα τμήμα τη φορά.

Διαχυτής: Για να στεγνώσουν οι μούκλες απαλά και να μειωθεί το φριζάρισμα. Συνιστάται για χρήση στις ρυθμίσεις χαμηλής θερμοκρασίας και ροής.

Εγκατάσταση και αφαίρεση εξαρτημάτων (προαιρετικά)

Μέθοδος εγκατάστασης (εικόνα 2): Αυτό το προϊόν μπορεί να εξοπλιστεί με ένα ακροφύσιο και έναν διαχυτήρα. Παρακαλούμε επιλέξτε το εξάρτημα που θέλετε να χρησιμοποιήσετε. Ευθυγραμμίστε το κάτω μέρος του ακροφυσίου αέρα με την έξοδο αέρα και κουμπώστε ελαφρά. Όταν ακούσετε ένα "κλικ", το ακροφύσιο έχει εγκατασταθεί.

Μέθοδος αποσυναρμολόγησης (εικόνα 3): Κατεβάστε και αφαιρέστε το εξάρτημα από το στεγνωτήριο μαλλιών.

Σημείωση: Τοποθετήστε και αφαιρέστε το ακροφύσιο σε μια απενεργοποιημένη συσκευή. Μην ρυθμίζετε, φορτώνετε και ξεφορτώνετε το ακροφύσιο κατά τη διάρκεια της χρήσης. Όταν αποσυναρμολογείτε το ακροφύσιο μετά τη χρήση, περιμένετε να κρυώσει το ακροφύσιο πριν το αφαιρέσετε για να αποφύγετε εγκαύματα.

Καθαρισμός και συντήρηση

1. Όταν καθαρίζετε την έξοδο αέρα, βεβαιωθείτε ότι το προϊόν δεν είναι συνδεδεμένο στην πρίζα. Αφαιρέστε το ακροφύσιο αέρα, χρησιμοποιήστε μια μπατονέτα για να αφαιρέσετε τη σκόνη από την έξοδο αέρα και σκουπίστε το προϊόν με ένα στεγνό πανί (εικόνα 4).
2. Όταν καθαρίζετε την είσοδο αέρα, βεβαιωθείτε ότι το προϊόν δεν είναι συνδεδεμένο με το ρεύμα. Χρησιμοποιήστε μια μπατονέτα ή μια οδοντόβουρτσα για να αφαιρέσετε τη σκόνη από την είσοδο αέρα (εικόνα 5).

Σημείωση:

- Μην χρησιμοποιείτε διαλυτικό χρωμάτων, βενζόλιο, οινόπνευμα κ.λπ. για να καθαρίσετε αυτό το προϊόν, για να αποφύγετε δυσλειτουργία, ρωγμές και αποχρωματισμό αυτού του προϊόντος.
- Το στεγνωτήριο μαλλιών είναι εξοπλισμένο με ένα μικροφίλτρο, το οποίο μπορεί να αποτρέψει την είσοδο μικροσκοπικών σωματιδίων (μαλλιά, σπρέι μαλλιών, σκόνη) στο σώμα και να παρατείνει τη διάρκεια ζωής του στεγνωτηρίου.
- Για να επιτύχετε τα καλύτερα αποτελέσματα, συνιστάται να ενεργοποιείτε το αυτόματο σύστημα καθαρισμού για να καθαρίζετε μία φορά κάθε εργάσιμη ημέρα. Επιπλέον, για να εξασφαλίσετε την καλύτερη απόδοση του στεγνωτήρα μαλλιών, συνιστάται να καθαρίζετε το φίλτρο με βούρτσα χειροκίνητα κάθε επτά ημέρες.

Σημείωμα χρήσης

1. Πλύνετε τα μαλλιά σας και στεγνώστε τα με μια πετσέτα για να απομακρύνετε την υπερβολική υγρασία.
2. Χρησιμοποιήστε ένα πιστολάκι μαλλιών με μια βούρτσα styling και στεγνώστε τα μαλλιά σε τμήματα. Προσέξτε να κρατάτε μια απόσταση μεταξύ του στεγνωτήρα και των μαλλιών.
3. Ένα συμπυκνωμένο ακροφύσιο είναι σχεδιασμένο για καθημερινό στέγνωμα ή ευθεία τον αέρα, ενώ ένας διαχυτήρας μπορεί να διαχέει τον αέρα για μούκλες ή αφράτα μαλλιά.
4. Μην συγκεντρώνετε τον αέρα σε ένα τμήμα για μεγάλο χρονικό διάστημα για να αποφύγετε το υπερβολικό στέγνωμα- κρατήστε τη ροή του αέρα σε κίνηση για το styling.

Όροι και προϋποθέσεις εγγύησης

1. Η εγγύηση καλύπτει μόνο τα λανθάνοντα ελαττώματα που οφείλονται στον κατασκευαστή.
2. Η διεκπεραίωση της απαίτησης γίνεται από το σημείο πώλησης ή την τεχνική υπηρεσία στο πλαίσιο της εγγύησης, εφόσον ο Πελάτης προσκομίζει:
 - a. έγκυρη και καθαρή κάρτα εγγύησης συμπληρωμένη κατάλληλα με σφραγίδα πώλησης και υπογραφή του πωλητή,
 - b. έγκυρη απόδειξη αγοράς με την ημερομηνία πώλησης,
 - c. το αναφερόμενο προϊόν ή ελαττωματικό εξάρτημα. Σε περίπτωση αγοράς εξ αποστάσεως, η κάρτα εγγύησης ισχύει μόνο με την απόδειξη αγοράς (απόδειξη/τιμολόγιο).
3. Η απαίτηση επιλύεται εντός 14 ημερών από την αναφορά του Πελάτη.

4. Τα κατασκευαστικά ελαττώματα που εντοπίζονται κατά την περίοδο εγγύησης επισκευάζονται δωρεάν εντός 21 ημερών από την παράδοση του προϊόντος στο σημείο πώλησης ή στην τεχνική υπηρεσία.
5. Εάν είναι απαραίτητη η εισαγωγή ανταλλακτικών για την επισκευή, η περίοδος επισκευής με εγγύηση μπορεί να παραταθεί κατά το χρόνο που απαιτείται για την εισαγωγή του ανταλλακτικού, όχι περισσότερο από 40 ημέρες.
6. Εξαίρεσεις εγγύησης:
 - a. μηχανικές βλάβες και συναφή ελαττώματα,
 - b. ζημιές και ελαττώματα που προκύπτουν από κακή χρήση και ακατάλληλη αποθήκευση, συναρμολόγηση και συντήρηση,
 - c. βλάβη και φθορά αυτών των αναλώσιμων στοιχείων,
 - d. δραστηριότητες που σχετίζονται με τη συναρμολόγηση ή τη συντήρηση και αποτελούν υποχρέωση του χρήστη σύμφωνα με το εγχειρίδιο.
7. Η εγγύηση δεν ισχύει όταν:
 - a. έχει παρέλθει η περίοδος ισχύος του,
 - b. ο Πελάτης είχε επισκευάσει ή τροποποιήσει το προϊόν χρησιμοποιώντας μη γνήσια εξαρτήματα,
 - c. το ελάττωμα προήλθε από εσφαλμένη εγκατάσταση ή από μη τήρηση των κανόνων ορθής λειτουργίας του εγχειριδίου,
 - d. το προϊόν χρησιμοποιείται για σκοπούς άλλους από την οικιακή χρήση,
 - e. ζημιά που προκλήθηκε κατά τη μεταφορά.
8. Δεν εκδίδονται αντίγραφα της κάρτας εγγύησης.
9. Ο πελάτης δικαιούται δωρεάν την ακόλουθη αποζημίωση:
 - a. επισκευή προϊόντος,
 - b. αντικατάσταση προϊόντος,
 - c. μειωμένη τιμή,
 - d. καταγγελία της σύμβασης και πλήρη αποζημίωση του κόστους.
10. Για να αναφέρετε μια απαίτηση:
 - a. Παρουσιάστε το προϊόν ή το αναφερόμενο τμήμα του.
 - b. Παρουσιάστε την απόδειξη αγοράς με το όνομα και τη διεύθυνση του πωλητή, την ημερομηνία και τον τόπο αγοράς, τον τύπο του προϊόντος ή την έγκυρη κάρτα εγγύησης με σφραγίδα του σημείου πώλησης.
 - c. Εάν το προϊόν παραδίδεται βρώμικο, η τεχνική υπηρεσία μπορεί να αρνηθεί την παραλαβή του ή να το καθαρίσει με έξοδα του Πελάτη μετά από έγγραφη έγκρισή της.
11. Εάν η απαίτηση γίνει δεκτή, η συσκευή επισκευάζεται ή αντικαθίσταται με νέα ή επιστρέφεται στον Πελάτη. Τα έξοδα μεταφοράς από το σέρβις του κατασκευαστή καλύπτουν το σέρβις.
12. Εάν η αξίωση απορριφθεί, ο Πελάτης λαμβάνει λεπτομερή αιτιολόγηση της απόφασης και ο εξοπλισμός του αποστέλλεται με δική του δαπάνη εντός 14 ημερών από την κοινοποίηση της απόφασης.

Χρήση

Χειρισμός αποβλήτων από ηλεκτρικό και ηλεκτρονικό εξοπλισμό στο τέλος του κύκλου ζωής του (νομοθεσία WEEE).

Η σήμανση στη συσκευασία, στα εξαρτήματα ή στο εγχειρίδιο οδηγίων υποδεικνύει ότι ο εξοπλισμός τέλους κύκλου ζωής και τα προσαρτημένα ηλεκτρονικά εξαρτήματα δεν πρέπει να τοποθετούνται σε δοχεία αστικών απορριμμάτων μαζί με άλλα οικιακά απορρίμματα.

Ο ακατάλληλος χειρισμός των ηλεκτρονικών αποβλήτων μπορεί να έχει ως αποτέλεσμα την είσοδο μολυσματικών παραγόντων στο περιβάλλον ή κινδύνους για την υγεία λόγω ακατάλληλης απόρριψης. Διαχωρίστε τα απόβλητα αυτά από τα άλλα απόβλητα και ανακυκλώστε τα, ώστε να επαναχρησιμοποιηθούν οι πρώτες ύλες. Για την ανακύκλωση, επιτρέπουν την επαναχρησιμοποίηση των πρώτων υλών.

Instrucciones y avisos de seguridad

Cuando se utilicen aparatos eléctricos, especialmente en presencia de niños, deben seguirse siempre las precauciones básicas de seguridad, entre las que se incluyen las siguientes:

1. Mantén el interruptor de encendido en la posición "0" y asegúrate de que está desenchufado cuando no utilices el secador.
2. Mantenga el cabello alejado de la entrada de aire/filtro cuando el secador esté funcionando.
3. No cubra la entrada de aire/filtro; de lo contrario, se producirá un sobrecalentamiento.
4. Sugerimos una potencia alta para secar el pelo y baja para peinarlo.
5. Desenchufa inmediatamente la fuente de alimentación para enfriarla cuando se rompa el secador.
6. Si el secador cae al agua, desenchúfalo y corta la corriente inmediatamente. No introduzcas la mano en el agua.
7. No retuerza, tire, doble ni enrolle el cable alrededor del secador. Mantenga el cable sin retorcer durante el uso.
8. Guarda el secador de pelo en un lugar seguro y seco, asegurándote de que los niños no lo alcancen.
9. La salida de aire y el anillo metálico pueden estar calientes durante el uso. Deje que se enfrien antes de manipularlos.

Para evitar el riesgo de quemaduras, electrocución, incendio o lesiones:

1. Este aparato debe enchufarse siempre en una situación adecuada.
2. Debe prestarse atención cuando este aparato se utilice cerca de niños o personas con discapacidad.
3. No lo utilice durante el baño.
4. No guarde los aparatos en lugares donde puedan caerse o ser arrastrados a una bañera o fregadero.
5. No lo deje caer en agua u otro líquido.
6. No desmonte el secador de pelo sin un mantenedor profesional.
7. No utilice accesorios no originales de la secadora.
8. Si el cable de alimentación está dañado, debe ser sustituido por el fabricante, su agente de servicio o una persona con cualificación similar para evitar el riesgo.
9. Nunca utilice este aparato con un cable o enchufe dañado; no lo utilice si está dañado o se ha caído al agua.
10. Mantenga el cable alejado de la zona de calentamiento; no enrolle el cable alrededor del aparato.
11. Nunca bloquee las aberturas de aire del aparato ni lo coloque sobre una superficie, como una cama o un sofá, donde las aberturas de aire puedan quedar bloqueadas. Mantenga las aberturas de aire libres de pelusa o pelo.
12. Nunca deje caer ni introduzca ningún objeto en ninguna abertura o manguera.
13. No utilice al aire libre ni en lugares donde se utilicen productos en aerosol (spray) o donde se administre oxígeno.
14. No utilice un cable alargador con este aparato.
15. No dirija el aire caliente hacia los ojos u otras zonas sensibles al calor.
16. Los accesorios pueden estar calientes durante el uso; no los toque hasta que se enfrien.
17. No coloque ningún objeto sobre la superficie del secador mientras esté en funcionamiento.

Este aparato está equipado con un termostato que puede apagarse si la temperatura supera el nivel de confort debido a que las aberturas de entrada o salida de aire están parcialmente bloqueadas. Si el aparato se para durante su uso, apague el interruptor y deje que se enfríe, momento en el que el termostato se restablecerá automáticamente. Durante el uso, no bloquee las aberturas de ventilación. Cuando utilice este aparato cerca del agua (por ejemplo, en cuartos de baño), se recomienda el uso de una toma de corriente protegida por un interruptor de circuito por fallo a tierra.

Funciones del producto

1. Seca el pelo rápidamente en 3 minutos: Derivado de la potencia del núcleo 110000-rpm motor digital sin escobillas de alta velocidad, con 29 mm de diámetro y 70 g de peso solamente; La velocidad de rotación es de 5-6 veces la de un motor ordinario, proporciona potencia a nivel de huracán al soplar, mejorando significativamente la eficiencia del cabello seco.
2. Tecnología de multiplicación del flujo de aire: Diseño de canal de guía de aire de alta velocidad, impulsado por un motor digital sin escobillas de alta velocidad de 110000 rpm, 13 ruedas de viento de metal de aluminio giran rápidamente, avanzando una velocidad de viento de unos 24 metros por segundo, apretando el aire periférico hacia el centro para lograr el doble de flujo de aire.
3. El sonido se modula meticulosamente para reducir los ruidos agudos y secar el cabello: Optimiza el motor y el conducto de aire, realiza ajustes de sonido profesionales, reduce eficazmente la vibración generada por el flujo de aire, controla el ruido dentro del rango de aceptación auditiva y aporta una experiencia de secado del pelo más agradable.
4. Tecnología inteligente de temperatura constante: El uso de sensores térmicos inteligentes y la supervisión inteligente del control de la temperatura evitan el daño excesivo del cabello por la temperatura y protegen el brillo del cabello.
5. Elección de modos de soplado: Frío y caliente, alta, media y baja velocidad de circulación, satisfacer diferentes necesidades de calidad del cabello, proteger el cuero cabelludo y el cabello.
6. Una variedad de protecciones de seguridad sólo para su tranquilidad: Equipado con sobrecalentamiento, sensor de temperatura de fusión y un microprocesador incorporado, respectivamente, proporcionar una protección integral de seguridad para la temperatura, voltaje y corriente, y utilizarlo más a gusto.

7. Selección del modo de limpieza, limpieza automática después de la red de aire de entrada: En el estado de apagado, mantenga pulsado el botón de aire frío durante 3 segundos, encienda el interruptor de alimentación, y el motor se invierte para entrar en el modo de limpieza, y se apagará automáticamente después de la limpieza durante 10 segundos.
8. Mango de secador plegable para guardarlo fácilmente

Parámetros técnicos

Nombre del producto: Secador de pelo

Modelo del producto: F424

Tensión nominal: 220 V

Frecuencia nominal: 50 Hz

Potencia nominal: 1700 W

Contenido del paquete

1. Secador de pelo
2. Difusor
3. Concentrador de estilismo
4. Manual del usuario

Descripción de la unidad principal

Ilustración nº 1

1. Salida de aire
2. Asa plegable: basta con girarla para plegarla
3. Interruptor de temperatura de conversión de frecuencia
4. Interruptor
5. Indicador luminoso de temperatura
6. Tapa trasera
7. Botón de disparo en frío
8. Difusor (opcional)
9. Concentrador de estilizado (opcional)

Interruptor de encendido

Posición 0: OFF

Posición I: Velocidad inicial y media.

Posición II: Velocidad rápida.

Interruptor de temperatura de conversión de frecuencia: Pulse ligeramente el interruptor de temperatura para ajustar la función.

Indicador luminoso

1. Indicador luminoso azul: aire frío
2. Indicador luminoso amarillo: aire medio
3. Indicador luminoso rojo: aire caliente
4. El ciclo rojo y azul: función de conversión de frecuencia, y el modo de cuatro velocidades se cambia cíclicamente.

Instrucciones de uso

1. Asegúrese de que el voltaje de su hogar es el mismo que el voltaje nominal antes de utilizarlo. Asegúrese también de que este producto esté apagado (posición 0).
2. Inserte la clavija de alimentación en la toma de corriente, encienda el botón de encendido y coloque el botón de encendido en la posición I.
3. Botón de ajuste de temperatura: pulse ligeramente el botón de ajuste de temperatura para ajustar la temperatura; la luz indicadora azul es el aire frío, la luz indicadora amarilla es el aire caliente y la luz indicadora roja es el aire caliente.
4. Pulse en cualquier momento el botón "Disparo frío" para sustituir instantáneamente el programa seleccionado por aire frío.
5. Después del uso, apague el botón de encendido en la posición 0 y desenchufe la clavija de alimentación.

Accesorios (opcionales)

Concentrador de peinado: Mantiene la superficie de los accesorios col para facilitar el ajuste y el peinado de cerca. Seca el cabello suavemente con aire suave. Flujo de aire rápido y preciso para un peinado controlado, sección por sección.

Difusor: Distribuye uniformemente el flujo de aire para secar suavemente los rizos y ayudar a reducir el encrespamiento. Recomendado para su uso en los ajustes de baja temperatura y flujo.

Instalación y extracción de accesorios (opcional)

Método de instalación (ilustración nº 2): Este producto puede estar equipado con una boquilla y un difusor. Seleccione el accesorio que desee utilizar. Alinee la parte inferior de la boquilla con la salida de aire y abroche ligeramente. Cuando oiga un "clic", la boquilla estará instalada.

Método de desmontaje (ilustración nº 3): Desmonte y retire el accesorio del secador de pelo.

Nota: Instale y retire la boquilla en un dispositivo apagado. No ajuste, cargue ni descargue la boquilla durante su uso. Cuando desmonte la boquilla después de usarla, espere a que se enfríe antes de desmontarla para evitar quemaduras.

Limpieza y mantenimiento

1. Cuando limpie la salida de aire, asegúrese de que el producto no esté enchufado a la toma de corriente. Retire la boquilla de aire, utilice un bastoncillo de algodón para eliminar el polvo de la salida de aire y limpie el producto con un paño seco (ilustración nº 4).
2. Cuando limpie la entrada de aire, asegúrese de que el producto no esté enchufado; utilice un bastoncillo de algodón o un cepillo de dientes para eliminar el polvo de la entrada de aire (ilustración nº 5).

Nota:

- No utilice disolvente de pintura, benceno, alcohol, etc., para limpiar este producto a fin de evitar un mal funcionamiento, agrietamiento y decoloración del mismo.
- El secador de pelo está equipado con un microfiltro, que puede impedir la entrada de partículas diminutas (pelo, laca, polvo) y prolongar la vida útil del secador.
- Para obtener los mejores resultados, se recomienda encarecidamente activar el sistema de limpieza automática para limpiar una vez cada día laborable. Además, para garantizar el mejor rendimiento del secador de pelo, se recomienda limpiar manualmente el filtro con un cepillo cada siete días.

Aviso de uso

1. Lávate el pelo y sécalo con una toalla para eliminar el exceso de humedad.
2. Utiliza un secador con un cepillo de peinado y seca el pelo por secciones. Procura mantener la distancia entre el secador y el pelo.
3. Una boquilla concentrada está diseñada para el secado diario o alisar el aire, mientras que un difusor puede repartir el aire para rizar o esponjar el pelo.
4. No concentres el aire soplado en una sección durante mucho tiempo para evitar un secado excesivo; mantén el flujo de aire en movimiento para peinar.

Condiciones de la garantía

1. La garantía sólo cubre los defectos ocultos imputables al fabricante.
2. La reclamación será tramitada por el punto de venta o el servicio técnico en garantía si el Cliente la presenta:
 - a. una tarjeta de garantía válida y clara, debidamente cumplimentada con un sello de venta y la firma del vendedor,
 - b. una prueba de compra válida con la fecha de venta,
 - c. el producto o la pieza defectuosa denunciados. En caso de compra a distancia, la tarjeta de garantía es válida únicamente con la prueba de compra (recibo/factura).
3. La reclamación se resuelve en un plazo de 14 días a partir del informe del cliente.
4. Los defectos de fabricación detectados en el periodo de garantía se repararán gratuitamente en los 21 días siguientes a la entrega del producto en el punto de venta o servicio técnico.
5. Si es necesario importar piezas para la reparación, el periodo de reparación en garantía puede ampliarse por el tiempo necesario para importar la pieza, sin superar los 40 días.
6. Exclusiones de garantía:
 - a. daños mecánicos y defectos relacionados,
 - b. daños y defectos derivados de un uso indebido y un almacenamiento, montaje y mantenimiento inadecuados,
 - c. daños y desgaste de dichos elementos consumibles,
 - d. actividades relacionadas con el montaje o el mantenimiento que son obligación del usuario de acuerdo con el manual.
7. La garantía no se aplicará cuando:
 - a. está fuera de plazo,

- b. el Cliente hubiera reparado o modificado el producto utilizando piezas no originales,
 - c. el defecto se deba a una instalación incorrecta o a que no se hayan seguido las normas de funcionamiento correctas del manual,
 - d. el producto se utiliza para fines distintos del uso doméstico,
 - e. daños producidos durante el transporte.
- 8. No se expiden duplicados de la tarjeta de garantía.
- 9. El cliente tiene derecho a la siguiente indemnización gratuita:
 - a. reparación del producto,
 - b. sustitución del producto,
 - c. precio reducido,
 - d. rescisión de un contrato y compensación íntegra de los costes.
- 10. Para notificar un siniestro:
 - a. Presentar el producto o la parte de la que se informa.
 - b. Presente el justificante de compra con el nombre y la dirección del vendedor, la fecha y el lugar de compra, el tipo de producto o una tarjeta de garantía válida con el sello del punto de venta.
 - c. En caso de que el producto se entregue sucio, el servicio técnico podrá negarse a aceptarlo o limpiarlo a costa del Cliente previa autorización por escrito de éste.
- 11. Si se acepta la reclamación, se repara el aparato o se sustituye por uno nuevo, o bien se reembolsa al Cliente. Los gastos de transporte del servicio del fabricante cubren el servicio.
- 12. Si se rechaza la reclamación, se proporcionará al cliente una justificación detallada de la decisión y se le enviará el material a su cargo en un plazo de 14 días a partir de la notificación de la decisión.

Utilización

Tratamiento de residuos de aparatos eléctricos y electrónicos al final de su vida útil (legislación RAEE).

El marcado en el embalaje, los accesorios o el manual de instrucciones indica que los aparatos al final de su vida útil y los accesorios electrónicos adjuntos no deben depositarse en los contenedores de residuos urbanos junto con otros residuos domésticos.

La manipulación incorrecta de los residuos electrónicos puede provocar la entrada de contaminantes en el medio ambiente o riesgos para la salud debido a una eliminación inadecuada. Separe estos residuos de los demás y recíclelos para poder reutilizar las materias primas. Para reciclarlos, se permite la reutilización de las materias primas.

Ohutusjuhised ja teatis

Elektriliste seadmete kasutamisel, eriti kui lapsed on kohal, tuleb alati järgida põhilisi ohutusabinõusid, sealhulgas järgmisi:

1. Hoidke toitelüliti asendis "0" ja veenduge, et see on välja lülitatud, kui fööni ei kasutata.
2. Hoidke juukseid õhuvõtu/filtri eest, kui foon töötab.
3. Ärge katke õhu sisselaskeava/filtrit, vastasel juhul tekib ülekuumenemine.
4. Soovitame suurt võimsust juuste kuivatamiseks ja väikest võimsust juuste kujundamiseks.
5. Kui foon läheb katki, tõmmake vooluallikas kohe välja, et seda jahtuda.
6. Kui foon satub vette, tõmmake see kohe välja ja katkestage vool. Ärge pange käsi vette.
7. Ärge keerake, tõmmake, painutage ega kerige kaablit kuivati ümber. Hoidke kaabel kasutamise ajal väänamata.
8. Hoidke foon turvalises ja kuivas kohas, veenduge, et lapsed ei pääse sellele ligi.
9. Õhuväljapääs ja metallrõngas võivad kasutamise ajal olla kuumad. Laske enne käsitemist jahtuda.

Vältida põlemise, elektrilöögi, tulekahju või vigastuste ohtu:

1. See seade tuleb alati ühendada sobivasse olukorda.
2. Tähelepanu tuleb pöörata, kui seadet kasutatakse laste või puuetega inimeste läheduses.
3. Ärge kasutage seda suplemise ajal.
4. Ärge hoidke seadmeid kohas, kus need võivad kukkuda või sattuda veevanni või valamusse.
5. Ärge pange seda vette või muusse vedelikku.
6. Ärge eemaldage fooni ilma professionaalse hooldajata.
7. Ärge kasutage mitte-originaalseid kuivati tarvikuid.
8. Kui toitejuhe on kahjustatud, tuleb see ohu vältimiseks asendada tootja, tema teenindusagent või sarnase kvalifikatsiooniga isik.
9. Ärge kunagi kasutage seda seadet kahjustatud juhtme või pistikuga; ärge kasutage seda, kui see on kahjustatud või vette kukunud.
10. Hoidke juhe kütteleolukorrast eemal; ärge kerige juhe ümber seadme.
11. Ärge kunagi blokeerige seadme õhuavasid ega asetage seadet pinnale, näiteks voodile või diivanile, kus õhuavad võivad olla blokeeritud. Hoidke õhuavad vabana vildist või karvadest.
12. Ärge kunagi laske ega pange ühtegi eset mis tahes avausse või vooliku sisse.
13. Mitte kasutada välitingimustes ega kasutada seal, kus kasutatakse aerosooltooteid (pihustid) või kus manustatakse hapnikku.
14. Ärge kasutage selle seadmega koos pikendusjuhet.
15. Ärge suunake kuumat õhku silmade või muude kuumuse suhtes tundlike piirkondade poole.
16. Tarvikud võivad kasutamise ajal olla kuumad; ärge puudutage neid, kuni need jahtuvad.
17. Ärge pange fooni töö ajal mingeid asju selle pinnale.

See seade on varustatud termostaadiga, mis võib lülitada välja, kui temperatuur ületab mugavustemperatuuri osaliselt blokeeritud õhu sisse- või väljavooluavade tõttu. Kui seade jääb kasutamise ajal seisma, lülitage lüliti välja ja laske seadmel jahtuda, mille järel termostaat automaatselt lähtestub. Ärge blokeerige kasutamise ajal õhuavasid. Kui seda seadet kasutatakse vee lähedal (nt vannitubades), on soovitatav kasutada maakaitselülitiga kaitstud elektripistikut.

Toote funktsioonid

1. Kuivatab juuksed kiiresti 3 minutiga: Pöörlemiskiirus on 5-6 korda suurem kui tavalisel mootoril, annab puhumisel orkaanitasemel võimsust, parandades oluliselt kuivade juuste tõhusust: Tuletatud on 110000-rpm kiire harjadeta digitaalne mootor, mille läbimõõt on 29 mm ja kaal ainult 70 g.
2. Õhuvoolu mitmekordistamise tehnoloogia: Kiire õhuvoolu juhtkanalise disain, mida juhivad 110000-rpm kiire harjadeta digitaalne mootor, 13 alumiiniumist metallist tuuleratast pöörlevad kiiresti, edendab tuule kiirust umbes 24 meetrit sekundis, surudes äärepoolse õhu keskele, et saavutada õhuvoolu kahekordistumine.
3. Heli on hoolikalt moduleeritud, et vähendada teravaid helisid ja muuta juuksed kuivaks: Optimeerige mootor ja õhukanal, tehke professionaalsed heli reguleerimised, vähendage tõhusalt õhuvoolu tekitatud vibratsiooni, kontrollige müra kuuldavuse vahemikus ja tooge meeldivam kuivade juuste kogemus.
4. Intelligentne konstantse temperatuuri tehnoloogia: Kasutades nutikaid termoandureid ja intelligentset temperatuuri kontrollimist, välditakse juuste liigset temperatuurikahjustust ja kaitstakse läikivaid juukseid.
5. Puhumisviiside valik: vastab erinevatele juuste kvaliteedivajadustele, kaitseb peanahka ja juukseid.
6. Mitmesugused turvakaitsemeetmed just teie meelerahu tagamiseks: See on varustatud ülekuumenemise, sulamistemperatuuriduri ja sisseehitatud mikroprotsessoriga, mis tagavad vastavalt temperatuuri, pinge ja voolu põhjaliku turvakaitse ning kasutavad seda mugavamalt.
7. Puhastusrežiimi valik, automaatne puhastus õhuvõrku: Vajutage ja hoidke külma õhu nuppu 3 sekundit all, lülitage toitelüliti sisse ja mootor pöördub puhastusrežiimi ning lülitub pärast puhastamist 10 sekundiks automaatselt välja.
8. Kokkupandav kuivati käepide hõlpsaks hoiustamiseks

Tehnilised parameetrid

Toote nimetus: Föön
Toote mudel: F424
Nimipinge: 220 V
Nimisagedus: 50 Hz
Nimivõimsus: 1700 W

Pakendi sisu

1. Föön
2. Hajuti
3. Stiilimise kontsentraator
4. Kasutusjuhend

Peamise seadme kirjeldus

Illustratsioon nr 1

1. Öhu väljalaskeava
2. Kokkupandav käepide - kokkuklapitamiseks lihtsalt keerata
3. Sagedusmuundamise temperatuurilüliti
4. Lüliti
5. Temperatuuri näidikutuli
6. Tagumine kate
7. Cool shot nupp
8. Hajuti (valikuline)
9. Stiilikontsentraator (valikuline)

Toitelüliti

Positsioon 0: OFF

Positsioon I: algus ja keskmine kiirus.

Positsioon II: Kiire kiirus.

Sageduse muundamise temperatuurilüliti: Vajutage kergelt temperatuurilüliti funktsiooni reguleerimiseks.

Indikaatorituli

1. Sinine märgutuli: jahe õhk
2. Kollane märgutuli: keskmine õhk
3. Punane märgutuli: kuum õhk
4. Punane ja sinine tsükel: sagedusmuundamise funktsioon ja neljakäiguline režiim lülitub tsükliliselt.

Kasutusjuhend

1. Enne kasutamist veenduge, et teie kodus olev pingeline vastab nimipingele. Samuti veenduge, et see toode on välja lülitatud (asend 0).
2. Sisestage toitepistik pistikupesast pistikupesasse, lülitage toitenupp sisse ja lülitage toitenupp asendisse I.
3. Temperatuuri seadmise nupp: temperatuuri reguleerimiseks vajutage kergelt temperatuuri seadmise nuppu; sinine märgutuli tähistab külma õhku, kollane märgutuli sooja õhku ja punane märgutuli kuumat õhku.
4. Vajutage igal ajal nuppu "Cool shot", et asendada valitud programm koheselt külma õhuga.
5. Pärast kasutamist lülitage toitenupp asendisse 0 ja tõmmake toitepistik välja.

Tarvikud (valikuline)

Stiilikontsentraator: Hoidke kinnitusdetailide pinda col hõlpsaks reguleerimiseks ja lähtestamiseks. Kuivatab juuksed õrnalt, kasutades sujuvat õhku. Kiire ja täpne õhuvool kontrollitud stiilimiseks, üks lõik korraga.

Hajuti: Ühtlaselt hajutab õhuvoolu, et kuivatada lokke õrnalt ja aidata vähendada särisemist. Soovitatav kasutada madala temperatuuri ja voolu seadistusel.

Lisaseadmete paigaldamine ja eemaldamine (valikuline)

Paigaldusmeetod (joonis nr 2): See toode võib olla varustatud ühe pihusti ja ühe hajutiga. Palun valige soovitud lisatarvik. Joondate õhupihusti põhi õhuväljundiga ja kinnitage see kergelt kinni. Kui kuulete "klõpsatust", on pihusti paigaldatud.

Demonteerimismeetod (joonis nr 3): Võtke tarvik maha ja eemaldage see foonist.

Märkus: Palun paigaldage ja eemaldage otsik välja lülitatud seadmele. Ärge seadistage, laadige ja võtke otsikut kasutamise ajal välja. Kui võtate pihusti pärast kasutamist lahti, oodake enne pihusti eemaldamist selle jahtumist, et vältida põletusi.

Puhastamine ja hooldus

1. Õhuväljundi puhastamisel veenduge, et toode ei oleks ühendatud vooluvõrku. Eemaldage õhupihusti, kasutage vatitampooni, et eemaldada tolm õhuväljundist ja pühkige toode kuiva lapiga (joonis nr 4).
2. Õhu sisselaskeava puhastamisel veenduge, et toode ei oleks ummistunud; kasutage tolmu eemaldamiseks õhu sisselaskeavast vatitampooni või hambaharja (joonis nr 5).

Märkus:

- Ärge kasutage selle toote puhastamiseks värvivedeldit, benseeni, alkoholi jne, et vältida selle toote talitlushäireid, pragunemist ja värvimuutusi.
- Foon on varustatud mikrofiltriga, mis takistab pisikeste osakeste (juuksed, juukselakk, tolm) sattumist korpusesse ja pikendab fooni kasutusiga.
- Parimate tulemuste saavutamiseks on tungival soovitatav aktiveerida automaatne puhastussüsteem, et puhastada kord iga tööpäev. Lisaks sellele on fooni parima jõudluse tagamiseks soovitatav filtrit iga seitsme päeva tagant käsitsi harjaga puhastada.

Kasutamise teatis

1. Peske juuksed ja kuivatage need rätikuga, et eemaldada liigne niiskus.
2. Kasutage fooni koos stiiliharjaga ja kuivatage juuksed osade kaupa. Pange tähele, et fooni ja juuste vahel oleks vahemaa.
3. Kontsentreeritud otsik on mõeldud igapäevaseks kuivatamiseks või sirgeks õhuks, samas kui difuuser võib levitada õhku lokitamiseks või kohevate juuste tegemiseks.
4. Ärge koondage puhumisõhku pikaks ajaks ühele lõigule, et vältida ülekuivatamist; hoidke õhuvoolu liikuvana, et stiiliseerida.

Garantiitingimused

1. Garantii hõlmab ainult tootjale omistatavaid varjatud defekte.
2. Nõue menetletakse müügipunktis või tehnilises teenistuses garantii alusel, kui klient esitab:
 - a. kehtiv ja selge garantiikaart, mis on nõuetekohaselt täidetud ning varustatud müügitempli ja müüja allkirjaga,
 - b. kehtiv ostutõend koos müügikuupäevaga,
 - c. teatatud toode või defektnie osa. Kaugostu korral kehtib garantiikaart ainult koos ostutõendiga (kviitung/arve).
3. Nõue lahendatakse 14 päeva jooksul alates kliendi poolt esitatud aruandest.
4. Garantii perioodi jooksul tuvastatud tootmisvead parandatakse tasuta 21 päeva jooksul pärast toote tarnimist müügikohale või tehnilisele teenistusele.
5. Kui remondiks on vaja importida osi, võib garantiiremondiperioodi pikendada osa importimiseks vajaliku aja võrra, kuid mitte rohkem kui 40 päeva võrra.
6. Garantii välistused:
 - a. mehaanilised kahjustused ja nendega seotud defektid,
 - b. väärkasutusest ning ebaõigest ladustamisest, kokkupanekust ja hooldusest tulenevad kahjustused ja defektid,
 - c. selliste tarbitavate elementide kahjustused ja kulumine,
 - d. kokkupaneku või hooldusega seotud tegevused, mis on kasutaja kohustus vastavalt kasutusjuhendile.
7. Garantii ei kehti, kui:
 - a. selle kehtivusaeg on möödunud,
 - b. klient on toodet parandanud või muutnud, kasutades selleks mittealgupäraseid varuosid,
 - c. viga tuleneb ebaõigest paigaldamisest või kasutusjuhendis toodud õige käitumise reeglite eiramisest,
 - d. toodet kasutatakse muuks otstarbeks kui majapidamises,
 - e. transpordi käigus tekkinud kahjustused.
8. Garantii kaardi duplikaate ei väljastata.
9. Kliendil on õigus saada tasuta järgmist hüvitist:
 - a. toote parandamine,
 - b. toote asendamine,
 - c. vähendatud hind,
 - d. lepingu lõpetamine ja kulude täielik hüvitamine.
10. Nõude teatamine:

- a. Esitage toode või selle teatatud osa.
 - b. Esitage ostutõend, millel on müüja nimi ja aadress, ostukuupäev ja -koht, toote tüüp või kehtiv garantiikaart koos müügikoha templiga.
 - c. Kui toode on tarnitud määratud, võib tehniline teenistus keelduda selle vastuvõtmisest või puhastada selle kliendi kulul pärast tema kirjalikku nõusolekut.
11. Kui nõue rahuldatakse, parandatakse seade või asendatakse see uue seadmega või hüvitatakse kliendile raha. Transpordikulud tootja teenindusest katab teenindus.
 12. Kui nõue lükatakse tagasi, esitatakse kliendile otsuse üksikasjalik põhjendus ja seade saadetakse talle tema kulul 14 päeva jooksul pärast otsuse esitamist.

Kasutamine

Elektri- ja elektroonikaseadmete kasutuselt kõrvaldatud jäätmete käitlemine (elektroonikaromusid käsitlevad õigusaktid).

Pakendil, tarvikutel või kasutusjuhendil olev märgistus näitab, et kasutuselt kõrvaldatud seadmeid ja lisatud elektroonilisi tarvikuid ei tohi panna olmejäätmete konteineritesse koos muude olmejäätmetega.

Elektroonikajäätmete ebaõige käitlemine võib põhjustada saasteainete sattumist keskkonda või ohtu tervisele ebaõige kõrvaldamise tõttu. Eraldage need jäätmed teistest jäätmetest ja suunake need ringlusse, et tooraineid saaks uuesti kasutada. Ringlussevõttuks lubavad nad tooraine korduvkasutamist.

Turvallisuusohjeet ja -ilmoitus

Sähkölaitteita käytettäessä, erityisesti lasten läsnä ollessa, on aina noudatettava perusturvallisuutta koskevia varotoimia, kuten seuraavia:

1. Pidä virtakytkin 0-asennossa ja varmista, että se on irrotettu pistorasiasta, kun hiustenkuivaaja ei ole käytössä.
2. Pidä hiukset kaukana ilmanottoaukosta/suodattimesta, kun hiustenkuivaaja on toiminnassa.
3. Älä peitä ilmanottoaukkoa/suodatinta, sillä muuten tapahtuu ylikuumentumista.
4. Suosittelemme suurta tehoa hiusten kuivaamiseen ja pientä tehoa muotoiluun.
5. Irrota virtalähde välittömästi pistorasiasta, jotta se jäähtyy, kun hiustenkuivaaja rikkoutuu.
6. Jos hiustenkuivaaja putoaa veteen, irrota se pistorasiasta ja katkaise sähköt välittömästi. Älä laita kättäsi veteen.
7. Älä kierrä, vedä, taivuta tai kiedo kaapelia kuivausrummun ympärille. Pidä kaapeli kiertämättömänä käytön aikana.
8. Säilytä hiustenkuivain turvallisessa ja kuivassa paikassa ja varmista, etteivät lapset pääse siihen käsiin.
9. Ilman ulostuloaukko ja metallirengas voivat kuumentua käytön aikana. Anna jäähtyä ennen käsittelyä.

Välttääksesi palamisen, sähköiskun, tulipalon tai loukkaantumisen vaaran:

1. Tämä laite on aina kytkettävä asianmukaiseen tilanteeseen.
2. Huomiota on kiinnitettävä, kun tätä laitetta käytetään lasten tai vammaisten läheisyydessä.
3. Älä käytä sitä uinnin aikana.
4. Älä säilytä laitteita siten, että ne voivat pudota tai joutua vesimmeeseen tai lavaariin.
5. Älä pudota sitä veteen tai muuhun nesteeseen.
6. Älä irrota hiustenkuivaajaa ilman ammattitaitoista huoltajaa.
7. Älä käytä muita kuin alkuperäisiä kuivausrummun lisävarusteita.
8. Jos syöttöjohto on vaurioitunut, valmistajan, sen huoltoedustajan tai vastaavan pätevyyden omaavan henkilön on vaihdettava se vaaran välttämiseksi.
9. Älä koskaan käytä tätä laitetta vaurioituneella johdolla tai pistokkeella; älä käytä laitetta, jos se on vaurioitunut tai pudonnut veteen.
10. Pidä johto kaukana lämmitystilanteesta; älä kiedo johtoa laitteen ympärille.
11. Älä koskaan tukki laitteen ilma-aukkoja tai aseta sitä pinnalle, kuten sängylle tai sohvalle, jossa ilma-aukot voivat tukkeutua. Pidä ilmanottoaukot vapaina nukka- tai hiusliinoista.
12. Älä koskaan pudota tai työnnä mitään esinettä mihinkään aukkoon tai letkuun.
13. Ei saa käyttää ulkona eikä käyttää siellä, missä käytetään aerosolituotteita tai missä annetaan hapetta.
14. Älä käytä jatkojohtoa tämän laitteen kanssa.
15. Älä suuntaa kuumaa ilmaa silmiin tai muille lämpöherkille alueille.
16. Lisävarusteet voivat olla kuumia käytön aikana; älä koske niihin, ennen kuin ne jäähtyvät.
17. Älä laita mitään tavaraa hiustenkuivaajan pinnalle sen ollessa toiminnassa.

Tämä laite on varustettu termostaateilla, joka voi kytkeytyä pois päältä, jos lämpötila ylittää mukavuustason osittain tukkeutuneiden tulo- tai poistoilma-aukkojen vuoksi. Jos laite pysähtyy käytön aikana, sammuta kytkin ja anna laitteen jäähtyä, jolloin termostaatti nollautuu automaattisesti. Älä käytön aikana tuki ilma-aukkoja. Kun tätä laitetta käytetään veden läheisyydessä (esim. kylpyhuoneissa), suositellaan käytettäväksi pistorasiaa, joka on suojattu vikavirtasuojakytkimellä.

Tuotteen toiminnot

1. Kuivaa hiukset nopeasti 3 minuutissa: Pyörimisnopeus on 5-6 kertaa suurempi kuin tavallisella moottorilla, tarjoaa hurrikaanitason tehon puhallettaessa, mikä parantaa merkittävästi kuivien hiusten tehokkuutta.
2. Ilmavirran monikertaimistekniikka: Nopea ilmaohjaukskanavan muotoilu, jota ohjaa 110000 rpm nopea harjaton digitaalinen moottori, 13 alumiinimetallia pyörivät pyörät pyöriivät nopeasti, etenevät tuulen nopeudella noin 24 metriä sekunnissa, puristamalla reuna-ilmaa keskelle ilmavirran kaksinkertaimistamiseksi.
3. Ääni on moduloitu huolellisesti terävien äänien vähentämiseksi ja hiusten kuivaamiseksi: Optimoitu moottori ja ilmanakana, tee ammattimaisia äänisäätöjä, vähennä tehokkaasti ilmavirran tuottamaa tärinää, hallitse melua kuolon hyväksyttävyyssalueella ja tuo miellyttävämmän kuivien hiusten kokemuksen.
4. Älykäs vakioilämpötilatekniikka: Älykkäiden lämpöanturien ja älykkään lämpötilanvalvonnan seuranta estää hiusten liiallisen lämpötilan vahingoittumisen ja suojaa kiihtäviä hiuksia.
5. Puhallustapojen valinta: Kylmä ja lämmin, korkea, keskinopea ja hidas kierrätys, vastaa erilaisia hiusten laatu- ja suojaa päänahkaa ja hiuksia.
6. Erilaisia turvasuojauksia juuri mielenrauhasi vuoksi: Varustettu ylikuumentumis-, sulamislämpötila-anturilla ja sisäänrakennetulla mikroprosessorilla, jotka vastaavasti tarjoavat kattavan turvasuojan lämpötilalle, jännitteelle ja virralle ja käyttävät sitä helpommin.
7. Puhdistustilan valinta, automaattinen puhdistus tuloilmaverkon jälkeen: Kytke virtakytkin päälle, ja moottori kääntyy takaisin puhdistustilaan, ja se sammuu automaattisesti puhdistuksen jälkeen 10 sekunnin ajan. 10 sekunnin ajan.
8. Taitettava kuivausrummun kahva helpottaa säilytystä

Tekniset parametrit

Tuotteen nimi: Hiustenkuivaaja
Tuotemalli: F424
Nimellisjännite: 220 V
Nimellistaajuus: 50 Hz
Nimellisteho: 1700 W

Pakkauksen sisältö

1. Hiustenkuivaaja
2. Hajotin
3. Styling-keskitin
4. Käyttöohje

Pääyksikön kuvaus

Kuvitus nro 1

1. Ilman ulostulo
2. Taitettava kahva - taittuu yksinkertaisesti kääntämällä
3. Taajuusmuunnoslämpötilakytin
4. Kytin
5. Lämpötilan näyttövalo
6. Takakansi
7. Cool shot -painike
8. Diffusori (valinnainen)
9. Muotoilukeskitin (lisävaruste)

Virtakytin

Asento 0: OFF

Asento I: alku- ja keskinopeus.

Asema II: Nopea nopeus.

Taajuusmuunnoslämpötilakytin: Paina kevyesti lämpötilakytintä toimintosäätöä varten.

Merkkivalo

1. Sininen merkkivalo: viileä ilma
2. Keltainen merkkivalo: Keskimääräinen ilma
3. Punainen merkkivalo: kuuma ilma
4. Punainen ja sininen sykli: taajuusmuunnostoiminto, ja neljän nopeuden tila vaihtuu syklistisesti.

Käyttöohjeet

1. Varmista ennen käyttöä, että kotisi jännite vastaa nimellisjännitettä. Varmista myös, että tämä tuote on pois päältä (asento 0).
2. Aseta virtapistoke pistorasiaan, kytke virta päälle ja kytke virtapainike asentoon I.
3. Lämpötilan asetuspainike: paina lämpötilan asetuspainiketta kevyesti lämpötilan säätämiseksi; sininen merkkivalo on kylmää ilmaa, keltainen merkkivalo on lämmintä ilmaa ja punainen merkkivalo on kuumaa ilmaa.
4. Paina "Cool shot-painiketta" milloin tahansa vaihtaaksesi valitun ohjelman välittömästi kylmään ilmaan.
5. Käännä käytön jälkeen virtapainike asentoon 0 ja irrota pistoke pistorasiasta.

Lisävarusteet (valinnainen)

Styling-keskitin: Pidä lisälaitteiden pinta kylmänä, jotta säätö ja lähimuotoilu on helppoa. Kuivaa hiukset hellävaraisesti sileää ilmaa käyttäen. Nopea ja tarkka ilmavirta hallittuun muotoiluun, yksi osa kerrallaan.

Diffusori: Tasaisesti hajottava ilmavirta kuivattaa kiharat hellävaraisesti ja auttaa vähentämään pörröisyyttä. Suositellaan käytettäväksi alhaisella lämpötila- ja virtausasetuksella.

Lisävarusteiden asennus ja poisto (valinnainen)

Asennustapa (kuva nro 2): Tämä tuote voidaan varustaa yhdellä suuttimella ja yhdellä hajottimella. Valitse haluamasi lisävaruste. Kohdista ilmasuuttimen pohja ilman ulostuloaukkoon ja kiinnitä kevyesti solki. Kun kuulet "naksahduksen", suutin on asennettu.

Purkumenetelmä (kuva nro 3): Ota lisävaruste alas ja irrota se hiustenkuivaajasta.

Huomautus: Asenna ja irrota suutin sammuutettuun laitteeseen. Älä säädä, lataa ja poista suutinta käytön aikana. Kun irrotat suuttimen käytön jälkeen, odota, että suutin jäähtyy, ennen kuin irrotat sen palovammojen välttämiseksi.

Puhdistus ja huolto

1. Kun puhdistat ilman ulostuloaukkoa, varmista, että tuotetta ei ole kytketty verkkopistokkeeseen. Irrota ilmasuutin, poista pöly ilman ulostuloaukosta pumpulipuikolla ja pyyhi tuote kuivalla liinalla (kuva nro 4).
2. Kun puhdistat ilmanottoaukkoa, varmista, että tuote ei ole tulpattu; poista pöly ilmanottoaukosta pumpulipuikolla tai hammasharjalla (kuva nro 5).

Huom:

- Älä käytä tämän tuotteen puhdistamiseen ohenninta, bentseeniä, alkoholia tms. välttääksesi toimintahäiriöt, halkeilun ja tuotteen värjäytymisen.
- Hiustenkuivaaja on varustettu mikro-suodattimella, joka voi estää pienten hiukkasten (hiukset, hiuslakka, pöly) pääsyn rungon sisään ja pidentää kuivausrummun käyttöikää.
- Parhaan tuloksen saavuttamiseksi on erittäin suositeltavaa aktivoida automaattinen puhdistusjärjestelmä puhdistamaan kerran päivässä. Lisäksi hiustenkuivaajan parhaan suorituskyvyn varmistamiseksi on suositeltavaa puhdistaa suodatin manuaalisesti harjalla seitsemän päivän välein.

Käyttöohjeet

1. Pese hiukset ja kuivaa ne pyyhkeellä ylimääräisen kosteuden poistamiseksi.
2. Käytä hiustenkuivaajaa ja muotoiluharjaa ja kuivaa hiukset osiottain. Huomaa, että hiustenkuivaajan ja hiusten välillä on etäisyyttä.
3. Keskitetty suutin on suunniteltu päivittäiseen kuivaukseen tai suoran ilman, kun taas diffusori voi levittää ilmaa kihartamiseen tai pörröisiin hiuksiin.
4. Älä keskitä puhallusilmaa yhteen osaan pitkäksi aikaa, jotta vältät ylikuivaamisen; pidä ilmavirta liikkeessä muotoilua varten.

Takuuehdot

1. Takuu kattaa vain valmistajasta johtuvat piilevät viat.
2. Vaatimus käsitellään myyntipisteessä tai takuun piiriin kuuluvassa teknisessä palvelussa, jos asiakas esittää:
 - a. voimassa oleva ja selkeä takuukortti, joka on asianmukaisesti täytetty ja jossa on myyjän myyntileima ja allekirjoitus,
 - b. voimassa oleva ostotodistus, jossa on myyntipäivämäärä,
 - c. ilmoitettu tuote tai viallinen osa. Etäoston yhteydessä takuukortti on voimassa ainoastaan ostotodistuksen (kuitti/lasku) kanssa.
3. Reklamaatio ratkaistaan 14 päivän kuluessa asiakkaan tekemästä ilmoituksesta.
4. Takuuaikana havaitut valmistusvirheet korjataan maksutta 21 päivän kuluessa siitä, kun tuote on toimitettu myyntipisteeseen tai tekniseen palveluun.
5. Jos korjausta varten on tarpeen tuoda osia maahan, takuukorjausjaksoa voidaan pidentää osan maahantuonnin vaatimalla ajalla, kuitenkin enintään 40 päivällä.
6. Takuu ei koske:
 - a. mekaaniset vauriot ja niihin liittyvät viat,
 - b. vahingot ja viat, jotka johtuvat väärinkäytöstä ja epäasianmukaisesta varastoinnista, kokoonpanosta ja huollosta,
 - c. tällaisten kuluvien osien vaurioituminen ja kuluminen,
 - d. kokoonpanoon tai huoltoon liittyvät toimet, jotka ovat käyttäjän velvollisuus käyttöohjeen mukaisesti.
7. Takuu ei ole voimassa, kun:
 - a. sen voimassaoloaika on päättynyt,
 - b. asiakas on korjannut tai muuttanut tuotetta käyttämällä muita kuin aitoja osia,
 - c. vika johtui virheellisestä asennuksesta tai siitä, että käyttöohjeen oikeaa käyttöä koskevia sääntöjä ei ole noudatettu,
 - d. tuotetta käytetään muuhun kuin kotitalouskäyttöön,
 - e. kuljetuksen aikana tapahtuneet vauriot.
8. Takuukortista ei anneta kaksoiskappaleita.
9. Asiakkaalla on oikeus seuraaviin korvauksiin maksutta:
 - a. tuotteen korjaus,
 - b. tuotteen korvaaminen,
 - c. alennettu hinta,
 - d. sopimuksen irtisanominen ja täysi kustannusten korvaus.

10. Ilmoita vahinkoilmoitus:
 - a. Esittele tuote tai sen raportoitu osa.
 - b. Esitä ostotodistus, jossa on myyjän nimi ja osoite, ostopäivämäärä ja -paikka, tuotetyyppi tai voimassa oleva takuukortti, jossa on myyntipaikan leima.
 - c. Jos tuote toimitetaan likaisena, tekninen palvelu voi kieltäytyä ottamasta sitä vastaan tai puhdistaa sen asiakkaan kustannuksella sen jälkeen, kun se on saanut siihen kirjallisen luvan.
11. Jos reklamaatio hyväksytään, laite korjataan tai vaihdetaan uuteen tai asiakkaalle maksetaan korvaus. Kuljetuskustannukset valmistajan palvelusta kattaa huolto.
12. Jos vaatimus hylätään, asiakkaalle toimitetaan yksityiskohtaiset perustelut päätökselle ja laite lähetetään asiakkaalle hänen kustannuksellaan 14 päivän kuluessa päätöksen tekemisestä.

Käyttö

Sähkö- ja elektroniikkalaitteiden käytöstä poistetun jätteen käsittely (WEEE-lainsäädäntö).

Pakkauksessa, lisävarusteissa tai käyttöoppaassa oleva merkintä osoittaa, että käytöstä poistettuja laitteita ja niihin liitettyjä elektroniisia lisävarusteita ei saa laittaa yhdyskuntajäteastiaan muun kotitalousjätteen joukkoon.

Elektroniikkaromun epäasianmukainen käsittely voi johtaa epäpuhtauksien joutumiseen ympäristöön tai terveysriskeihin virheellisen hävittämisen vuoksi. Erottele tämä jäte muusta jätteestä ja kierrätä se, jotta raaka-aineet voidaan käyttää uudelleen. Kierrätystä varten ne sallivat raaka-aineiden uudelleenkäytön.

Biztonsági utasítások és figyelmeztetések

Elektromos készülék használatakor, különösen, ha gyermekek is jelen vannak, mindig be kell tartani az alapvető biztonsági óvintézkedéseket, beleértve a következőket:

1. Tartsa a hálózati kapcsolót "0" állásban, és győződjön meg róla, hogy a készülék ki van húzva, amikor a hajszárítót nem használja.
2. Tartsa a haját távol a levegőbeömlő nyílástól/szűrőtől, amikor a hajszárító működik.
3. Ne takarja le a légbeömlőnyílást/szűrőt, különben túlmelegedés következhet be.
4. A hajszárításhoz nagy teljesítményt, a hajformázáshoz pedig kis teljesítményt javasolunk.
5. Ha a hajszárító elromlik, azonnal húzza ki az áramforrást, hogy lehűljön.
6. Ha a hajszárító a vízbe esik, azonnal húzza ki a konnektorból, és kapcsolja ki az áramot. Ne tegye a kezét a vízbe.
7. Ne csavarja, húzza, hajlítsa vagy tekerje a kábelt a szárító körül. Használat közben a kábelt ne tekerje ki.
8. Tartsa a hajszárítót biztonságos és száraz helyen, és ügyeljen arra, hogy a gyerekek ne ériék el.
9. A légkivezető nyílás és a fémgyűrű használat közben forró lehet. Hagyja lehűlni kezelés előtt.

Az égés, áramütés, tűz vagy sérülés veszélyének elkerülése érdekében:

1. Ezt a készüléket mindig megfelelő helyzetben kell csatlakoztatni.
2. Figyelmet kell fordítani, ha a készüléket gyermekek vagy fogatékcal élő személyek közelében használják.
3. Ne használja fürdés közben.
4. Ne tárolja a készülékeket olyan helyen, ahol azok leeshetnek vagy vízkádba vagy mosogatóba hódódhatnak.
5. Ne dobja vízbe vagy más folyadékba.
6. Ne válassa le a hajszárítót szakszerű karbantartó nélkül.
7. Ne használjon nem eredeti szárító tartozékokat.
8. Ha a tápkábel megsérül, a kockázat elkerülése érdekében a gyártónak, szervizének vagy hasonlóan képzett személynek kell kicserélnie.
9. Soha ne működtesse a készüléket sérült vezetékkel vagy dugóval; ne használja, ha sérült vagy vízbe esett.
10. Tartsa a kábelt távol a fűtési helyzettől; ne tekerje a kábelt a készülék köré.
11. Soha ne zárja el a készülék légnyílásait, és ne helyezze a készüléket olyan felületre, például ágyra vagy kanapéra, ahol a légnyílások elzáródhatnak. Tartsa a légnyílásokat szőszöktől és szőrszálaktól mentesen.
12. Soha ne ejtsen vagy helyezzen semmilyen tárgyat semmilyen nyílásba vagy tömlőbe.
13. Ne használja kültéren, és ne működtesse olyan helyen, ahol aeroszolok (permetező) termékeket használnak, vagy ahol oxigént adnak be.
14. Ne használjon hosszabbítót ezzel a készülékkel.
15. Ne irányítsa a forró levegőt a szem vagy más hőérzékeny terület felé.
16. A tartozékok használat közben forróak lehetnek; ne nyúljon hozzájuk, amíg le nem hűlnek.
17. Működés közben ne tegyen semmilyen dolgot a hajszárító felületére.

Ez a készülék termosztáttal van felszerelve, amely kikapcsolhat, ha a hőmérséklet a részben eltömődött légbevezető vagy légkivezető nyílások miatt meghaladja a komfortfokozatot. Ha a készülék használat közben leáll, kapcsolja ki a kapcsolót, és hagyja, hogy a készülék lehűljön, ekkor a termosztát automatikusan visszaáll. Használat közben ne zárja el a légnyílásokat. Ha ezt a készüléket víz közelében (pl. fürdőszobákban) használja, ajánlott földzárlat-megszakítóval védett elektromos csatlakozó használatát.

Termékfunkciók

1. 3 perc alatt gyorsan megszáritja a haját: A forgási sebesség 5-6-szorosa a hagyományos motorénak, hurrikán szintű teljesítményt biztosít fújáskor, jelentősen javítva a száraz haj hatékonyságát.
2. Légáramlási sokszorosítási technológia: Nagy sebességű légvezető csatorna kialakítása, amelyet egy 110000 fordulatszámú, nagy sebességű, kefe nélküli digitális motor hajt, 13 alumínium fém szélkerék gyorsan forog, körülbelül 24 méter/másodperc szélsősebességgel haladva, a perifériás levegőt a középső felé szorítva a légáramlás megduplázása érdekében.
3. A hangot aprólékosan modulálja, hogy csökkentsék az éles zajokat és a hajszárítást: Optimalizálja a motort és a légcsatornát, végezzen professzionális hangbeállításokat, hatékonyan csökkentse a légáramlás által keltett rezgést, szabályozza a zajt a hallási elfogadási tartományon belül, és hozzon kellemesebb száraz haj élményt.
4. Intelligens állandó hőmérsékletű technológia: Az intelligens hőérzékelők és az intelligens hőmérséklet-szabályozás ellenőrzése megakadályozza a haj túlzott hőmérsékleti károsodását, és védi a fényes haját.
5. Fűvási módok választása: A különböző hajminőségi igényeknek megfelelő, a fejbőr és a haj védelme érdekében.
6. Számos biztonsági védelem csak az Ön nyugalma érdekében: A túlmelegedés, a biztosíték hőmérséklet-érzékelője és a beépített mikroprocesszor átfogó biztonsági védelmet nyújt a hőmérséklet, a feszültség és az áram számára, és könnyebben használhatja.
7. Tisztítási mód kiválasztása, automatikus tisztítás a beszívott levegő háló után: A motor megfordul, hogy belépjen a tisztítási üzemmódba, és a tisztítás után 10 másodpercig automatikusan kikapcsol.
8. Összecsukható szárító fogantyú a könnyű tároláshoz

Műszaki paraméterek

Termék neve: Hajszárító
Termékmodell: F424
Névleges feszültség: 220 V
Névleges frekvencia: 50 Hz
Névleges teljesítmény: 1700 W

A csomag tartalma

1. Hajszárító
2. Diffúzor
3. Styling koncentrátor
4. Felhasználói kézikönyv

Fő egység leírása

1. számú illusztráció

1. Levegő kimenet
2. Összecsukható fogantyú - egyszerűen elforgatható
3. Frekvenciaváltó hőmérsékletkapcsoló
4. Kapcsoló
5. Hőmérséklet kijelző lámpa
6. Hátsó borítás
7. Cool shot gomb
8. Diffúzor (opcionális)
9. Stíluskoncentrátor (opcionális)

Tápkapcsoló

0. pozíció: OFF

I. pozíció: Start és középsebesség.

II: Gyorsaság.

Frekvenciaátalakító hőmérsékletkapcsoló: A funkció beállításához nyomja meg enyhén a hőmérsékletkapcsolót.

Jelzőlámpa

1. Kék jelzőfény: hűvös levegő
2. Sárga jelzőfény: közepes levegő
3. Piros jelzőfény: forró levegő
4. A piros és kék ciklus: frekvenciaátalakító funkció, és a négysebességű üzemmód ciklikusan vált.

Működési utasítás

1. Használat előtt győződjön meg arról, hogy az otthoni feszültség megegyezik a névleges feszültséggel. Győződjön meg arról is, hogy ez a termék ki van kapcsolva (0 állás).
2. Helyezze be a hálózati csatlakozót az aljzatba, kapcsolja be a bekapcsológombot, és állítsa a bekapcsológombot az I. állásba.
3. Hőmérséklet-beállító gomb: a hőmérséklet-beállító gombot enyhén megnyomva beállíthatja a hőmérsékletet; a kék jelzőfény a hideg levegőt, a sárga jelzőfény a meleg levegőt, a piros jelzőfény pedig a meleg levegőt jelzi.
4. Nyomja meg bármikor a "Cool shot gombot", hogy a kiválasztott programot azonnal hideg levegővel váltsa fel.
5. Használat után kapcsolja ki a bekapcsológombot 0 állásba, és húzza ki a hálózati csatlakozót.

Tartozékok (opcionális)

Styling koncentrátor: Tartsa a tartozékok felületét col a könnyű beállítás és a közeli formázás érdekében. Sima levegővel kíméletesen szárítja a haját. Gyors és precíz légáramlás az ellenőrzött formázáshoz, szakaszonként.

Diffúzor: Egyenletesen oszlatja el a légáramlást, hogy finoman szárítsa a fűrtöket és segítsen csökkenteni a göndörséget. Az alacsony hőmérséklet és áramlási beállítások használatához ajánlott.

Tartozék beszerelése és eltávolítása (opcionális)

Beépítési módszer (2. ábra): Ez a termék egy fúvókával és egy diffúzorral szerelhető fel. Kérjük, válassza ki a használni kívánt tartozékat. Igazítsa a légfúvóka alját a légkivezető nyíláshoz, és enyhén csatolja be. Amikor egy "kattanást" hall, a fúvóka telepítve van.

Szét szerelési módszer (3. ábra): Vegye le és távolítsa el a tartozékat a hajszáritóról.

Megjegyzés: Kérjük, a fúvókat kikapcsolt eszközre szerelje be és vegye ki. Ne állítsa be, ne töltsen be és ne vegye ki a fúvókat használat közben. A fúvóka használat utáni szét szerelésekor az égési sérülések elkerülése érdekében várja meg, amíg a fúvóka lehűl, mielőtt eltávolítja.

Tisztítás és karbantartás

1. A légkivezető nyílás tisztításakor ügyeljen arra, hogy a termék ne legyen bedugva a hálózati csatlakozóba. Vegye ki a légfúvókat, távolítsa el a port a légkivezető nyílásról egy vattapamacs segítségével, majd törölje át a terméket egy száraz ruhával (4. ábra).
2. A légbevezető nyílás tisztításakor győződjön meg arról, hogy a termék nincs bedugva; használjon vattapamacsot vagy fogkefét a por eltávolításához a légbevezető nyílásról (5. ábra).

Megjegyzés:

- Ne használjon hígítót, benzolt, alkoholt stb. a termék tisztításához, hogy elkerülje a termék meghibásodását, repedezését és elszíneződését.
- A hajszáritó mikroszűrővel van felszerelve, amely megakadályozza az apró részecskék (haj, hajspray, por) bejutását a testbe, és meghosszabbítja a szűrő élettartamát.
- A legjobb eredmény elérése érdekében erősen ajánlott az automatikus tisztítórendszer aktiválása, hogy minden munkanapon egyszer tisztítson. Ezenkívül a hajszáritó legjobb teljesítményének biztosítása érdekében ajánlott a szűrőt hétnaponta kézzel, kefével tisztítani.

Használati utasítás

1. Mossa meg a haját, és törölközővel szárítsa meg, hogy eltávolítsa a felesleges nedvességet.
2. Használjon hajszáritót egy hajformázó kefével, és szárítsa meg a haját szakaszosan. Vegye figyelembe, hogy a hajszáritó és a haj között távolságot tartson.
3. A koncentrált fúvókat a napi szárításhoz vagy egyenesre tervezték, míg a diffúzor szétterítheti a levegőt a göndör vagy bolyhos hajhoz.
4. A túlszáritás elkerülése érdekében ne koncentrálja a fúvólevegőt hosszú ideig egy szakaszra; a formázás érdekében tartsa mozgásban a légáramlást.

Jótállási feltételek

1. A garancia csak a gyártónak tulajdonítható rejtett hibákra terjed ki.
2. A reklamációt az értékesítési pont vagy a műszaki szolgálat kezeli a jótállás keretében, ha az Ügyfél bemutatja:
 - a. érvényes és egyértelmű, megfelelően kitöltött jótállási jegy, az eladó bélyegzőjével és aláírásával ellátva,
 - b. érvényes vásárlási bizonylat az eladás dátumával,
 - c. a bejelentett termék vagy hibás alkatrész. Távvásárlás esetén a jótállási kártya kizárólag a vásárlás igazolásával (nyugta/számla) együtt érvényes.
3. A reklamáció az Ügyfél bejelentésétől számított 14 napon belül rendeződik.
4. A jótállási időszak alatt megállapított gyártási hibákat a terméknek az értékesítési pontra vagy a műszaki szolgálatához történő szállítását követő 21 napon belül díjmentesen meg kell javítani.
5. Ha a javításhoz alkatrészek behozatalára van szükség, a garanciális javítási időszak meghosszabbítható az alkatrész behozatalához szükséges idővel, de legfeljebb 40 nappal.
6. Garanciális kizárások:
 - a. mechanikai sérülések és kapcsolódó hibák,
 - b. a helytelen használatból és a nem megfelelő tárolásból, összeszerelésből és karbantartásból eredő károk és hibák,
 - c. az ilyen fogyóelemek sérülése és kopása,
 - d. az összeszereléssel vagy karbantartással kapcsolatos tevékenységek, amelyek a kézikönyvvel összhangban a felhasználó kötelességei.
7. A garancia nem érvényes, ha:
 - a. lejárt az érvényességi ideje,
 - b. az Ügyfél nem eredeti alkatrészek felhasználásával javította vagy módosította a terméket,
 - c. a hiba helytelen telepítésből vagy a kézikönyvben szereplő helyes üzemeltetési szabályok be nem tartásából adódott,

- d. a terméket nem háztartási célra használják,
 - e. a szállítás során keletkezett károk.
8. A jótállási jegyről nem állítanak ki másolatot.
9. Az ügyfél jogosult a következő ingyenes kártérítésre:
- a. termékjavítás,
 - b. termékcseré,
 - c. csökkentett áron,
 - d. a szerződés felmondása és a teljes költségtérítés.
10. Követelés bejelentése:
- a. Mutassa be a terméket vagy annak bejelentett részét.
 - b. Mutassa be a vásárlást igazoló bizonylatot, amelyen szerepel az eladó neve és címe, a vásárlás dátuma és helye, a termék típusa, vagy az eladási hely pecsétjével ellátott érvényes jótállási jegy.
 - c. Ha a terméket szennyezetten szállítják, a műszaki szolgálat megtagadhatja annak átvételét, vagy a megrendelő költségére, annak írásbeli jóváhagyását követően megtisztíthatja azt.
11. Ha a reklamációt elfogadják, a készüléket megjavítják vagy kicserélik egy új készülékre, vagy visszatérítik az Ügyfélnek az árát. A szállítási költségek a gyártó szervizétől fedezik a szervizelést.
12. Ha a kérelmet elutasítják, az Ügyfél részletes indoklást kap a döntésről, és a készüléket a döntést követő 14 napon belül saját költségén elküldik neki.

Felhasználás

Az elektromos és elektronikus berendezésekből származó hulladékok kezelése (WEEE-jogszabályok).

A csomagoláson, a tartozékokon vagy a használati utasításon található jelölés azt jelzi, hogy az elhasználtott készüléket és a hozzá tartozó elektronikus tartozékokat nem szabad a kommunális hulladékgyűjtő edényekbe helyezni más háztartási hulladékkal együtt. Az elektronikai hulladék nem megfelelő kezelése a környezetbe kerülő szennyező anyagok vagy a nem megfelelő ártalmatlanítás miatt egészségügyi kockázatokkal járhat. Válassza szét ezt a hulladékot a többi hulladéktól, és dolgozza fel újra, hogy a nyersanyagok újra felhasználhatók legyenek. Az újrahasznosításhoz lehetővé teszik a nyersanyagok újrafelhasználását.

Instructions et avis de sécurité

Lors de l'utilisation d'un appareil électrique, en particulier en présence d'enfants, il convient de toujours respecter les mesures de sécurité de base, notamment les suivantes :

1. Maintenez l'interrupteur en position "0" et veillez à le débrancher lorsque vous n'utilisez pas votre sèche-cheveux.
2. Éloignez vos cheveux de l'entrée d'air/du filtre lorsque le sèche-cheveux fonctionne.
3. Ne pas couvrir l'entrée d'air/le filtre, sinon une surchauffe se produira.
4. Nous conseillons une puissance élevée pour le séchage des cheveux et une puissance faible pour le coiffage.
5. Débranchez immédiatement la source d'alimentation pour la refroidir lorsque le sèche-cheveux se casse.
6. Si le sèche-cheveux tombe dans l'eau, débranchez-le et coupez immédiatement le courant. Ne mettez pas votre main dans l'eau.
7. Ne pas tordre, tirer, plier ou enrouler le câble autour du sèche-linge. Ne pas tordre le câble pendant l'utilisation.
8. Conservez le sèche-cheveux dans un endroit sûr et sec, en veillant à ce que les enfants ne puissent pas l'atteindre.
9. La sortie d'air et l'anneau métallique peuvent être chauds pendant l'utilisation. Laissez-les refroidir avant de les manipuler.

Pour éviter tout risque de brûlure, d'électrocution, d'incendie ou de blessure :

1. Cet appareil doit toujours être branché dans une situation appropriée.
2. Il convient de faire attention lorsque cet appareil est utilisé à proximité d'enfants ou de personnes handicapées.
3. Ne l'utilisez pas pendant le bain.
4. Ne rangez pas les appareils dans un endroit où ils risquent de tomber ou d'être entraînés dans une baignoire ou un évier.
5. Ne le laissez pas tomber dans l'eau ou dans un autre liquide.
6. Ne détachez pas le sèche-cheveux sans l'intervention d'un professionnel.
7. N'utilisez pas d'accessoires de séchage qui ne sont pas d'origine.
8. Si le cordon d'alimentation est endommagé, il doit être remplacé par le fabricant, son agent de service ou une personne de qualification similaire afin d'éviter tout risque.
9. Ne jamais faire fonctionner cet appareil avec un cordon ou une fiche endommagés ; ne pas l'utiliser s'il est endommagé ou s'il est tombé dans l'eau.
10. Tenez le cordon à l'écart de la situation de chauffe ; n'enroulez pas le cordon autour de l'appareil.
11. N'obstruez jamais les ouvertures d'air de l'appareil et ne le placez pas sur une surface, telle qu'un lit ou un canapé, où les ouvertures d'air pourraient être obstruées. Veillez à ce que les ouvertures d'aération ne soient pas recouvertes de peluches ou de cheveux.
12. Ne laissez jamais tomber ou n'insérez jamais d'objet dans une ouverture ou un tuyau.
13. Ne pas utiliser à l'extérieur ou dans des endroits où des produits en aérosol sont utilisés ou dans lesquels de l'oxygène est administré.
14. N'utilisez pas de rallonge avec cet appareil.
15. Ne pas diriger l'air chaud vers les yeux ou d'autres zones sensibles à la chaleur.
16. Les accessoires peuvent être chauds pendant l'utilisation ; ne les touchez pas avant qu'ils ne refroidissent.
17. Ne mettez rien sur la surface du sèche-cheveux pendant qu'il fonctionne.

Cet appareil est équipé d'un thermostat qui peut s'éteindre si la température dépasse le niveau de confort en raison d'une obstruction partielle des ouvertures d'entrée ou de sortie d'air. Si l'appareil s'arrête en cours d'utilisation, éteignez l'interrupteur et laissez l'appareil refroidir, après quoi le thermostat se réinitialisera automatiquement. Pendant l'utilisation, n'obstruez pas les ouvertures d'air. Lorsque cet appareil est utilisé à proximité de l'eau (par exemple, dans les salles de bains), il est recommandé d'utiliser une prise électrique protégée par un disjoncteur de fuite à la terre.

Fonctions du produit

1. Sèche rapidement les cheveux en 3 minutes : Dérivé du moteur numérique sans balai à grande vitesse de 110000 tours/minute, avec un diamètre de 29 mm et un poids de 70 g seulement ; la vitesse de rotation est 5 à 6 fois supérieure à celle d'un moteur ordinaire, fournit une puissance de niveau ouragan lors du soufflage, améliorant de manière significative l'efficacité du séchage des cheveux.
2. Technologie de multiplication du flux d'air : canal de guidage de l'air à grande vitesse, entraîné par un moteur numérique sans balai à grande vitesse de 110000 tours/minute, 13 roues à vent en métal aluminium tournent rapidement, avançant une vitesse de vent d'environ 24 mètres par seconde, comprimant l'air périphérique vers le milieu pour obtenir un double flux d'air.
3. Le son est méticuleusement modulé pour réduire les bruits aigus et rendre vos cheveux secs : Optimisez le moteur et le conduit d'air, effectuez des réglages professionnels du son, réduisez efficacement les vibrations générées par le flux d'air, contrôlez le bruit dans la plage d'acceptation auditive et offrez une expérience de séchage des cheveux plus agréable.

- Technologie intelligente de température constante : L'utilisation de capteurs thermiques intelligents et d'un contrôle intelligent de la température permet d'éviter les dommages causés par une température excessive et de protéger la brillance des cheveux.
- Choix de modes de soufflage : Froid et chaud, circulation à haute, moyenne et basse vitesse, pour répondre aux différents besoins de qualité des cheveux, protéger le cuir chevelu et les cheveux.
- Diverses protections de sécurité pour votre tranquillité d'esprit : Équipé d'un capteur de température de surchauffe et de fusion et d'un microprocesseur intégré, il offre respectivement une protection de sécurité complète pour la température, la tension et le courant, et permet de l'utiliser plus facilement.
- Sélection du mode de nettoyage, nettoyage automatique après le filet d'entrée d'air : En état d'arrêt, appuyez sur le bouton d'air froid et maintenez-le enfoncé pendant 3 secondes, allumez l'interrupteur d'alimentation, et le moteur s'inverse pour passer en mode de nettoyage. Il s'arrête automatiquement après le nettoyage pendant 10 secondes.
- Poignée de séchage repliable pour un rangement facile

Paramètres techniques

Nom du produit : Sèche-cheveux

Modèle du produit : F424

Tension nominale : 220 V

Fréquence nominale : 50 Hz

Puissance nominale : 1700 W

Contenu de l'emballage

- Sèche-cheveux
- Diffuseur
- Concentrateur de coiffure
- Manuel de l'utilisateur

Description de l'unité principale

Illustration n° 1

- Sortie d'air
- Poignée pliante - il suffit de la tourner pour la plier
- Commutateur de température à conversion de fréquence
- Interrupteur
- Voyant d'affichage de la température
- Couvercle arrière
- Bouton de refroidissement
- Diffuseur (en option)
- Concentrateur de style (en option)

Interrupteur d'alimentation

Position 0 : OFF

Position I : Vitesse de départ et vitesse moyenne.

Position II : Vitesse rapide.

Commutateur de température à conversion de fréquence : Appuyer légèrement sur le commutateur de température pour régler la fonction.

Témoin lumineux

- Voyant bleu : air froid
- Voyant jaune : air moyen
- Voyant rouge : air chaud
- Le cycle rouge et le cycle bleu : fonction de conversion de fréquence, et le mode à quatre vitesses est commuté de manière cyclique.

Instructions d'utilisation

- Assurez-vous que la tension de votre domicile est la même que la tension nominale avant d'utiliser l'appareil. Assurez-vous également que ce produit est éteint (position 0).
- Insérez la fiche d'alimentation dans la prise, allumez le bouton d'alimentation et mettez le bouton d'alimentation en position I.

3. Bouton de réglage de la température : appuyez légèrement sur le bouton de réglage de la température pour ajuster la température ; le voyant bleu indique l'air froid, le voyant jaune indique l'air chaud et le voyant rouge indique l'air chaud.
4. Appuyez à tout moment sur la touche "Cool shot" pour remplacer instantanément le programme sélectionné par de l'air froid.
5. Après utilisation, éteignez le bouton d'alimentation en position 0 et débranchez la fiche d'alimentation.

Accessoires (en option)

Concentrateur de coiffure : La surface des accessoires reste froide pour faciliter le réglage et le coiffage de près. Sèche les cheveux en douceur en utilisant de l'air lisse. Débit d'air rapide et précis pour un coiffage contrôlé, une section à la fois.

Diffuseur : Répartit uniformément le flux d'air pour sécher les boucles en douceur et réduire les frisottis. Il est recommandé d'utiliser les réglages de température et de débit d'air les plus bas.

Installation et retrait des accessoires (en option)

Méthode d'installation (illustration no. 2) : Ce produit peut être équipé d'une buse et d'un diffuseur. Veuillez sélectionner l'accessoire que vous souhaitez utiliser. Alignez le bas de la buse d'air avec la sortie d'air et bouclez légèrement. Lorsque vous entendez un "clic", la buse est installée.

Méthode de démontage (illustration no. 3) : Démontez et retirez l'accessoire du sèche-cheveux.

Note : Veuillez installer et retirer la buse sur un appareil éteint. Ne pas régler, charger et décharger la buse pendant l'utilisation. Lorsque vous démontez la buse après utilisation, attendez qu'elle refroidisse avant de la retirer afin d'éviter les brûlures.

Nettoyage et entretien

1. Lorsque vous nettoyez la sortie d'air, assurez-vous que le produit n'est pas branché sur la prise d'alimentation. Retirez la buse d'air, utilisez un coton-tige pour enlever la poussière de la sortie d'air et essuyez le produit avec un chiffon sec (illustration no. 4).
2. Lors du nettoyage de l'entrée d'air, assurez-vous que le produit n'est pas branché ; utilisez un coton-tige ou une brosse à dents pour enlever la poussière de l'entrée d'air (illustration no. 5).

Remarque :

- N'utilisez pas de diluant pour peinture, de benzène, d'alcool, etc., pour nettoyer ce produit afin d'éviter tout dysfonctionnement, fissure ou décoloration.
- Le sèche-cheveux est équipé d'un microfiltre qui empêche les particules minuscules (cheveux, laque, poussière) de pénétrer dans le corps et prolonge la durée de vie du sèche-cheveux.
- Pour obtenir les meilleurs résultats, il est fortement recommandé d'activer le système de nettoyage automatique pour nettoyer le filtre une fois par jour ouvrable. En outre, pour garantir les meilleures performances du sèche-cheveux, il est recommandé de nettoyer manuellement le filtre à l'aide d'une brosse tous les sept jours.

Avis d'utilisation

1. Lavez vos cheveux et séchez-les avec une serviette pour éliminer l'excès d'humidité.
2. Utilisez un sèche-cheveux avec une brosse de coiffage et séchez les cheveux par sections. Veillez à maintenir une distance entre le sèche-cheveux et les cheveux.
3. Un embout concentré est conçu pour le séchage quotidien ou pour lisser l'air, tandis qu'un diffuseur permet de répartir l'air pour boucler ou ébouriffer les cheveux.
4. Ne concentrez pas l'air sur une seule section pendant longtemps afin d'éviter un séchage excessif ; maintenez le flux d'air en mouvement pour le coiffage.

Conditions de garantie

1. La garantie ne couvre que les vices cachés imputables au fabricant.
2. La réclamation sera traitée par le point de vente ou le service technique dans le cadre de la garantie si le client produit :
 - a. une carte de garantie valide et claire, dûment remplie avec le cachet de vente et la signature du vendeur,
 - b. une preuve d'achat valide avec la date de vente,
 - c. le produit signalé ou la pièce défectueuse. Dans le cas d'un achat à distance, la carte de garantie n'est valable qu'avec la preuve d'achat (ticket de caisse/facture).
3. La réclamation est résolue dans les 14 jours suivant la déclaration du client.

4. Les défauts de fabrication constatés pendant la période de garantie sont réparés gratuitement dans les 21 jours suivant la livraison du produit au point de vente ou au service technique.
5. S'il est nécessaire d'importer des pièces pour la réparation, la période de réparation sous garantie peut être prolongée du temps nécessaire à l'importation de la pièce, sans dépasser 40 jours.
6. Exclusions de garantie :
 - a. les dommages mécaniques et les défauts connexes,
 - b. les dommages et défauts résultant d'une mauvaise utilisation et d'un stockage, d'un assemblage et d'un entretien inappropriés,
 - c. l'endommagement et l'usure de ces éléments consommables,
 - d. les activités liées à l'assemblage ou à l'entretien qui relèvent de l'obligation de l'utilisateur conformément au manuel.
7. La garantie ne s'applique pas dans les cas suivants
 - a. il a dépassé sa période de validité,
 - b. le client a réparé ou modifié le produit en utilisant des pièces non authentiques,
 - c. le défaut résulte d'une installation incorrecte ou du non-respect des règles de bon fonctionnement énoncées dans le manuel,
 - d. le produit est utilisé à des fins autres que domestiques,
 - e. les dommages survenus pendant le transport.
8. Aucun duplicata de la carte de garantie n'est délivré.
9. Le client a droit gratuitement aux compensations suivantes :
 - a. la réparation du produit,
 - b. remplacement du produit,
 - c. prix réduit,
 - d. la résiliation d'un contrat et la compensation intégrale des coûts.
10. Pour déclarer un sinistre :
 - a. Présenter le produit ou sa partie rapportée.
 - b. Présenter la preuve d'achat comportant le nom et l'adresse du vendeur, la date et le lieu d'achat, le type de produit, ou une carte de garantie valide portant le cachet du point de vente.
 - c. Si le produit est livré sale, le service technique peut refuser de l'accepter ou le nettoyer aux frais du client après son accord écrit.
11. Si la demande est acceptée, l'appareil est réparé ou remplacé par un nouvel appareil, ou le client est remboursé. Les frais de transport du service du fabricant couvrent le service.
12. Si la réclamation est rejetée, le client reçoit une justification détaillée de la décision et l'équipement lui est envoyé à ses frais dans les 14 jours suivant la communication de la décision.

Utilisation

Traitement des déchets d'équipements électriques et électroniques en fin de vie (législation DEEE).

Le marquage sur l'emballage, les accessoires ou le manuel d'instructions indique que l'équipement en fin de vie et les accessoires électroniques qui y sont attachés ne doivent pas être placés dans les conteneurs de déchets municipaux avec les autres déchets ménagers.

Une mauvaise manipulation des déchets électroniques peut entraîner l'introduction de contaminants dans l'environnement ou des risques pour la santé en raison d'une élimination incorrecte. Séparer ces déchets des autres déchets et les recycler afin que les matières premières puissent être réutilisées. Pour le recyclage, ils permettent la réutilisation des matières premières.

Istruzioni e avvisi di sicurezza

Quando si utilizzano apparecchi elettrici, soprattutto in presenza di bambini, è necessario seguire sempre le precauzioni di sicurezza di base, tra cui le seguenti:

1. Tenere l'interruttore di alimentazione in posizione "0" e assicurarsi che sia scollegato quando l'asciugacapelli non è in uso.
2. Tenere i capelli lontani dalla presa d'aria/filtro quando l'asciugacapelli è in funzione.
3. Non coprire la presa d'aria/il filtro, altrimenti si rischia il surriscaldamento.
4. Si consiglia una potenza elevata per l'asciugatura dei capelli e una potenza bassa per lo styling.
5. In caso di rottura dell'asciugacapelli, scollegare immediatamente la fonte di alimentazione per raffreddarla.
6. Se l'asciugacapelli cade in acqua, staccare immediatamente la spina e interrompere la corrente. Non mettere le mani nell'acqua.
7. Non attorcigliare, tirare, piegare o avvolgere il cavo attorno all'essiccatore. Mantenere il cavo non attorcigliato durante l'uso.
8. Tenete l'asciugacapelli in un luogo sicuro e asciutto, assicurandovi che i bambini non lo raggiungano.
9. L'uscita dell'aria e l'anello metallico possono essere caldi durante l'uso. Lasciare raffreddare prima di maneggiarli.

Per evitare il rischio di ustioni, folgorazioni, incendi o lesioni:

1. Questo apparecchio deve essere sempre collegato a una presa di corrente adeguata.
2. Prestare attenzione quando l'apparecchio viene utilizzato in prossimità di bambini o persone disabili.
3. Non utilizzare durante il bagno.
4. Non riporre gli apparecchi in luoghi in cui possano cadere o essere trascinati in una vasca o in un lavandino.
5. Non lasciarlo cadere in acqua o in altri liquidi.
6. Non staccare l'asciugacapelli senza un manutentore professionista.
7. Non utilizzare accessori non originali dell'asciugatrice.
8. Se il cavo di alimentazione è danneggiato, deve essere sostituito dal produttore, dal suo agente di assistenza o da una persona altrettanto qualificata per evitare il rischio.
9. Non utilizzare mai questo apparecchio con un cavo o una spina danneggiati; non utilizzarlo se è danneggiato o se è caduto in acqua.
10. Tenere il cavo lontano dalla situazione di riscaldamento; non avvolgere il cavo intorno all'apparecchio.
11. Non ostruire mai le aperture dell'aria dell'apparecchio e non collocarlo su una superficie, come un letto o un divano, dove le aperture dell'aria potrebbero essere bloccate. Mantenere le aperture dell'aria libere da pelucchi o capelli.
12. Non lasciar mai cadere o inserire oggetti in un'apertura o in un tubo.
13. Non utilizzare all'aperto e non operare in presenza di prodotti aerosol (spray) o in caso di somministrazione di ossigeno.
14. Non utilizzare una prolunga con questo apparecchio.
15. Non dirigere l'aria calda verso gli occhi o altre aree sensibili al calore.
16. Gli accessori possono essere caldi durante l'uso; non toccarli finché non si raffreddano.
17. Non appoggiare alcun oggetto sulla superficie dell'asciugacapelli mentre è in funzione.

Questo apparecchio è dotato di un termostato che può spegnersi se la temperatura supera il livello di comfort a causa di aperture di ingresso o di uscita dell'aria parzialmente bloccate. Se l'apparecchio si ferma durante l'uso, spegnere l'interruttore e lasciare che l'apparecchio si raffreddi, dopodiché il termostato si ripristina automaticamente. Durante l'uso, non ostruire le aperture per l'aria. Quando si utilizza questo apparecchio in prossimità dell'acqua (ad esempio, nei bagni), si raccomanda l'uso di una presa elettrica protetta da un interruttore di messa a terra.

Funzioni del prodotto

1. Asciuga rapidamente i capelli in 3 minuti: Derivato dal motore digitale brushless ad alta velocità da 110000 giri al minuto, con un diametro di 29 mm e un peso di soli 70 g; la velocità di rotazione è 5-6 volte superiore a quella di un normale motore, fornisce una potenza di livello uragano durante il soffiaggio, migliorando significativamente l'efficienza dei capelli asciutti.
2. Tecnologia di moltiplicazione del flusso d'aria: design del canale di guida dell'aria ad alta velocità, azionato da un motore digitale brushless ad alta velocità a 110000 giri/minuto, 13 ruote del vento in alluminio metallico ruotano rapidamente, facendo avanzare una velocità del vento di circa 24 metri al secondo, comprimendo l'aria periferica verso il centro per ottenere un flusso d'aria doppio.
3. Il suono è meticolosamente modulato per ridurre i rumori acuti e rendere i capelli asciutti: Ottimizza il motore e il condotto dell'aria, effettua regolazioni professionali del suono, riduce efficacemente le vibrazioni generate dal flusso d'aria, controlla il rumore entro la gamma di accettazione uditiva e regala un'esperienza di asciugatura dei capelli più piacevole.
4. Tecnologia intelligente a temperatura costante: L'uso di sensori termici intelligenti e il monitoraggio intelligente del controllo della temperatura impediscono che la temperatura eccessiva danneggi i capelli e ne proteggono la lucentezza.

5. Scelta di modalità di soffiaggio: Freddo e caldo, circolazione ad alta, media e bassa velocità, per soddisfare le diverse esigenze di qualità dei capelli e proteggere cuoio capelluto e capelli.
6. Una serie di protezioni di sicurezza per la vostra tranquillità: Dotato di sensore di surriscaldamento e di temperatura di fusione e di un microprocessore incorporato, fornisce rispettivamente una protezione di sicurezza completa per la temperatura, la tensione e la corrente e consente di utilizzarlo con maggiore tranquillità.
7. Selezione della modalità di pulizia, pulizia automatica dopo la rete dell'aria in ingresso: Nello stato di spegnimento, tenere premuto il pulsante dell'aria fredda per 3 secondi, accendere l'interruttore di alimentazione e il motore si inverte per entrare nella modalità di pulizia, spegnendosi automaticamente dopo la pulizia per 10 secondi.
8. Maniglia dell'asciugatrice pieghevole per una facile conservazione

Parametri tecnici

Nome prodotto: Asciugacapelli

Modello del prodotto: F424

Tensione nominale: 220 V

Frequenza nominale: 50 Hz

Potenza nominale: 1700 W

Contenuto della confezione

1. Asciugacapelli
2. Diffusore
3. Concentratore di stile
4. Manuale d'uso

Descrizione dell'unità principale

Illustrazione n. 1

1. Uscita dell'aria
2. Maniglia pieghevole: basta girarla per ripiegarla
3. Interruttore di temperatura a conversione di frequenza
4. Interruttore
5. Spia della temperatura
6. Coperchio posteriore
7. Pulsante di raffreddamento
8. Diffusore (opzionale)
9. Concentratore di stile (opzionale)

Interruttore di alimentazione

Posizione 0: OFF

Posizione I: velocità iniziale e media.

Posizione II: Velocità elevata.

Interruttore di temperatura a conversione di frequenza: Premere leggermente l'interruttore della temperatura per regolare la funzione.

Indicatore luminoso

1. Spia blu: aria fredda
2. Spia gialla: aria media
3. Spia rossa: aria calda
4. Il ciclo rosso e blu: funzione di conversione di frequenza e commutazione ciclica della modalità a quattro velocità.

Istruzioni per il funzionamento

1. Prima dell'uso, accertarsi che la tensione dell'abitazione sia uguale a quella nominale. Assicurarsi inoltre che il prodotto sia spento (posizione 0).
2. Inserire la spina di alimentazione nella presa, accendere il pulsante di accensione e portare il pulsante di accensione in posizione I.
3. Pulsante di impostazione della temperatura: premere leggermente il pulsante di impostazione della temperatura per regolare la temperatura; l'indicatore luminoso blu indica l'aria fredda, quello giallo l'aria calda e quello rosso l'aria calda.
4. Premendo il "pulsante di raffreddamento" in qualsiasi momento, il programma selezionato viene immediatamente sostituito da aria fredda.

5. Dopo l'uso, spegnere il pulsante di accensione in posizione 0 e scollegare la spina di alimentazione.

Accessori (opzionali)

Concentratore di styling: Mantiene la superficie degli accessori a contatto con i capelli per facilitare la regolazione e lo styling ravvicinato. Asciuga delicatamente i capelli utilizzando aria liscia. Flusso d'aria rapido e preciso per uno styling controllato, una sezione alla volta.

Diffusore: Disperde uniformemente il flusso d'aria per asciugare delicatamente i ricci e contribuire a ridurre l'effetto crespo. Si consiglia di utilizzare le impostazioni di bassa temperatura e flusso.

Installazione e rimozione degli accessori (opzionale)

Metodo di installazione (illustrazione n. 2): Questo prodotto può essere dotato di un ugello e di un diffusore. Selezionare l'accessorio che si desidera utilizzare. Allineare la parte inferiore dell'ugello con l'uscita dell'aria e chiudere leggermente. Quando si sente un "clic", l'ugello è installato.

Metodo di smontaggio (illustrazione n. 3): Abbatte e rimuovere l'accessorio dall'asciugacapelli.

Nota: installare e rimuovere l'ugello su un dispositivo spento. Non regolare, caricare e scaricare l'ugello durante l'uso. Quando si smonta l'ugello dopo l'uso, attendere che si raffreddi prima di rimuoverlo per evitare ustioni.

Pulizia e manutenzione

1. Quando si pulisce l'uscita dell'aria, assicurarsi che il prodotto non sia collegato alla spina di alimentazione. Rimuovere l'ugello dell'aria, utilizzare un bastoncino di cotone per rimuovere la polvere dalla presa d'aria e pulire il prodotto con un panno asciutto (illustrazione n. 4).
2. Quando si pulisce l'ingresso dell'aria, assicurarsi che il prodotto non sia tappato; utilizzare un bastoncino di cotone o uno spazzolino da denti per rimuovere la polvere dall'ingresso dell'aria (illustrazione n. 5).

Nota:

- Non utilizzare diluenti per vernici, benzene, alcool, ecc. per pulire il prodotto, onde evitare malfunzionamenti, incrinature e scolorimento del prodotto stesso.
- L'asciugacapelli è dotato di un microfiltro che impedisce l'ingresso di particelle minuscole (capelli, spray per capelli, polvere) e prolunga la durata dell'asciugacapelli.
- Per ottenere i migliori risultati, si consiglia vivamente di attivare il sistema di pulizia automatica per pulire una volta ogni giorno lavorativo. Inoltre, per garantire le migliori prestazioni dell'asciugacapelli, si raccomanda di pulire manualmente il filtro con una spazzola ogni sette giorni.

Avviso per l'uso

1. Lavare i capelli e asciugarli con un asciugamano per rimuovere l'umidità in eccesso.
2. Utilizzare un asciugacapelli con una spazzola per lo styling e asciugare i capelli in sezioni. Tenere una certa distanza tra il phon e i capelli.
3. Un beccuccio concentrato è progettato per l'asciugatura quotidiana o l'aria diritta, mentre un diffusore può diffondere l'aria per arricciare i capelli o renderli soffici.
4. Non concentrare l'aria su una sola sezione per lungo tempo per evitare un'asciugatura eccessiva; mantenere il flusso d'aria in movimento per lo styling.

Termini e condizioni della garanzia

1. La garanzia copre solo i difetti latenti attribuibili al produttore.
2. Il reclamo sarà trattato dal punto vendita o dal servizio tecnico in garanzia se il Cliente produce:
 - a. una scheda di garanzia valida e chiara, compilata correttamente con timbro di vendita e firma del venditore,
 - b. una prova d'acquisto valida con la data di vendita,
 - c. il prodotto o il pezzo difettoso segnalato. In caso di acquisto a distanza, il certificato di garanzia è valido solo con la prova d'acquisto (scontrino/fattura).
3. Il reclamo viene risolto entro 14 giorni dalla segnalazione da parte del Cliente.
4. I difetti di fabbricazione individuati nel periodo di garanzia saranno riparati gratuitamente entro 21 giorni dalla consegna del prodotto al punto vendita o all'assistenza tecnica.
5. Se è necessario importare parti per la riparazione, il periodo di riparazione in garanzia può essere prolungato del tempo necessario per importare la parte, non più di 40 giorni.
6. Esclusioni dalla garanzia:

- a. danni meccanici e difetti correlati,
 - b. danni e difetti derivanti da un uso improprio e da un immagazzinamento, un montaggio e una manutenzione inadeguati,
 - c. danni e usura di tali elementi consumabili,
 - d. attività relative al montaggio o alla manutenzione che sono obbligo dell'utente in conformità al manuale.
7. La garanzia non si applica quando:
- a. è scaduto il periodo di validità,
 - b. il Cliente ha riparato o modificato il prodotto utilizzando parti non originali,
 - c. il difetto è dovuto a un'installazione errata o alla mancata osservanza delle regole di corretto funzionamento indicate nel manuale,
 - d. il prodotto viene utilizzato per scopi diversi dall'uso domestico,
 - e. danni verificatisi durante il trasporto.
8. Non vengono rilasciati duplicati del certificato di garanzia.
9. Il cliente ha diritto al seguente risarcimento gratuito:
- a. riparazione del prodotto,
 - b. sostituzione del prodotto,
 - c. prezzo ridotto,
 - d. risoluzione di un contratto e compensazione integrale dei costi.
10. Per segnalare una richiesta di risarcimento:
- a. Presentare il prodotto o la sua parte segnalata.
 - b. Presentare la prova d'acquisto con il nome e l'indirizzo del venditore, la data e il luogo di acquisto, il tipo di prodotto o il certificato di garanzia valido con il timbro del punto vendita.
 - c. Se il prodotto viene consegnato sporco, il servizio tecnico può rifiutarsi di accettarlo o pulirlo a spese del Cliente previa approvazione scritta.
11. Se il reclamo viene accettato, il dispositivo viene riparato o sostituito con uno nuovo, oppure il Cliente viene rimborsato. Le spese di trasporto dal servizio di assistenza del produttore coprono il servizio.
12. Se il reclamo viene respinto, al Cliente viene fornita una motivazione dettagliata della decisione e l'apparecchiatura gli viene inviata a sue spese entro 14 giorni dalla comunicazione della decisione.

Utilizzo

Gestione dei rifiuti di apparecchiature elettriche ed elettroniche a fine vita (legislazione RAEE).

La marcatura sull'imballaggio, sugli accessori o sul manuale di istruzioni indica che le apparecchiature a fine vita e gli accessori elettronici collegati non devono essere collocati nei contenitori dei rifiuti urbani insieme ad altri rifiuti domestici.

La gestione impropria dei rifiuti elettronici può comportare l'immissione di sostanze contaminanti nell'ambiente o rischi per la salute dovuti a uno smaltimento non corretto. Separare questi rifiuti dagli altri e riciclarli in modo che le materie prime possano essere riutilizzate. Il riciclaggio consente il riutilizzo delle materie prime.

Saugos instrukcijos ir pranešimas

Naudojant elektros prietaisą, ypač kai šalia yra vaikų, visada reikia laikytis pagrindinių saugos priemonių, įskaitant šias:

1. Laikykitė maitinimo jungiklį "0" padėtyje ir įsitikinkite, kad jis atjungtas nuo elektros tinklo, kai plaukų džiovintuvus nenaudojamas.
2. Kai veikia plaukų džiovintuvus, laikykite plaukus atokiau nuo oro įleidimo angos ir (arba) filtro.
3. Neuždenkite oro įsiurbimo angos ir (arba) filtro; priešingu atveju perkaisite.
4. Rekomenduojame naudoti didelės galios šepetį plaukams džiovinti ir mažos galios šukuosenai formuoti.
5. Sugedus plaukų džiovintuvui, nedelsdami atjunkite maitinimo šaltinį, kad jis atvėstų.
6. Jei plaukų džiovintuvus įkrito į vandenį, nedelsdami ištraukite jį iš elektros tinklo ir atjunkite elektros srovę. Nekiškite rankų į vandenį.
7. Nesukite, netraukite, nelenkite ir neapvyniokite kabelio aplink džiovintuvą. Naudojimo metu laikykite kabelį nesuskutą.
8. Plaukų džiovintuvą laikykite saugioje ir sausoje vietoje, kad vaikai jo nepasiektų.
9. Naudojimo metu oro išėjimo anga ir metalinis žiedas gali būti karšti. Prieš dirbdami leiskite atvėsti.

Kad išvengtumėte nudegimo, nutrenkimo elektros srove, gaisro ar sužalojimo pavojaus:

1. Šį prietaisą visada reikia prijungti prie tinkamos situacijos.
2. Reikia atkreipti dėmesį, kai šis prietaisas naudojamas šalia vaikų ar neįgalių žmonių.
3. Nenaudokite jo maudymosi metu.
4. Nelaiykite prietaisų ten, kur jie gali nukristi arba būti įvilkti į vandens vonią ar kriauklę.
5. Nemeskite jo į vandenį ar kitą skystį.
6. Neišardykite plaukų džiovintuvo be profesionalaus prižiūrėtojo.
7. Nenaudokite neoriginalių džiovintuvų priedų.
8. Jei maitinimo laidas pažeistas, jį turi pakeisti gamintojas, jo techninės priežiūros atstovas arba panašią kvalifikaciją turintis asmuo, kad būtų išvengta pavojaus.
9. Niekada nenaudokite šio prietaiso su pažeistu laidu ar kištuku; nenaudokite jo, jei jis yra pažeistas ar įkretęs į vandenį.
10. Laikykite laidą atokiau nuo šildymo situacijos; neapvyniokite laido aplink prietaisą.
11. Niekada neuždenkite prietaiso oro angų ir nestatykite jo ant paviršiaus, pavyzdžiui, lovos ar sofas, kur oro angos gali būti užkimštos. Saugokite oro angas, kad jose nebūtų pūkelių ar plaukų.
12. Niekada nemeskite ir neįkiškite jokių daiktų į bet kurią angą ar žarną.
13. Nenaudokite lauke ir nenaudokite ten, kur naudojami aeroliniariai (purškiamieji) produktai arba kur naudojamas deguonis.
14. Su šiuo prietaisu nenaudokite ilgintuvo.
15. Nenukreipkite karšto oro į akis ar kitas karščiui jautrias vietas.
16. Naudojimo metu priedai gali būti karšti; nelieskite jų, kol atvės.
17. Nedėkite jokių daiktų ant veikiančio plaukų džiovintuvo paviršiaus.

Šis prietaisas turi termostatą, kuris gali būti išjungtas, jei temperatūra viršija komforto lygį dėl iš dalies užsikimšusių oro įleidimo arba išleidimo angų. Jei prietaisas naudojimo metu sustoja, išjunkite jungiklį ir leiskite prietaisui atvėsti, tuomet termostatas automatiškai persikraus. Naudojimo metu neuždenkite oro angų. Naudojant šį prietaisą šalia vandens (pvz., vonios kambaryje), rekomenduojama naudoti elektros lizdą, apsaugotą įžeminimo grandinės pertraukikliu.

Produkto funkcijos

1. Greitai išdžiovinkite plaukus per 3 minutes: Skaitmeninis 29 mm skersmens ir tik 70 g svorio bešepetėlinis variklis; sukimosi greitis yra 5-6 kartus didesnis nei įprasto variklio, pučiant suteikia uraganinę galią, todėl žymiai pagerėja sausų plaukų džiovavimo efektyvumas.
2. Oro srauto dauginimo technologija: Greitaeigis oro kreipiamojo kanalo dizainas, varomas 110000 aps/min greitaeigio bešepetėlinio skaitmeninio variklio, 13 aliuminio metalinių vėjo ratų greitai sukasi, vėjo greitis siekia apie 24 metrus per sekundę, o periferinis oras išspaudžiamas į vidurį, kad oro srautas būtų dvigubai didesnis.
3. Garsas kruopščiai moduluojamas, kad sumažėtų aštrių garsų ir plaukai būtų sausi: Optimizuokite variklį ir oro kanalą, profesionaliai sureguliuokite garsą, veiksmingai sumažinkite oro srauto keliamą vibraciją, kontroliuokite triukšmą, kad jis būtų priimtinas klausai, ir maloniau džiovinkite plaukus.
4. Pažangi pastovios temperatūros technologija: Naudojant išmaniuosius terminius jutiklius ir pažangią temperatūros kontrolės stebėseną, išvengiama per didelės temperatūros žalos plaukams ir apsaugomi blizgantys plaukai.
5. Galimybė rinktis pūtimo režimą: Šalto ir šilto, didelio, vidutinio ir mažo greičio cirkuliacija, atitinka skirtingus plaukų kokybės poreikius, apsaugo galvos odą ir plaukus.
6. Įvairios apsaugos priemonės tik jūsų ramybei: Įrengtas perkaitimo, lydymosi temperatūros jutiklis ir įmontuotas mikroprocesorius atitinkamai užtikrina visapusišką temperatūros, įtampos ir srovės saugos apsaugą, todėl juo naudotis lengviau.

7. Valymo režimo parinkimas, automatinis valymas po oro įleidimo tinklo: Įjungtas valymo režimas: išjungimo būsenoje paspauskite ir 3 sekundes palaikykite šalto oro mygtuką, įjunkite maitinimo jungiklį, variklis persijungia į valymo režimą ir po valymo 10 sekundžių automatiškai išsijungia.
8. Sulankstoma džiovintuvo rankena, kad būtų patogiau laikyti

Techniniai parametrai

Produkto pavadinimas: Plaukų džiovintuvas
Produkto modelis: F424
Nominali įtampa: 220 V
Nominalusis dažnis: 50 Hz
Nominali galia: 1700 W

Pakuotės turinys

1. Plaukų džiovintuvas
2. Difuzorius
3. Stiliaus koncentratorius
4. Vartotojo vadovas

Pagrindinio įrenginio aprašymas

Ilustracija Nr. 1

1. Oro išleidimo anga
2. Sulankstoma rankena - tiesiog pasukite, kad sulankstytumėte
3. Dažnio keitimo temperatūros jungiklis
4. Jungiklis
5. Temperatūros indikatorius lemputė
6. Galinis dangtelis
7. Aušinimo mygtukas
8. Difuzorius (pasirinktinai)
9. Stiliaus koncentratorius (pasirinktinai)

Maitinimo jungiklis

0 pozicija: OFF

I pozicija: pradinis ir vidutinis greitis.

II pozicija: Greitas greitis.

Dažnio keitimo temperatūros jungiklis: Lengvai paspauskite temperatūros jungiklį, kad galėtumėte reguliuoti funkciją.

Kontrolinė lemputė

1. Mėlyna indikatorius lemputė: vėsūs oras
2. Geltona indikatorius lemputė: vidutinis oras
3. Raudona lemputė: karštas oras
4. Raudonas ir mėlynas ciklas: dažnio keitimo funkcija ir cikliškai perjungiamas keturių greičių režimas.

Eksploatavimo instrukcija

1. Prieš naudodami įsitinkinkite, kad jūsų namuose įtampa atitinka vardinę įtampą. Taip pat įsitinkinkite, kad šis gaminys yra išjungtas (0 padėtis).
2. Įkiškite maitinimo kištuką į lizdą, įjunkite maitinimo mygtuką ir perjunkite maitinimo mygtuką į I padėtį.
3. Temperatūros nustatymo mygtukas: lengvai paspauskite temperatūros nustatymo mygtuką, kad sureguliuotumėte temperatūrą; mėlyna lemputė rodo šaltą orą, geltona - šiltą orą, o raudona - karštą orą.
4. Bet kuriuo metu paspauskite "Cool shot" mygtuką, kad pasirinktą programą akimirksniu pakeistumėte šaltu oru.
5. Po naudojimo išjunkite maitinimo mygtuką į 0 padėtį ir ištraukite maitinimo kištuką.

Priedai (pasirinktinai)

Stiliaus koncentratorius: Išlaikykite priedų paviršių, kad būtų lengva reguliuoti ir iš arti formuoti stilių. Švelniai džiovinai plaukus švelniu oru. Greitas ir tikslus oro srautas kontroliuojamam šukuosenų formavimui po vieną dalį.

Difuzorius: tolygiai išsklaido oro srautą, kad švelniai išdžiovintų garbanas ir padėtų sumažinti garbanas. Rekomenduojama naudoti naudojant žemos temperatūros ir srauto nustatymus.

Priedų montavimas ir nuėmimas (neprivaloma)

Jrėgimo būdas (ilustracija Nr. 2): Šis gaminys gali būti komplektuojamas su vienu antgaliu ir vienu difuzoriumi. Pasirinkite norimą naudoti priedą. Sulygiuokite antgalio apačią su oro išleidimo anga ir lengvai užfiksuokite. Kai išgirsite "spragtelėjimą", antgalis sumontuotas.

Išardymo būdas (3 iliustracija): Nuimkite ir nuimkite priedą nuo plaukų džiovintuvo.

Pastaba: antgalį montuokite ir nuimkite ant išjungto jrėginio. Naudojimo metu antgalio nereguluokite, neįkraukite ir neiškraukite. Išardydami antgalį po naudojimo, prieš nuimdami palaukite, kol antgalis atvės, kad išvengtumėte nudegimų.

Valymas ir priežiūra

1. Valydami oro išleidimo angą įsitikinkite, kad gaminys nėra įjungtas į maitinimo kištuką. Išimkite oro antgalį, vatos tamponu nuvalykite dulkes nuo oro angos ir nušluostykite gaminį sausu audiniu (ilustracija Nr. 4).
2. Valydami oro įleidimo angą įsitikinkite, kad gaminys nėra užkimštas; dulkes iš oro įleidimo angos pašalinkite vatos tamponu arba dantų šepetėliu (ilustracija Nr. 5).

Pastaba:

- Nenaudokite dažų skiediklio, benzeno, alkoholio ir pan. šiam gaminui valyti, kad išvengtumėte jo gedimų, įtrūkimų ir spalvos pakitimų.
- Plaukų džiovintuve įrengtas mikrofiltrinis filtras, kuris neleidžia smulkioms dalelėms (plaukams, plaukų lakui, dulkmėms) patekti į korpusą ir prailgina džiovintuvo tarnavimo laiką.
- Norint pasiekti geriausių rezultatų, rekomenduojama įjungti automatinę valymo sistemą ir valyti kartą per darbo dieną. Be to, norint užtikrinti geriausių plaukų džiovintuvo veikimą, rekomenduojama kas septynias dienas rankiniu būdu išvalyti filtrą šepetėliu.

Pranešimas apie naudojimą

1. Išplaukite plaukus ir nusausinkite juos rankšluosčiu, kad pašalintumėte drėgmės perteklių.
2. Naudokite plaukų džiovintuvą su šepetėliu ir džiovinkite plaukus dalimis. Atkreipkite dėmesį, kad tarp plaukų džiovintuvo ir plaukų būtų pakankamas atstumas.
3. Koncentruotas antgalis skirtas kasdieniam džiovinimui arba tiesiam orui, o difuzorius gali išsklaidyti orą garbanojimui arba puriems plaukams.
4. Kad per ilgai neišdžiovintumėte plaukų, nesutelkite oro į vieną dalį, o formuodami stilių palaikykite judantį oro srautą.

Garantijos terminai ir sąlygos

1. Garantija taikoma tik paslėptiems defektams, už kuriuos atsakingas gamintojas.
2. Pretenziją nagrinėja pardavimo vieta arba techninis aptarnavimas pagal garantiją, jei Klientas pateikia:
 - a. tinkamai užpildytą galiojančią ir aiškią garantinę kortelę su pardavimo antspaudu ir pardavėjo parašu,
 - b. galiojantį pirkimo įrodymą su pardavimo data,
 - c. praneštą gaminį arba sugedusią dalį. Įsigyjant nuotoliniu būdu, garantinė kortelė galioja tik su pirkimo įrodymu (kvitu / sąskaita faktūra).
3. Pretenzija išsprendžiama per 14 dienų nuo Kliento pranešimo.
4. Gamybos defektai, nustatyti garantiniu laikotarpiu, nemokamai pašalinami per 21 dieną nuo gaminio pristatymo į pardavimo vietą arba techninio aptarnavimo tarnybą.
5. Jei remontui reikia importuoti detales, garantinio remonto laikotarpis gali būti pratęstas tiek laiko, kiek reikia detalėi importuoti, bet ne ilgiau kaip 40 dienų.
6. Garantijos išimtys:
 - a. mechaninių pažeidimų ir susijusių defektų,
 - b. pažeidimai ir defektai, atsiradę dėl netinkamo naudojimo ir netinkamo laikymo, surinkimo ir priežiūros,
 - c. tokių eksploatacinių elementų pažeidimai ir nusidėvėjimas,
 - d. su surinkimu ar technine priežiūra susijusių veiklų, kuri pagal vadovą yra naudotojo pareiga.
7. Garantija netaikoma, kai:
 - a. jo galiojimo laikas pasibaigęs,
 - b. Klientas remontavo arba modifikavo gaminį naudodamas neoriginalias dalis,
 - c. defektas atsirado dėl neteisingo jrėgimo arba dėl to, kad nesilaikoma vadove pateiktų teisingo naudojimo taisyklių,
 - d. gaminys naudojamas ne namų ūkio reikmėms,
 - e. transportavimo metu padaryta žala.
8. Garantinės kortelės dublikatai neišduodami.
9. Klientas turi teisę į nemokamą kompensaciją:
 - a. gaminio remontas,

- b. produkto pakeitimas,
 - c. sumažinta kaina,
 - d. nutraukti sutartį ir kompensuoti visas išlaidas.
10. Norėdami pranešti apie pretenziją:
- a. Pristatykite gaminį arba jo dalį, apie kurią pranešta.
 - b. Pateikite pirkimo dokumentą, kuriame būtų nurodytas pardavėjo pavadinimas ir adresas, pirkimo data ir vieta, gaminio tipas arba galiojanti garantinė kortelė su pardavimo vietos antspaudu.
 - c. Jei gaminys pristatomas nešvarus, techninė tarnyba, gavusi raštišką sutikimą, gali atsisakyti jį priimti arba išvalyti kliento sąskaita.
11. Jei pretenzija pripažįstama, prietaisas sutaisomas arba pakeičiamas nauju, arba klientui grąžinama kompensacija. Transporto išlaidos iš gamintojo serviso padengia aptarnavimo išlaidas.
12. Jei pretenzija atmetama, Klientui pateikiamas išsamus sprendimo pagrindimas, o įranga jam išsiunčiama jo lėšomis per 14 dienų nuo sprendimo priėmimo.

Naudojimas

Ekspluatuoti netinkamų elektros ir elektroninės įrangos atliekų tvarkymas (EEJA teisės aktai).

Ant pakuotės, priedų arba instrukcijų vadovo esantis ženklas nurodo, kad eksploatuoti netinkamos įrangos ir prie jos pridamų elektroninių priedų negalima mesti į komunalinių atliekų kontenerius kartu su kitomis buitinėmis atliekomis.

Dėl netinkamo elektroninių atliekų tvarkymo į aplinką gali patekti teršalų arba dėl netinkamo šalinimo gali kilti pavojus sveikatai. Atskirkite šias atliekas nuo kitų atliekų ir jas perdirbkite, kad žaliavas būtų galima panaudoti pakartotinai. Perdirbimo atveju jos leidžia pakartotinai naudoti žaliavas.

Drošības norādījumi un paziņojums

Lietojot elektroierīces, jo īpaši, ja tajās atrodas bērni, vienmēr jāievēro drošības pamatpasākumi, tostarp šādi:

1. Uzglabājiet strāvas slēdzi pozīcijā "0" un pārliedziet, ka tas ir atvienots no tīkla, kad matu žāvētājs netiek lietots.
2. Kad fēns darbojas, turiet matus tālāk no gaisa ieplūdes atveres/filtra.
3. Neaizsedziet gaisa ieplūdes atveri/filtrus, pretējā gadījumā notiks pārkaršana.
4. Mēs iesakām izmantot lielu jaudu matu žāvēšanai un mazu jaudu matu veidošanai.
5. Ja matu žāvētājs salūst, nekavējoties atvienojiet strāvas avotu, lai to atdzēsētu.
6. Ja fēns iekrīt ūdenī, nekavējoties atvienojiet to no tīkla un pārtrauciet elektrības padevi. Neielieciet roku ūdenī.
7. Neskrūvējiet, nevelciet, nelieciet, nelieciet un neapņiniet kabeli ap žāvētāju. Lietošanas laikā turiet kabeli nesavītu.
8. Glabājiet fēnu drošā un sausā vietā, pārliedziet, ka bērni tam nevar piekļūt.
9. Lietošanas laikā gaisa izeja un metāla gredzens var būt karsti. Pirms lietošanas ļaujiet atdzist.

Lai izvairītos no apdegšanas, elektrošoka, ugunsgrēka vai traumu riska:

1. Šī ierīce vienmēr jāieslēdz atbilstošā situācijā.
2. Jāpievērš uzmanība, ja šo ierīci izmanto bērnu vai invalīdu tuvumā.
3. Nelietojiet to peldes laikā.
4. Neglabājiet ierīces vietās, kur tās var iekrist vai tikt ievilkta ūdens vannā vai izlietnē.
5. Neiemetiet to ūdenī vai citā šķidrumā.
6. Neatvienojiet matu žāvētāju bez profesionāla apkopēja.
7. Neizmantojiet neoriģinālus žāvētāja piederumus.
8. Ja barošanas vads ir bojāts, tas jānomaina ražotājam, tā servisa pārstāvim vai līdzīgi kvalificētai personai, lai novērstu risku.
9. Nekad nelietojiet šo ierīci ar bojātu vadu vai kontaktdakšu; nelietojiet to, ja tā ir bojāta vai iemesta ūdenī.
10. Turiet vadu prom no sildīšanas situācijas; neapņiniet vadu ap ierīci.
11. Nekad neaizsprostojiet ierīces gaisa atveres un nenovietojiet to uz virsmas, piemēram, gultas vai dīvāna, kur gaisa atveres var tikt aizprostotas. Uzturiet gaisa atveres brīvas no ķērpjiem vai matiem.
12. Nekādā gadījumā nelaidiet un neievietojiet nevienu atverē vai šūtenē nekādus priekšmetus.
13. Nelietot ārpus telpām vai vietās, kur tiek izmantoti aerosola (aerosola) produkti vai kur tiek ievadīts skābeklis.
14. Neizmantojiet pagarinātāju kopā ar šo ierīci.
15. Nenovirziet karstu gaisu uz acīm vai citām pret karstumu jutīgām vietām.
16. Lietošanas laikā piederumi var būt karsti; nepieskarieties tiem, līdz tie atdzīst.
17. Darbības laikā uz fēna virsmas nenovietojiet nekādus priekšmetus.

Šī ierīce ir aprīkota ar termostatu, kas var būt izslēgts, ja gaisa ieplūdes vai izplūdes atveru daļējas aizsērēšanas dēļ temperatūra pārsniedz komforta līmeni. Ja ierīces lietošanas laikā tā apstājas, izslēdziet slēdzi un ļaujiet ierīcei atdzīst, un tad termostats automātiski atiestatīsies. Lietošanas laikā neaizsprostojiet gaisa atveres. Lietojot šo ierīci ūdens tuvumā (piemēram, vannas istabās), ieteicams izmantot elektrisko kontaktligzdu, kas ir aizsargāta ar zemslēguma ķēdes pārtraucēju.

Produkta funkcijas

1. Ātri izžvē matus 3 minūtēs: Rotācijas ātrums ir 5-6 reizes lielāks nekā parastā motora, nodrošina viesuļvētras līmeņa jaudu, ievērojami uzlabojot sauso matu efektivitāti.
2. Gaisa plūsmas pavairošanas tehnoloģija: Ātrgaitas gaisa virzošā kanāla konstrukcija, ko darbina 110000 apgriezienu minūtē ātrgaitas bezskavas digitālais motors, 13 alumīnija metāla vēja riņķi strauji griežas, attīstot vēja ātrumu aptuveni 24 metri sekundē, izspiežot perifērisko gaisu uz vidu, lai panāktu dubultu gaisa plūsmu.
3. Skaņa ir rūpīgi modulēta, lai samazinātu asus trokšņus un padarītu matus sausus: Optimizējiet motoru un gaisa vadu, veiciet profesionālu skaņas regulēšanu, efektīvi samaziniet gaisa plūsmas radīto vibrāciju, kontrolējiet troksni dzirdamības robežās un sniedziet patīkamāku matu žāvēšanas pieredzi.
4. Intelīgentā nemainīgas temperatūras tehnoloģija: Izmantojot viodos siltuma sensorus un inteligēnto temperatūras kontroles uzraudzību, tiek novērsti pārmērīgi temperatūras bojājumi matiem un aizsargāti spīdīgi mati.
5. Pūšanas režīmu izvēle: Auksta un silta, augsta, vidēja un zema ātruma cirkulācija, atbilst dažādām matu kvalitātes vajadzībām, aizsargā galvas ādu un matus.
6. Dažādas drošības aizsardzības iespējas, lai jūs būtu mierīgs: Tas ir aprīkots ar pārkaršanas, drošināšanas temperatūras sensoru un iebūvētu mikroprocesoru, kas attiecīgi nodrošina visaptverošu temperatūras, sprieguma un strāvas drošības aizsardzību un ļauj to izmantot vieglāk.
7. Tīrīšanas režīma izvēle, automātiska tīrīšana pēc ieplūdes gaisa tīkla: Pēc tīrīšanas ieslēgšanas un izslēgšanas režīmā motors ieslēdzas tīrīšanas režīmā, un pēc tīrīšanas tas automātiski izslēdzas uz 10 sekundēm, nospiežot un turot aukstā gaisa pogu 3 sekundes, ieslēdzot strāvas slēdzi.
8. Salokāms žāvētāja rokturis ērtai uzglabāšanai

Tehniskie parametri

Produkta nosaukums: Matu žāvētājs
Produkta modelis: F424
Nominālais spriegums: 220 V
Nominālā frekvence: 50 Hz
Nominālā jauda: 1700 W

Iepakojuma saturs

1. Matu žāvētājs
2. Difuzors
3. Veidošanas koncentrators
4. Lietotāja rokasgrāmata

Galvenās vienības apraksts

Ilustrācija Nr. 1

1. Gaisa izplūdes atvere
2. Salokāms rokturis - vienkārši pagrieziet, lai salocītu
3. Frekvences pārveidošanas temperatūras slēdzis
4. Slēdzis
5. Temperatūras indikatora gaismīņa
6. Aizmugurējais vāks
7. Cool shot poga
8. Difuzors (pēc izvēles)
9. Stila koncentrators (pēc izvēles)

Barošanas slēdzis

0 pozīcija: OFF

I pozīcija: sākuma un vidējais ātrums.

II pozīcija: Lielais ātrums.

Frekvences pārveidošanas temperatūras slēdzis: Viegli nospiediet temperatūras slēdzi, lai regulētu funkciju.

Indikatora gaisma

1. Zila indikatora gaisma: vēss gaiss
2. Dzeltena indikatora gaisma: vidēja gaisa plūsma
3. Sarkana indikatora gaisma: karsts gaiss
4. Sarkana un zila cikls: frekvences pārveidošanas funkcija, un četru ātrumu režīms tiek cikliski pārslēgts.

Ekspluatācijas instrukcija

1. Pirms lietošanas pārlicinieties, vai jūsu mājās ir tāds pats spriegums kā nominālais. Pārlicinieties arī, ka šis izstrādājums ir izslēgts (0 pozīcija).
2. Ievietojiet strāvas kontaktdakšu kontaktligzdā, ieslēdziet ieslēgšanas pogu un pārslēdziet ieslēgšanas pogu I pozīcijā.
3. Temperatūras iestatīšanas poga: viegli nospiediet temperatūras iestatīšanas pogu, lai regulētu temperatūru; zilā indikatora gaisma ir aukstais gaiss, dzeltenā indikatora gaisma ir siltais gaiss, bet sarkanā indikatora gaisma ir karstais gaiss.
4. Jebkurā brīdī nospiediet "Cool shot" pogu, lai izvēlēta programma nekavējoties tiktu aizstāta ar aukstu gaisu.
5. Pēc lietošanas izslēdziet ieslēgšanas pogu 0 pozīcijā un atvienojiet strāvas kontaktdakšu.

Piederumi (pēc izvēles)

Stila koncentrators: Uzglabājiet piederumu virsmu, lai tos varētu viegli regulēt un veidot tuvplānu stilu. Maigi žāvē matus, izmantojot vienmērīgu gaisu. Ātra un precīza gaisa plūsma kontrolētai matu veidošanai pa vienai sekcijai.

Difuzors: Viegli izklidē gaisa plūsmu, lai maigi izžāvētu cirtas un palīdzētu samazināt sprogas. Ieteicams izmantot ar zemas temperatūras un plūsmas iestatījumiem.

Palīgierīču uzstādīšana un noņemšana (pēc izvēles)

Uzstādīšanas metode (2. attēls): Šo izstrādājumu var aprīkot ar vienu sprauslu un vienu difuzoru. Lūdzu, izvēlieties piederumu, kuru vēlaties izmantot. Saskaņojiet gaisa uzgaļa apakšējo daļu ar gaisa izplūdes atveri un viegli saspraudiet. Kad dzirdat "klikšķi", uzgalis ir uzstādīts.

Demontāžas metode (3. attēls): Noņemiet un noņemiet piederumu no matu žāvētāja.

Piezīme: Uzstādiēt un noņemiet sprauslu uz izslēgtas ierīces. Lietošanas laikā uzgalis nav jāregulē, jāiekrauj un jāizkrauj. Kad pēc lietošanas uzgalis tiek demontēts, pirms tā noņemšanas pagaidiet, kamēr uzgalis atdziest, lai izvairītos no apdegumiem.

Tīrīšana un apkope

1. Tīrot gaisa izplūdes atveri, pārliecinieties, ka izstrādājums nav pievienots strāvas kontaktakšīnai. Izņemiet gaisa sprauslu, ar vates tamponu notīriet putekļus no gaisa izplūdes atveres un noslaukiet izstrādājumu ar sausu drānu (4. attēls).
2. Tīrot gaisa ievēšanas atveri, pārliecinieties, ka izstrādājums nav aizbāzīts; lai no gaisa ievēšanas atveres noņemtu putekļus, izmantojiet vates tamponu vai zobu birsti (5. attēls).

Piezīme:

- Lai izvairītos no produkta darbības traucējumiem, plaisāšanas un krāsas maiņas, tīrīšanai nelietojiet krāsas atšķaidītāju, benzolu, spirtu utt.
- Matu žāvētājs ir aprīkots ar mikrofiltru, kas var novērst sīku daļiņu (matu, matu lakas, putekļu) iekļūšanu korpusā un pagarināt žāvētāja kalpošanas laiku.
- Lai sasniegtu vislabākos rezultātus, ir ļoti ieteicams aktivizēt automātisko tīrīšanas sistēmu, lai tīrītu reizi katru darba dienu. Turklāt, lai nodrošinātu vislabāko fēna veiktspēju, ik pēc septiņām dienām ieteicams manuāli tīrīt filtru ar birstīti.

Paziņojums par lietošanu

1. Izmazgājiet matus un nosusiniet tos ar dvieli, lai noņemtu lieko mitrumu.
2. Izmantojiet matu žāvētāju ar matu veidošanas birsti un izžāvējiet matus pa daļām. Ievērojiet, lai starp fēnu un matienu būtu pietiekams attālums.
3. Koncentrēts uzgalis ir paredzēts ikdienas žāvēšanai vai taisni gaisu, bet difuzors var izplatīt gaisu curling vai pūkaini mati.
4. Lai izvairītos no pārmērīgas izžūšanas, ilgstoši nekonzentrējiet gaisa plūsmu uz vienu sekciju; veidojot matu stilu, gaisa plūsma vienmēr ir kustīga.

Garantijas noteikumi un nosacījumi

1. Garantija attiecas tikai uz slēptiem defektiem, kas radušies ražotāja vainas dēļ.
2. Pretenziju apstrādā pārdošanas punkts vai tehniskais serviss saskaņā ar garantiju, ja Klients iesniedz:
 - a. derīga un skaidri salasāma garantijas karte, kas ir pareizi aizpildīta ar pārdošanas zīmogu un pārdevēja parakstu,
 - b. derīgs pirkumu apliecināošs dokuments, kurā norādīts pārdošanas datums,
 - c. paziņoto produktu vai bojāto daļu. Ja prece iegādāta attālināti, garantijas karte ir derīga tikai ar pirkumu apliecināšanu dokumentu (čeku/rēķinu).
3. Pretenzija tiek atrisināta 14 dienu laikā pēc Klienta ziņojuma saņemšanas.
4. Garantijas laikā konstatētos ražošanas defektus bez maksas novērs 21 dienu laikā pēc produkta piegādes uz tirdzniecības vietu vai tehniskajam servisam.
5. Ja remontam ir nepieciešams importēt detaļas, garantijas remonta termiņu var pagarināt par laiku, kas nepieciešams detaļas importēšanai, bet ne ilgāk kā par 40 dienām.
6. Garantijas izņēmumi:
 - a. mehāniskiem bojājumiem un ar tiem saistītiem defektiem,
 - b. bojājumiem un defektiem, kas radušies nepareizas lietošanas un neatbilstošas uzglabāšanas, montāžas un apkopes rezultātā,
 - c. šādu patērējamo elementu bojājumi un nolietojums,
 - d. darbības, kas saistītas ar montāžu vai apkopi, kas ir lietotāja pienākums saskaņā ar rokasgrāmatu.
7. Garantija nav spēkā, ja:
 - a. tā derīguma termiņš ir beidzies,
 - b. Klients ir remontējis vai pārveidojis produktu, izmantojot neoriģinālas detaļas,
 - c. defekts radies nepareizas uzstādīšanas vai rokasgrāmatā norādīto pareizas ekspluatācijas noteikumu neievērošanas dēļ,
 - d. ražojums tiek izmantots citiem mērķiem, nevis lietošanai māsaiņniecībā,

- e. transportēšanas laikā radušies bojājumi.
- 8. Garantijas kartes dublikāti netiek izsniegti.
- 9. Klientam ir tiesības uz šādu bezmaksas kompensāciju:
 - a. produkta remonts,
 - b. produkta nomaiņa,
 - c. samazināta cena,
 - d. līguma izbeigšana un pilnīga izmaksu kompensācija.
- 10. Lai ziņotu par prasību:
 - a. Iepazīstiniet ar izstrādājumu vai tā daļu, par kuru ziņots.
 - b. Uzrādiet pirkumu apliecināšu dokumentu ar pārdevēja vārdu un adresi, pirkuma datumu un vietu, produkta veidu vai derīgu garantijas karti ar tirdzniecības vietas zīmogu.
 - c. Ja izstrādājums tiek piegādāts netīrs, tehniskais dienests var atteikties to pieņemt vai iztīrīt uz klienta rēķina, saņemot rakstisku apstiprinājumu.
- 11. Ja pretenzija tiek pieņemta, ierīce tiek salabota vai nomaiņita pret jaunu, vai arī Klientam tiek atmaksāta nauda. Transportēšanas izmaksas no ražotāja servisa sedz pakalpojums.
- 12. Ja pretenzija tiek noraidīta, klientam tiek sniegts detalizēts lēmuma pamatojums, un 14 dienu laikā pēc lēmuma saņemšanas viņam tiek nosūtīta iekārta uz viņa rēķina.

Izmantošana

Elektrisko un elektronisko iekārtu nolieciet atkritumu apstrāde (EEIA tiesību akti).

Markējums uz iepakojuma, piederumiem vai lietošanas pamācībā norāda, ka nolieciet iekārtas un tām pievienotos elektroniskos piederumus nedrīkst mest sadzīves atkritumu konteineros kopā ar citiem sadzīves atkritumiem.

Nepareiza rīcība ar elektroniskajiem atkritumiem var izraisīt piesārņojuma nokļūšanu vidē vai apdraudējumu veselībai nepareizas apglabāšanas dēļ. Atdala šos atkritumus no citiem atkritumiem un pārstrādā tos, lai izejmateriālus varētu izmantot atkārtoti.

Pārstrādei tiek atļauts atkārtoti izmantot izejmateriālus.

Veiligheidsinstructies & kennisgeving

Bij het gebruik van elektrische apparaten, vooral als er kinderen bij zijn, moeten altijd de basisveiligheidsmaatregelen in acht worden genomen, waaronder de volgende:

1. Houd de aan/uit-schakelaar in de stand "0" en zorg ervoor dat de stekker uit het stopcontact is als je de haardroger niet gebruikt.
2. Houd je haar uit de buurt van de luchtinlaat/filter wanneer de haardroger werkt.
3. Bedek de luchtinlaat/het luchtfilter niet, anders treedt oververhitting op.
4. We raden een hoog vermogen aan voor het drogen van het haar en een laag vermogen voor het stylen.
5. Haal onmiddellijk de stekker uit het stopcontact om af te koelen als de haardroger kapot gaat.
6. Als de haardroger in het water valt, haal dan onmiddellijk de stekker uit het stopcontact. Steek uw hand niet in het water.
7. Draai, trek, buig of wikkel de kabel niet rond de droger. Zorg ervoor dat de kabel niet gedraaid is tijdens het gebruik.
8. Bewaar de haardroger op een veilige en droge plek, zodat kinderen er niet bij kunnen.
9. De luchtuitlaat en de metalen ring kunnen heet zijn tijdens het gebruik. Laat afkoelen voor gebruik.

Om het risico van verbranding, elektrocutie, brand of letsel te vermijden:

1. Dit apparaat moet altijd worden aangesloten op een geschikte situatie.
2. Let op wanneer dit apparaat wordt gebruikt in de buurt van kinderen of mensen met een handicap.
3. Niet gebruiken tijdens het baden.
4. Bewaar apparaten niet op een plek waar ze kunnen vallen of in een waterbak of gootsteen getrokken kunnen worden.
5. Laat het niet in water of een andere vloeistof vallen.
6. Maak de haardroger niet los zonder een professionele onderhoudsmonteur.
7. Gebruik geen niet-originele droogaccessoires.
8. Als het netsnoer beschadigd is, moet het worden vervangen door de fabrikant, diens serviceagent of een vergelijkbaar gekwalificeerd persoon om het risico te vermijden.
9. Gebruik dit apparaat nooit met een beschadigd snoer of beschadigde stekker; gebruik het niet als het beschadigd is of in het water is gevallen.
10. Houd het snoer uit de buurt van de verwarmingssituatie; wikkel het snoer niet om het apparaat.
11. Blokkeer de luchtopeningen van het apparaat nooit en plaats het apparaat nooit op een oppervlak, zoals een bed of bank, waar de luchtopeningen geblokkeerd kunnen raken. Houd de luchtopeningen vrij van pluizen of haar.
12. Laat nooit een voorwerp in een opening of slang vallen of steken.
13. Niet buitenshuis gebruiken of gebruiken op plaatsen waar aërosol (spray) producten worden gebruikt of waar zuurstof wordt toegediend.
14. Gebruik geen verlengsnoer voor dit apparaat.
15. Richt geen hete lucht op ogen of andere warmtegevoelige gebieden.
16. Accessoires kunnen heet zijn tijdens het gebruik; raak ze niet aan tot ze afgekoeld zijn.
17. Leg geen spullen op het oppervlak van de haardroger terwijl deze werkt.

Dit apparaat is uitgerust met een thermostaat die kan uitschakelen als de temperatuur het comfortniveau overschrijdt als gevolg van gedeeltelijk geblokkeerde luchtinlaat- of luchtuitlaatopeningen. Als het apparaat tijdens het gebruik stopt, zet dan de schakelaar uit en laat het apparaat afkoelen. Blokkeer de luchtopeningen niet tijdens het gebruik. Bij gebruik van dit apparaat in de buurt van water (bijv. badkamers) wordt het gebruik van een stopcontact aanbevolen dat is beveiligd met een aardlekschakelaar.

Productfuncties

1. Snel droog haar in 3 minuten: Afgeleid van de core power 110000-rpm high-speed borstelloze digitale motor, met 29 mm diameter en 70 g gewicht slechts; De rotatiesnelheid is 5-6 keer die van een gewone motor, biedt orkaan-level kracht bij het blazen, een aanzienlijke verbetering van de efficiëntie van droog haar.
2. Luchtstroomvermenigvuldigingstechnologie: High-speed luchtgeleidingskanaalontwerp, aangedreven door een 110000 tpm hoge-snelheid borstelloze digitale motor, 13 aluminium metalen windwielen draaien snel, bevorderen een windsnelheid van ongeveer 24 meter per seconde, knippen de perifere lucht naar het midden om een dubbele luchtstroom te bereiken.
3. Het geluid wordt zorgvuldig gemoduleerd om scherpe geluiden te verminderen en je haar droog te maken: Optimaliseer de motor en het luchtkanaal, maak professionele geluids aanpassingen, verminder effectief de trillingen die worden gegenereerd door de luchtstroom, regel het geluid binnen het bereik van auditieve acceptatie, en breng een aangzamere droog haar ervaring.
4. Intelligente constante temperatuur technologie: Het gebruik van slimme thermische sensoren en intelligente temperatuurcontrole voorkomen overmatige temperatuurschade aan het haar en beschermen het glanzende haar.
5. Keuze uit verschillende blaasstanden: Koud en warm, hoge, gemiddelde en lage snelheid circulatie, voldoen aan verschillende haarkwaliteitsbehoeften, beschermen hoofdhuid en haar.

6. Een verscheidenheid aan beveiligingen voor uw gemoedsrust: Uitgerust met oververhitting, fuserende temperatuursensor en een ingebouwde microprocessor, respectievelijk uitgebreide veiligheidsbescherming voor temperatuur, spanning en stroom, en gebruik het meer op uw gemak.
7. Selectie van reinigingsmodus, automatische reiniging na inlaatluchtnet: Houd in de uitschakeltoestand de knop voor koude lucht 3 seconden ingedrukt, zet de aan/uit-schakelaar aan en de motor keert om naar de reinigingsmodus en schakelt automatisch uit na 10 seconden reinigen.
8. Inklapbare drogerhandgreep voor eenvoudig opbergen

Technische parameters

Productnaam: Haardroger
 Productmodel: F424
 Nominale spanning: 220 V
 Nominale frequentie: 50 Hz
 Nominaal vermogen: 1700 W

Inhoud van de verpakking

1. Haardroger
2. Verstuiver
3. Styling concentrator
4. Gebruikershandleiding

Beschrijving hoofdunit

Illustratie nr. 1

1. Luchtuitlaat
2. Inklapbare handgreep - eenvoudig draaien om in te klappen
3. Temperatuurschakelaar met frequentieomzetting
4. Schakelaar
5. Temperatuurweergaveverlichting
6. Achterklep
7. Knop voor koelshot
8. Diffuser (optioneel)
9. Stylingconcentrator (optioneel)

Stroomschakelaar

Positie 0: UIT

Positie I: Start en middelste snelheid.

Positie II: Snelle snelheid.

Frequentieomzetting temperatuurschakelaar: Druk lichtjes op de temperatuurschakelaar om de functie aan te passen.

Controlelampje

1. Blauw indicatielampje: koele lucht
2. Geel indicatielampje: gemiddelde lucht
3. Rood indicatielampje: hete lucht
4. De rode en blauwe cyclus: frequentieconversiefunctie en de modus met vier snelheden wordt cyclisch geschakeld.

Bedieningsinstructie

1. Zorg ervoor dat de spanning in uw huis hetzelfde is als de nominale spanning voordat u het product gebruikt. Zorg er ook voor dat dit product is uitgeschakeld (positie 0).
2. Steek de stekker in het stopcontact, zet de aan/uit-knop aan en zet de aan/uit-knop in stand I.
3. Temperatuurinstelknop: druk lichtjes op de temperatuurinstelknop om de temperatuur aan te passen; het blauwe indicatielampje is de koude lucht, het gele indicatielampje is de warme lucht en het rode indicatielampje is de warme lucht.
4. Druk op elk gewenst moment op de "Cool shot" knop om het geselecteerde programma direct te vervangen door koude lucht.
5. Zet na gebruik de aan/uit-knop op positie 0 en haal de stekker uit het stopcontact.

Accessoires (optioneel)

Concentrator voor styling: Houdt het oppervlak van de opzetstukken col voor eenvoudige aanpassing en styling van dichtbij. Droogt het haar zachtjes met zachte lucht. Snelle en precieze luchtstroom voor gecontroleerde styling, één sectie per keer.

Diffuser: Verspreidt de luchtstroom gelijkmatig om krullen zachtjes te drogen en pluis te verminderen. Aanbevolen voor gebruik op de lage temperatuur- en luchtstroomstand.

Accessoires installeren en verwijderen (optioneel)

Installatiemethode (afbeelding nr. 2): Dit product kan worden uitgerust met één sproeier en één verstuiver. Selecteer het accessoire dat u wilt gebruiken. Breng de onderkant van het mondstuk op één lijn met de luchtuitlaat en maak het lichtjes vast. Wanneer u een "klik" hoort, is het mondstuk geïnstalleerd.

Demontagemethode (afbeelding nr. 3): Neem het accessoire uit de haardroger en verwijder het.

Opmerking: Installeer en verwijder het mondstuk op een uitgeschakeld apparaat. Pas het mondstuk niet aan en laad en ontlad het niet tijdens het gebruik. Wanneer u het mondstuk na gebruik demonteert, wacht dan tot het is afgekoeld voordat u het verwijdert om brandwonden te voorkomen.

Reiniging en onderhoud

1. Als u de luchtuitlaat schoonmaakt, zorg er dan voor dat de stekker van het product niet in het stopcontact zit. Verwijder het luchtmondstuk, gebruik een wattenstaafje om stof van de luchtuitlaat te verwijderen en veeg het product af met een droge doek (afbeelding 4).
2. Gebruik een wattenstaafje of tandenborstel om stof van de luchtinlaat te verwijderen (afbeelding nr. 5).

Opmerking:

- Gebruik geen verfverdunner, benzeen, alcohol enz. om dit product schoon te maken om defecten, barsten en verkleuring van dit product te voorkomen.
- De haardroger is uitgerust met een microfilter, dat kan voorkomen dat er kleine deeltjes (haar, haarlak, stof) binnendringen en de levensduur van de droger verlengt.
- Voor de beste resultaten wordt sterk aangeraden om het automatische reinigingssysteem te activeren en één keer per werkdag te reinigen. Om de beste prestaties van de haardroger te garanderen, wordt daarnaast aangeraden om het filter om de zeven dagen handmatig te reinigen met een borstel.

Kennisgeving voor gebruik

1. Was je haar en droog het met een handdoek om overtollig vocht te verwijderen.
2. Gebruik een föhn met een stylingborstel en droog het haar in secties. Let erop dat je afstand houdt tussen de haardroger en het haar.
3. Een geconcentreerd mondstuk is ontworpen voor dagelijks drogen of om de lucht recht te houden, terwijl een diffuser de lucht kan verspreiden voor krullend of pluizig haar.
4. Concentreer de luchtstroom niet te lang op één sectie om overmatig drogen te voorkomen; houd de luchtstroom in beweging voor styling.

Garantievoorwaarden

1. De garantie dekt alleen verborgen gebreken die toe te schrijven zijn aan de fabrikant.
2. De claim wordt behandeld door het verkooppunt of de technische dienst onder de garantie als de Klant deze overlegt:
 - a. een geldige en duidelijke garantiekaart die correct is ingevuld met een verkoopstempel en handtekening van de verkoper,
 - b. een geldig aankoopbewijs met de verkoopdatum,
 - c. het gemelde product of defecte onderdeel. In het geval van een aankoop op afstand is de garantiekaart alleen geldig met een aankoopbewijs (kassabon/factuur).
3. De claim wordt binnen 14 dagen na de melding door de Klant opgelost.
4. Fabricagefouten die binnen de garantieperiode worden vastgesteld, worden binnen 21 dagen na levering van het product bij het verkooppunt of de technische dienst gratis gerepareerd.
5. Als het nodig is om onderdelen te importeren voor de reparatie, kan de garantieperiode worden verlengd met de tijd die nodig is om het onderdeel te importeren, met een maximum van 40 dagen.
6. Garantie-uitsluitingen:
 - a. mechanische schade en gerelateerde defecten,
 - b. schade en defecten als gevolg van verkeerd gebruik en onjuiste opslag, montage en onderhoud,
 - c. schade en slijtage van dergelijke verbruiksartikelen,

- d. activiteiten met betrekking tot de montage of het onderhoud die verplicht zijn voor de gebruiker in overeenstemming met de handleiding.
7. De garantie is niet van toepassing wanneer:
 - a. de geldigheidsduur is verstreken,
 - b. de Klant het product heeft gerepareerd of aangepast met niet-originele onderdelen,
 - c. het defect het gevolg is van een onjuiste installatie of van het niet opvolgen van de regels voor correct gebruik in de handleiding,
 - d. het product wordt gebruikt voor andere doeleinden dan huishoudelijk gebruik,
 - e. schade is opgetreden tijdens transport.
 8. Er worden geen duplicaten van de garantiekaart uitgegeven.
 9. De klant heeft recht op de volgende gratis compensatie:
 - a. productreparatie,
 - b. productvervanging,
 - c. gereduceerde prijs,
 - d. beëindiging van een contract en volledige kostenvergoeding.
 10. Een claim melden:
 - a. Presenteer het product of het gerapporteerde onderdeel ervan.
 - b. Toon het aankoopbewijs met de naam en het adres van de verkoper, de datum en plaats van aankoop, het type product of een geldige garantiekaart met een stempel van het verkooppunt.
 - c. Als het product vuil wordt afgeleverd, kan de technische dienst het weigeren of op kosten van de Klant reinigen na zijn schriftelijke goedkeuring.
 11. Als de claim wordt geaccepteerd, wordt het apparaat gerepareerd of vervangen door een nieuw exemplaar of krijgt de Klant zijn geld terug. Transportkosten van de service van de fabrikant dekken de service.
 12. Als de claim wordt afgewezen, krijgt de Klant een gedetailleerde motivering van de beslissing en wordt de apparatuur binnen 14 dagen na het verstrekken van de beslissing op zijn kosten naar hem opgestuurd.

Gebruik

Verwerking van afgedankte elektrische en elektronische apparatuur (AEEA-wetgeving).

De markering op de verpakking, accessoires of gebruiksaanwijzing geeft aan dat afgedankte apparatuur en bijbehorende elektronische accessoires niet samen met ander huishoudelijk afval in gemeentelijke afvalcontainers mogen worden geplaatst. Onjuiste verwerking van elektronisch afval kan ertoe leiden dat verontreinigende stoffen in het milieu terechtkomen of dat er gezondheidsrisico's ontstaan door onjuiste verwijdering. Scheid dit afval van ander afval en recycle het zodat de grondstoffen opnieuw kunnen worden gebruikt. Voor recycling staat men het hergebruik van grondstoffen toe.

Sikkerhetsinstruksjoner og merknader

Når du bruker elektriske apparater, spesielt når barn er til stede, må du alltid følge grunnleggende sikkerhetsregler, inkludert følgende:

1. Hold strømbryteren i "0"-posisjon, og sørg for at støpselet er trukket ut når hårføneren ikke er i bruk.
2. Hold håret unna luftinntaket/filteret når hårføneren er i bruk.
3. Ikke dekk til luftinntaket/filteret, da dette kan føre til overoppheting.
4. Vi anbefaler høy effekt for tørking av håret og lav effekt for styling.
5. Trekk ut støpselet umiddelbart for å kjøle det ned når hårføneren går i stykker.
6. Hvis hårføneren faller i vannet, må du umiddelbart trekke ut støpselet og slå av strømmen. Ikke stikk hånden ned i vannet.
7. Ikke vri, trekk, bøy eller vikle kabelen rundt tørketrommelen. Hold kabelen løs under bruk.
8. Oppbevar hårføneren på et trygt og tørt sted, og sørg for at den er utligjengelig for barn.
9. Luftutgangen og metallringen kan være varme under bruk. La den avkjøles før bruk.

For å unngå fare for forbrenning, elektrisk støt, brann eller personskade:

1. Dette apparatet skal alltid være koblet til en passende situasjon.
2. Vær oppmerksom når apparatet brukes i nærheten av barn eller personer med nedsatt funksjonsevne.
3. Ikke bruk den under bading.
4. Ikke oppbevar apparatene slik at de kan falle ned i et vannkar eller en vask.
5. Ikke slipp den ned i vann eller annen væske.
6. Ikke løsne hårføneren uten en profesjonell vedlikeholder.
7. Ikke bruk uoriginalt tilbehør til tørketrommelen.
8. Hvis ledningen er skadet, må den skiftes ut av produsenten, dennes serviceagent eller en tilsvarende kvalifisert person for å unngå risiko.
9. Bruk aldri apparatet med en skadet ledning eller støpsel, og bruk det ikke hvis det er skadet eller har falt i vann.
10. Hold ledningen unna varmesituasjonen; ikke vikle ledningen rundt apparatet.
11. Du må aldri blokkere apparatets luftåpninger eller plassere det på en overflate, for eksempel en seng eller sofa, der luftåpningene kan bli blokkert. Hold luftåpningene fri for lo eller hår.
12. Du må aldri slippe eller stikke gjenstander inn i åpninger eller slanger.
13. Må ikke brukes utendørs eller der det brukes aerosolprodukter (spray) eller der det gis oksygen.
14. Ikke bruk skjoteledning sammen med dette apparatet.
15. Ikke rett varm luft mot øynene eller andre varmemfølsomme områder.
16. Tilbehøret kan være varmt under bruk; ikke ta på det før det er avkjølt.
17. Ikke legg noe på overflaten av hårføneren mens den er i bruk.

Dette apparatet er utstyrt med en termostat som kan slå seg AV hvis temperaturen overstiger komfortnivået på grunn av delvis blokkerte luftinntaks- eller luftutløpsåpninger. Hvis apparatet stopper under bruk, slår du av bryteren og lar apparatet kjøle seg ned, og termostaten tilbakestilles da automatisk. Luftåpningene må ikke blokkeres under bruk. Ved bruk av dette apparatet i nærheten av vann (f.eks. baderom) anbefales det å bruke en stikkontakt som er beskyttet av en jordfeilbryter.

Produktfunksjoner

1. Tørker håret raskt på 3 minutter: Avledet fra kjernekraften 110000 rpm høyhastighets børsteløs digital motor, med en diameter på 29 mm og en vekt på bare 70 g; Rotasjonshastigheten er 5-6 ganger så høy som for en vanlig motor, og gir kraft på orkan-nivå når du blåser, noe som forbedrer effektiviteten til tørt hår betydelig.
2. Luftstrømsmultiplikasjonsteknologi: Høyhastighets luftføringskanaldesign, drevet av en børsteløs digital motor med 110000 o/min, 13 vindhjul i aluminium roterer raskt og fremmer en vindhastighet på ca. 24 meter per sekund, og presser den perifere luften mot midten for å oppnå dobbel luftstrøm.
3. Lyden er nøyte modulert for å redusere skarpe lyder og gjøre håret tørt: Optimaliser motoren og luftkanalen, gjør profesjonelle lydjusteringer, reduser effektivt vibrasjonene som genereres av luftstrømmen, kontrollerer støyen innenfor området for auditiv aksept, og gi en mer behagelig opplevelse av tørt hår.
4. Intelligent teknologi for konstant temperatur: Bruken av smarte termiske sensorer og intelligent temperaturkontrollovervåking forhindrer overdreven temperaturskade på håret og beskytter det skinnende håret.
5. Valg av blåsemodus: Kald og varm, høy, middels og lav hastighetssirkulasjon, oppfyller ulike behov for hårkvalitet, beskytter hodebunnen og håret.
6. En rekke sikkerhetsbeskyttelser for at du skal kunne føle deg trygg: Utstyrt med en temperaturføler for overoppheting og sikring og en innebygd mikroprosessor som gir omfattende sikkerhetsbeskyttelse for temperatur, spenning og strøm, og gjør det enklere å bruke den.
7. Valg av rengjøringsmodus, automatisk rengjøring etter inntaksluftnettet: I avstengningstilstand holder du kaldluftsknappen inne i 3 sekunder, slår på strømbryteren, og motoren reverserer for å gå inn i rengjøringsmodus, og den slås automatisk av etter rengjøring i 10 sekunder.
8. Sammenleggbart håndtak for enkel oppbevaring

Tekniske parametere

Produktnavn: Hårføner
Produktmodell: F424
Nominell spenning: 220 V
Nominell frekvens: 50 Hz
Nominell effekt: 1700 W

Innhold i pakken

1. Hårføner
2. Diffusor
3. Stylingkonsentrator
4. Brukerhåndbok

Beskrivelse av hovedenheten

Illustrasjon nr. 1

1. Luftutløp
2. Sammenleggbart håndtak - bare vri for å legge sammen
3. Temperaturbryter for frekvenskonvertering
4. Bryter
5. Lys for temperaturvisning
6. Deksel på baksiden
7. Knapp for avkjøling
8. Diffusor (ekstrautstyr)
9. Stylingkonsentrator (ekstrautstyr)

Strømbryter

Posisjon 0: AV

Posisjon I: Start- og mellomhastighet.

Posisjon II: Høy hastighet.

Temperaturbryter for frekvenskonvertering: Trykk lett på temperaturbryteren for å justere funksjonen.

Indikatorlampe

1. Blå indikatorlampe: kjølig luft
2. Gul indikatorlampe: medium luft
3. Rødt indikatorlampe: varm luft
4. Den røde og blå syklusen: frekvensomregningsfunksjon, og firehastighetsmodus byttes syklisk.

Bruksanvisning

1. Forsikre deg om at spenningen i hjemmet ditt er den samme som den nominelle spenningen før bruk. Kontroller også at produktet er slått av (posisjon 0).
2. Sett støpselet inn i stikkontakten, slå på strømknappen og sett strømknappen i posisjon I.
3. Temperaturinnstillingsknapp: Trykk lett på temperaturinnstillingsknappen for å justere temperaturen; det blå indikatorlyset viser kald luft, det gule indikatorlyset viser varm luft og det røde indikatorlyset viser varm luft.
4. Trykk når som helst på "Cool shot-knappen" for å erstatte det valgte programmet med kald luft.
5. Etter bruk slår du av strømknappen til posisjon 0 og trekker ut støpselet.

Tilbehør (valgfritt)

Stylingkonsentrator: Hold overflaten på tilbehørsdelene samlet for enkel justering og styling på nært hold. Tørker håret skånsomt med jevn luft. Rask og presis luftstrøm for kontrollert styling, én hårseksjon om gangen.

Diffusor: Sprer luftstrømmen jevnt for å tørke krøllene skånsomt og redusere krus. Anbefales for bruk på innstillinger for lav temperatur og luftstrøm.

Montering og demontering av tilbehør (valgfritt)

Installasjonsmetode (illustrasjon nr. 2): Dette produktet kan styres med én dyse og én diffusor. Velg det tilbehøret du ønsker å bruke. Rett inn bunnen av munnstykket mot luftutløpet og fest det lett. Når du hører et "klikk", er munnstykket installert.

Demonteringsmetode (illustrasjon nr. 3): Ta ned og fjern tilbehøret fra hårføneren.

Merk: Monter og fjern munnstykket på en enhet som er slått av. Ikke juster, legg i eller ta ut munnstykket under bruk. Når du demonterer munnstykket etter bruk, må du vente til munnstykket er avkjølt før du fjerner det for å unngå brannskader.

Rengjøring og vedlikehold

1. Når du rengjør luftutløpet, må du sørge for at produktet ikke er koblet til strømkontakten. Fjern luftdysen, bruk en bomullspinne til å fjerne støv fra luftuttaket og tørk av produktet med en tørr klut (illustrasjon nr. 4).
2. Når du rengjør luftinntaket, må du sørge for at produktet ikke er tilstoppet. Bruk en bomullspinne eller tannbørste til å fjerne støv fra luftinntaket (illustrasjon nr. 5).

Merk:

- Ikke bruk tynner, benzen, alkohol eller lignende til å rengjøre produktet for å unngå funksjonsfeil, sprekke-dannelser og misfarging av produktet.
- Hårføneren er utstyrt med et mikrofilter som kan forhindre at små partikler (hår, hårspray, støv) kommer inn i kroppen og forlenge tørketrommelens levetid.
- For å oppnå best mulig resultat anbefales det på det sterkeste å aktivere det automatiske rengjørings-systemet for å rengjøre en gang hver arbeidsdag. For å sikre at hårføneren fungerer best mulig, anbefales det i tillegg å rengjøre filteret manuelt med en børste hver syvende dag.

Merknad for bruk

1. Vask håret og tørk det med et håndkle for å fjerne overflødig fuktighet.
2. Bruk en hårføner med stylingbørste og tørk håret i seksjoner. Vær oppmerksom på å holde avstand mellom hårføneren og håret.
3. Et konsentrert munnstykke er designet for daglig tørking eller rett luft, mens en diffusor kan spre luften for krølling eller fluffy hår.
4. Konsentrer ikke blåseluften på én seksjon over lang tid for å unngå overtørking; hold luftstrømmen i bevegelse når du stiler håret.

Garantibetingelser og vilkår

1. Garantien dekker kun skjulte feil som kan tilskrives produsenten.
2. Reklamasjonen skal behandles av utsalgsteden eller teknisk service i henhold til garantien hvis kunden fremlegger:
 - a. et gyldig og tydelig garantikort som er korrekt utfyllt med selgerens stempel og underskrift,
 - b. et gyldig kjøpsbevis med salgsdato,
 - c. det rapporterte produktet eller den defekte delen. Ved fjernkjøp er garantikortet kun gyldig sammen med kjøpsbevis (kvittering/faktura).
3. Kravet løses innen 14 dager etter at kunden har rapportert det.
4. Produksjonsfeil som oppdages i garantiperioden, skal repareres kostnadsfritt innen 21 dager etter at produktet er levert til salgsstedet eller teknisk service.
5. Hvis det er nødvendig å importere deler til reparasjonen, kan garantireparasjonsperioden forlenges med den tiden det tar å importere delene, men ikke med mer enn 40 dager.
6. Garantien gjelder ikke:
 - a. mekaniske skader og relaterte defekter,
 - b. skader og defekter som følge av feil bruk og uhensiktsmessig lagring, montering og vedlikehold,
 - c. skade og slitasje på slike forbruks-elementer,
 - d. aktiviteter knyttet til montering eller vedlikehold som brukeren er forpliktet til å utføre i henhold til bruksanvisningen.
7. Garantien gjelder ikke når:
 - a. gyldighetsperioden er utløpt,
 - b. kunden har reparert eller modifisert produktet ved hjelp av deler som ikke er originaldeler,
 - c. feilen skyldes feil installasjon eller manglende overholdelse av bruksanvisningens regler for korrekt bruk,
 - d. produktet brukes til andre formål enn husholdningsbruk,
 - e. skader som har oppstått under transport.
8. Det utstedes ingen duplikater av garantikortet.
9. Kunden har rett til følgende kostnadsfrie kompensasjon:
 - a. produktreparasjon,

- b. erstatning av produktet,
 - c. redusert pris,
 - d. oppsigelse av en kontrakt og full kostnadskompensasjon.
10. For å rapportere en skade:
- a. Presenter produktet eller den rapporterte delen av det.
 - b. Vis fremkjøpsbeviset med selgerens navn og adresse, kjøpsdato og -sted, produkttype eller gyldig garantikort med stempel fra salgsstedet.
 - c. Hvis produktet leveres skittent, kan den tekniske tjenesten nekte å ta imot det eller rengjøre det for kundens regning etter skriftlig godkjenning.
11. Hvis reklamasjonen godkjennes, blir enheten reparert eller erstattet med en ny, eller kunden får pengene tilbake. Transportkostnader fra produsentens service dekker service.
12. Hvis reklamasjonen avvises, får kunden en detaljert begrunnelse for avgjørelsen, og utstyret sendes til kunden for egen regning innen 14 dager etter at avgjørelsen er truffet.

Utnyttelse

Håndtering av utrangert avfall fra elektrisk og elektronisk utstyr (WEEE-lovgivningen).

Merkingen på emballasjen, tilbehøret eller bruksanvisningen indikerer at utrangert utstyr og tilhørende elektronisk tilbehør ikke skal kastes i kommunale avfallsbeholdere sammen med annet husholdningsavfall.

Feil håndtering av elektronisk avfall kan føre til forurensning av miljøet eller helseisiklo på grunn av feil avfallshåndtering. Separer dette avfallet fra annet avfall og resirkuler det slik at råvarene kan brukes på nytt. For resirkulering tillater de gjenbruk av råvarer.

Instruções e avisos de segurança

Ao utilizar um aparelho elétrico, especialmente quando estão presentes crianças, devem ser sempre seguidas as precauções básicas de segurança, incluindo as seguintes:

1. Mantenha o interruptor de alimentação na posição "0" e certifique-se de que está desligado da tomada quando o secador de cabelo não estiver a ser utilizado.
2. Mantenha o cabelo afastado da entrada de ar/filtro quando o secador de cabelo estiver a funcionar.
3. Não cubra a entrada de ar/filtro; caso contrário, ocorrerá um sobreaquecimento.
4. Sugerimos uma potência elevada para secar o cabelo e uma potência baixa para o pentear.
5. Desligue imediatamente a fonte de alimentação para a arrefecer quando o secador de cabelo se avariar.
6. Se o secador de cabelo cair na água, desligue-o da tomada e corte imediatamente a eletricidade. Não colocar a mão na água.
7. Não torcer, puxar, dobrar ou enrolar o cabo à volta da máquina de secar. Manter o cabo sem torção durante a utilização.
8. Mantenha o secador de cabelo num local seguro e seco, certificando-se de que as crianças não o alcançam.
9. A saída de ar e o anel metálico podem estar quentes durante a utilização. Deixar arrefecer antes de manusear.

Para evitar o risco de queimaduras, eletrocussão, incêndio ou ferimentos:

1. Este aparelho deve ser sempre ligado a uma situação adequada.
2. É necessário prestar atenção quando este aparelho for utilizado perto de crianças ou de pessoas com deficiência.
3. Não utilizar durante o banho.
4. Não guarde os aparelhos em locais onde possam cair ou ser puxados para uma banheira ou lava-loiça.
5. Não o deixar cair na água ou noutra líquido.
6. Não desmontar o secador de cabelo sem um profissional de manutenção.
7. Não utilizar acessórios não originais da máquina de secar roupa.
8. Se o cabo de alimentação estiver danificado, deve ser substituído pelo fabricante, pelo seu agente de assistência ou por uma pessoa com qualificações semelhantes para evitar riscos.
9. Nunca utilize este aparelho com um cabo ou ficha danificados; não o utilize se estiver danificado ou se tiver caído na água.
10. Manter o cabo afastado da situação de aquecimento; não enrolar o cabo à volta do aparelho.
11. Nunca bloquear as aberturas de ar do aparelho nem o colocar numa superfície, como uma cama ou um sofá, onde as aberturas de ar possam ficar bloqueadas. Manter as aberturas de ar livres de fiapos ou cabelos.
12. Nunca deixe cair ou introduza qualquer objeto em qualquer abertura ou mangueira.
13. Não utilizar no exterior nem em locais onde estejam a ser utilizados produtos em aerossol (spray) ou onde esteja a ser administrado oxigénio.
14. Não utilize um cabo de extensão com este aparelho.
15. Não direcionar o ar quente para os olhos ou outras áreas sensíveis ao calor.
16. Os acessórios podem estar quentes durante a utilização; não lhes toque até arrefecerem.
17. Não colocar objectos na superfície do secador de cabelo enquanto este estiver a funcionar.

Este aparelho está equipado com um termóstato que pode desligar (OFF) se a temperatura exceder o nível de conforto devido a aberturas de entrada ou saída de ar parcialmente bloqueadas. Se o aparelho parar durante a utilização, desligue o interruptor e deixe o aparelho arrefecer, altura em que o termóstato será automaticamente reposto. Durante a utilização, não bloquear as aberturas de ar. Quando utilizar este aparelho perto de água (por exemplo, casas de banho), recomenda-se a utilização de uma tomada eléctrica protegida por um interruptor de circuito de falha de terra.

Funções do produto

1. Seca o cabelo rapidamente em 3 minutos: Derivado do motor digital sem escovas de alta velocidade de 110000 rpm, com 29 mm de diâmetro e 70 g de peso apenas; a velocidade de rotação é 5-6 vezes superior à de um motor normal, fornece uma potência de nível de furacão ao soprar, melhorando significativamente a eficiência do cabelo seco.
2. Tecnologia de multiplicação do fluxo de ar: Design de canal de guia de ar de alta velocidade, acionado por um motor digital sem escovas de alta velocidade de 110000 rpm, 13 rodas de vento de metal de alumínio rodam rapidamente, avançando a uma velocidade de vento de cerca de 24 metros por segundo, espremendo o ar periférico em direção ao meio para conseguir o dobro do fluxo de ar.
3. O som é meticulosamente modulado para reduzir os ruídos agudos e secar o cabelo: Otimize o motor e a conduta de ar, faça ajustes de som profissionais, reduza eficazmente a vibração gerada pelo fluxo de ar, controle o ruído dentro da gama de aceitação auditiva e proporcione uma experiência de cabelo seco mais agradável.
4. Tecnologia inteligente de temperatura constante: A utilização de sensores térmicos inteligentes e a monitorização inteligente do controlo da temperatura evitam que a temperatura excessiva danifique o cabelo e protegem o seu brilho.
5. Seleção de modos de sopro: Frio e quente, circulação a alta, média e baixa velocidade, satisfazem diferentes necessidades de qualidade do cabelo, protegem o couro cabeludo e o cabelo.

6. Uma variedade de protecções de segurança para sua tranquilidade: Equipado com um sensor de temperatura de sobreaquecimento e de fusão e um microprocessador incorporado, proporcionam, respetivamente, uma protecção de segurança abrangente para a temperatura, a tensão e a corrente e permitem uma utilização mais tranquila.
7. Seleção do modo de limpeza, limpeza automática após a rede de ar de entrada: No estado de encerramento, premir e manter premido o botão de ar frio durante 3 segundos, ligar o interruptor de alimentação, e o motor inverte para entrar no modo de limpeza, e desliga-se automaticamente após a limpeza durante 10 segundos.
8. Pega dobrável do secador para fácil arrumação

Parâmetros técnicos

Nome do produto: Secador de cabelo
Modelo do produto: F424
Tensão nominal: 220 V
Frequência nominal: 50 Hz
Potência nominal: 1700 W

Conteúdo da embalagem

1. Secador de cabelo
2. Difusor
3. Concentrador de penteados
4. Manual do utilizador

Descrição da unidade principal

Ilustração n.º 1

1. Saída de ar
2. Pega dobrável - basta rodar para dobrar
3. Interruptor de temperatura de conversão de frequência
4. Interruptor
5. Luz de indicação da temperatura
6. Tampa traseira
7. Botão de arrefecimento
8. Difusor (opcional)
9. Concentrador de estilo (opcional)

Interruptor de alimentação

Posição 0: DESLIGADO

Posição I: Velocidade inicial e média.

Posição II: Velocidade rápida.

Interruptor de temperatura de conversão de frequência: Premir ligeiramente o interruptor de temperatura para ajustar a função.

Luz indicadora

1. Luz indicadora azul: ar frio
2. Luz indicadora amarela: ar médio
3. Indicador luminoso vermelho: ar quente
4. O ciclo vermelho e azul: função de conversão de frequência, e o modo de quatro velocidades é comutado ciclicamente.

Instruções de funcionamento

1. Certifique-se de que a tensão da sua casa é igual à tensão nominal antes de a utilizar. Além disso, certifique-se de que este produto está desligado (posição 0).
2. Introduzir a ficha de alimentação na tomada, ligar o botão de alimentação e colocar o botão de alimentação na posição I.
3. Botão de regulação da temperatura: prima ligeiramente o botão de regulação da temperatura para ajustar a temperatura; a luz indicadora azul é o ar frio, a luz indicadora amarela é o ar quente e a luz indicadora vermelha é o ar quente.
4. Prima o botão "Cool shot" em qualquer altura para substituir instantaneamente o programa selecionado por ar frio.
5. Após a utilização, desligar o botão de alimentação na posição 0 e desligar a ficha de alimentação.

Acessórios (opcionais)

Concentrador de penteados: Mantém a superfície dos acessórios fria para facilitar o ajuste e a criação de penteados de perto. Seca o cabelo suavemente com ar suave. Fluxo de ar rápido e preciso para um penteado controlado, uma secção de cada vez.

Difusor: Dispersa uniformemente o fluxo de ar para secar os caracóis suavemente e ajudar a reduzir o frisado. Recomendado para utilização nas definições de temperatura e caudal baixos.

Instalação e remoção de acessórios (opcional)

Método de instalação (ilustração n.º 2): Este produto pode ser equipado com um bocal e um difusor. Selecione o acessório que pretende utilizar. Alinhe a parte inferior do bocal de ar com a saída de ar e aperte ligeiramente a fivela. Quando ouvir um "clique", o bocal está instalado.

Método de desmontagem (ilustração n.º 3): Desmontar e retirar o acessório do secador de cabelo.

Nota: Instale e retire o bocal num dispositivo desligado. Não ajustar, carregar e descarregar o bocal durante a utilização. Quando desmontar o bocal após a utilização, aguarde que o bocal arrefeça antes de o retirar para evitar queimaduras.

Limpeza e manutenção

1. Quando limpar a saída de ar, certifique-se de que o produto não está ligado à ficha de alimentação. Retire o bocal de ar, utilize um cotonete para remover o pó da saída de ar e limpe o produto com um pano seco (ilustração n.º 4).
2. Ao limpar a entrada de ar, certifique-se de que o produto não está ligado à tomada; utilize um cotonete ou uma escova de dentes para remover o pó da entrada de ar (ilustração n.º 5).

Nota:

- Não utilize diluente, benzina, álcool, etc., para limpar este produto para evitar avarias, fissuras e descoloração do produto.
- O secador de cabelo está equipado com um microfiltro, que pode impedir a entrada de partículas minúsculas (cabelo, laca, pó) no corpo e prolongar a vida útil do secador.
- Para obter os melhores resultados, recomenda-se vivamente a ativação do sistema de limpeza automática para limpar uma vez por dia útil. Além disso, para garantir o melhor desempenho do secador de cabelo, recomenda-se a limpeza manual do filtro com uma escova de sete em sete dias.

Aviso de utilização

1. Lave o cabelo e seque-o com uma toalha para retirar o excesso de humidade.
2. Utilize um secador de cabelo com uma escova para pentear e seque o cabelo em secções. Tenha em atenção que deve manter uma distância entre o secador de cabelo e o cabelo.
3. Um bocal concentrado foi concebido para a secagem diária ou para alisar o ar, ao passo que um difusor pode espalhar o ar para encaracolar ou afófar o cabelo.
4. Não concentre o ar de sopro numa secção durante muito tempo para evitar uma secagem excessiva; mantenha o fluxo de ar em movimento para modelar.

Termos e condições da garantia

1. A garantia cobre apenas os defeitos latentes imputáveis ao fabricante.
2. A reclamação será processada pelo ponto de venda ou pelo serviço técnico no âmbito da garantia, se o cliente a apresentar:
 - a. um cartão de garantia válido e claro, devidamente preenchido com um carimbo de venda e a assinatura do vendedor,
 - b. uma prova de compra válida com a data de venda,
 - c. o produto ou a peça defeituosa comunicada. No caso de uma compra à distância, o cartão de garantia é válido apenas com a prova de compra (recibo/fatura).
3. A reclamação é resolvida no prazo de 14 dias após a comunicação do Cliente.
4. Os defeitos de fabrico identificados durante o período de garantia devem ser reparados gratuitamente no prazo de 21 dias após a entrega do produto no ponto de venda ou no serviço técnico.
5. Se for necessário importar peças para a reparação, o período de reparação da garantia pode ser prolongado pelo tempo necessário para importar a peça, não mais de 40 dias.
6. Exclusões da garantia:
 - a. danos mecânicos e defeitos conexos,
 - b. danos e defeitos resultantes de uma utilização incorrecta e de um armazenamento, montagem e manutenção inadequados,

- c. danos e desgaste desses elementos consumíveis,
 - d. actividades relacionadas com a montagem ou manutenção que são da obrigação do utilizador, em conformidade com o manual.
7. A garantia não se aplica quando
- a. o prazo de validade já expirou,
 - b. o Cliente reparou ou modificou o produto utilizando peças não genuínas,
 - c. o defeito resultou de uma instalação incorrecta ou do não cumprimento das regras de funcionamento correto previstas no manual,
 - d. o produto é utilizado para outros fins que não o uso doméstico,
 - e. danos ocorridos durante o transporte.
8. Não são emitidos duplicados do cartão de garantia.
9. O cliente tem direito às seguintes indemnizações gratuitas:
- a. reparação de produtos,
 - b. substituição do produto,
 - c. preço reduzido,
 - d. rescisão de um contrato e indemnização integral dos custos.
10. Para comunicar um sinistro:
- a. Apresentar o produto ou a sua parte comunicada.
 - b. Apresentar a prova de compra com o nome e o endereço do vendedor, a data e o local de compra, o tipo de produto ou o cartão de garantia válido com um carimbo do ponto de venda.
 - c. Se o produto for entregue sujo, o serviço técnico pode recusar-se a aceitá-lo ou limpá-lo a expensas do cliente, após a sua autorização por escrito.
11. Se a reclamação for aceite, o aparelho é reparado ou substituído por um novo, ou o cliente é reembolsado. Os custos de transporte a partir do serviço do fabricante cobrem o serviço.
12. Se a reclamação for rejeitada, é fornecida ao Cliente uma justificação pormenorizada da decisão e o equipamento é-lhe enviado, a expensas suas, no prazo de 14 dias a contar da comunicação da decisão.

Utilização

Tratamento dos resíduos de equipamentos eléctricos e electrónicos em fim de vida (legislação REEE).

A marcação na embalagem, nos acessórios ou no manual de instruções indica que os equipamentos em fim de vida e os acessórios electrónicos que os acompanham não devem ser colocados nos contentores de resíduos urbanos juntamente com outros resíduos domésticos.

O manuseamento incorreto dos resíduos electrónicos pode resultar na entrada de contaminantes no ambiente ou em riscos para a saúde devido a uma eliminação inadequada. Separe estes resíduos de outros resíduos e recicle-os para que as matérias-primas possam ser reutilizadas. A reciclagem permite a reutilização das matérias-primas.

Instrucțiuni de siguranță și notificare

Atunci când utilizați un aparat electric, în special în prezența copiilor, trebuie respectate întotdeauna măsurile de siguranță de bază, inclusiv următoarele:

1. Păstrați întrerupătorul de alimentare în poziția "0" și asigurați-vă că este scos din priză atunci când uscătorul de păr nu este utilizat.
2. Țineți-vă părul departe de intrarea de aer/filtrul de aer atunci când uscătorul de păr funcționează.
3. Nu acoperiți orificiul de admisie a aerului/filtrul; în caz contrar, se va produce supraîncălzirea.
4. Vă sugerăm o putere mare pentru uscarea părului și o putere mică pentru coafare.
5. Scoateți imediat din priză sursa de alimentare pentru a o răci atunci când uscătorul de păr se strică.
6. Dacă uscătorul de păr cade în apă, scoateți-l din priză și întrerupeți imediat curentul electric. Nu introduceți mâna în apă.
7. Nu răsuciți, nu trageți, nu îndoiți și nu înfășurați cablul în jurul uscătorului. Păstrați cablul nedistorsionat în timpul utilizării.
8. Păstrați uscătorul de păr într-un loc sigur și uscat, asigurându-vă că nu este la îndemâna copiilor.
9. Ieșirea de aer și inelul metalic pot fi fierbinți în timpul utilizării. Lăsați-le să se răcească înainte de a le manipula.

Pentru a evita riscul de arsură, electrocutare, incendiu sau rănire:

1. Acest aparat trebuie să fie întotdeauna conectat la o situație adecvată.
2. Trebuie acordată atenție atunci când acest aparat este utilizat în apropierea copiilor sau a persoanelor cu handicap.
3. Nu-l utilizați în timpul băii.
4. Nu depozitați aparatele în locuri în care acestea pot cădea sau pot fi trase într-o cadă cu apă sau chiuvetă.
5. Nu-l aruncați în apă sau în alte lichide.
6. Nu detașați uscătorul de păr fără un întreținător profesionist.
7. Nu utilizați accesorii pentru uscător care nu sunt originale.
8. În cazul în care cablul de alimentare este deteriorat, acesta trebuie înlocuit de către producător, de către agentul său de service sau de către o persoană cu calificare similară pentru a evita riscul.
9. Nu folosiți niciodată acest aparat cu un cablu sau o priză deteriorată; nu-l utilizați dacă este deteriorat sau dacă a căzut în apă.
10. Țineți cablul departe de situația de încălzire; nu înfășurați cablul în jurul aparatului.
11. Nu blocați niciodată orificiile de aerisire ale aparatului și nu îl așezați pe o suprafață, cum ar fi un pat sau o canapea, unde orificiile de aerisire pot fi blocate. Păstrați orificiile de aer libere de scame sau păr.
12. Nu scăpați niciodată și nu introduceți niciun obiect în nici un orificiu sau furtun.
13. Nu utilizați în aer liber și nu operați acolo unde se folosesc produse de aerosoli (spray) sau unde se administrează oxigen.
14. Nu folosiți un prelungitor cu acest aparat.
15. Nu îndreptați aerul fierbinte spre ochi sau alte zone sensibile la căldură.
16. Accesoriile pot fi fierbinți în timpul utilizării; nu le atingeți până nu se răcesc.
17. Nu puneți nimic pe suprafața uscătorului de păr în timp ce acesta funcționează.

Acest aparat este echipat cu un termostat care se poate opri (OFF) dacă temperatura depășește nivelul de confort din cauza unor deschideri de intrare sau de ieșire a aerului parțial blocate. Dacă aparatul se oprește în timpul utilizării, opriți întrerupătorul și lăsați aparatul să se răcească, moment în care termostatul se va reseta automat. În timpul utilizării, nu blocați deschiderile de aer. Atunci când utilizați acest aparat în apropierea apei (de exemplu, în băi), se recomandă utilizarea unei prize electrice protejate de un întrerupător de circuit cu defect la pământ.

Funcțiile produsului

1. Uscă părul rapid în 3 minute: Derivat din puterea de bază 110000 rpm de mare viteză a motorului digital fără perii, cu un diametru de 29 mm și o greutate de numai 70 g; Viteza de rotație este de 5-6 ori mai mare decât cea a unui motor obișnuit, oferă o putere la nivel de uragan atunci când suflă, îmbunătățind semnificativ eficiența părului uscat.
2. Tehnologia de multiplicare a fluxului de aer: Designul canalului de ghidare a aerului de mare viteză, condus de un motor digital fără perii de mare viteză de 110000 rpm, 13 roți de vânt din aluminiu metalic se rotește rapid, avansând o viteză a vântului de aproximativ 24 de metri pe secundă, presând aerul periferic spre mijloc pentru a obține un flux de aer dublu.
3. Sunetul este modulată meticolos pentru a reduce zgomotele ascuțite și pentru a vă usca părul: Optimizați motorul și conducta de aer, efectuați ajustări profesionale ale sunetului, reduceți eficient vibrațiile generate de fluxul de aer, controlați zgomotul în intervalul de acceptare auditivă și aduceți o experiență mai plăcută de uscare a părului.
4. Tehnologie inteligentă de temperatură constantă: Utilizarea senzorilor termici inteligenți și monitorizarea inteligentă a controlului temperaturii previne deteriorarea excesivă a temperaturii părului și protejează părul strălucitor.
5. Alegerea modurilor de suflare: Circulație rece și caldă, cu viteză mare, medie și mică, pentru a satisface diferite nevoi de calitate a părului, pentru a proteja scalpul și părul.

6. O varietate de protecții de securitate doar pentru liniștea dumneavoastră: Echipat cu senzor de supraîncălzire, senzor de temperatură de fuziune și un microprocesor încorporat, respectiv oferă o protecție de siguranță cuprinzătoare pentru temperatură, tensiune și curent și îl utilizați mai ușor.
7. Selectarea modului de curățare, curățare automată după plasa de aer de intrare: În starea de oprire, apăsați și mențineți apăsat butonul de aer rece timp de 3 secunde, porniți întrerupătorul de alimentare, iar motorul se inversează pentru a intra în modul de curățare și se va opri automat după curățare timp de 10 secunde.
8. Mâner de uscător pliabil pentru depozitare ușoară

Parametrii tehnici

Numele produsului: Uscător de păr
Model de produs: F424
Tensiune nominală: 220 V
Frecvența nominală: 50 Hz
Putere nominală: 1700 W

Conținutul pachetului

1. Uscător de păr
2. Difuzor
3. Concentrator de styling
4. Manual de utilizare

Descrierea unității principale

Ilustrația nr. 1

1. leșire de aer
2. Mâner pliabil - pur și simplu rotiți pentru a plia
3. Comutator de temperatură cu conversie de frecvență
4. Comutator
5. Lumină de afișare a temperaturii
6. Capacul din spate
7. Buton de răcire
8. Difuzor (opțional)
9. Concentrator de styling (opțional)

Comutator de alimentare

Poziția 0: OFF

Poziția I: Viteza de pornire și viteza medie.

Poziția II: Viteză rapidă.

Comutator de temperatură pentru conversia de frecvență: Apăsați ușor comutatorul de temperatură pentru a regla funcția.

Indicator luminos

1. Indicator luminos albastru: aer rece
2. Indicator luminos galben: aer mediu
3. Indicator luminos roșu: aer cald
4. Ciclu roșu și albastru: funcția de conversie a frecvenței, iar modul cu patru viteze este comutat ciclic.

Instrucțiuni de operare

1. Asigurați-vă că tensiunea din locuința dvs. este aceeași cu tensiunea nominală înainte de utilizare. De asemenea, asigurați-vă că acest produs este oprit (poziția 0).
2. Introduceți fișa de alimentare în priză, porniți butonul de alimentare și comutați butonul de alimentare în poziția I.
3. Butonul de setare a temperaturii: apăsați ușor butonul de setare a temperaturii pentru a regla temperatura; indicatorul luminos albastru reprezintă aerul rece, indicatorul luminos galben reprezintă aerul cald, iar indicatorul luminos roșu reprezintă aerul cald.
4. Apăsați în orice moment butonul "Cool shot" pentru a înlocui instantaneu programul selectat cu aer rece.
5. După utilizare, opriți butonul de pornire în poziția 0 și scoateți fișa de alimentare.

Accesorii (opționale)

Concentrator de styling: Păstrează suprafața accesoriilor col pentru o reglare ușoară și o coafare de aproape. Usucă părul ușor folosind aer neted. Flux de aer rapid și precis pentru o coafare controlată, o secțiune la un moment dat.

Difuzor: Împrăștie uniform fluxul de aer pentru a usca buclele ușor și a ajuta la reducerea încrețirii. Recomandat pentru utilizare la setările de temperatură și debit redus.

Instalarea și îndepărtarea accesoriilor (opțional)

Metoda de instalare (ilustrația nr. 2): Acest produs poate fi echipat cu o duză și un difuzor. Vă rugăm să selectați accesoriul pe care doriți să îl utilizați. Aliniați partea inferioară a duzei de aer cu ieșirea de aer și cataramați ușor. Când auziți un "clic", duza este instalată.

Metoda de dezasamblare (ilustrația nr. 3): Dați jos și scoateți accesoriul din uscătorul de păr.

Notă: Vă rugăm să instalați și să scoateți duza pe un dispozitiv oprit. Nu reglați, nu încărcăți și nu descărcați duza în timpul utilizării. Atunci când demontați duza după utilizare, așteptați ca aceasta să se răcească înainte de a o scoate pentru a evita arsurile.

Curățare și întreținere

1. Atunci când curățați priza de aer, asigurați-vă că produsul nu este conectat la priza de alimentare. Vă rugăm să scoateți duza de aer, să folosiți un tampon de bumbac pentru a îndepărta praful de pe priza de aer și să ștergeți produsul cu o cârpă uscată (ilustrația nr. 4).
2. Atunci când curățați admisia de aer, asigurați-vă că produsul nu este conectat; utilizați un tampon de bumbac sau o periuță de dinți pentru a îndepărta praful de pe admisia de aer (ilustrația nr. 5).

Notă:

- Nu utilizați diluant pentru vopsele, benzen, alcool etc. pentru a curăța acest produs pentru a evita funcționarea defectuoasă, crăparea și decolorarea acestuia.
- Uscătorul de păr este echipat cu un microfiltru, care poate împiedica pătrunderea în corp a particulelor mici (păr, fixativ, praf) și poate prelungi durata de viață a uscătorului.
- Pentru a obține cele mai bune rezultate, se recomandă insistent să activați sistemul de curățare automată pentru a curăța o dată pe zi de lucru. În plus, pentru a asigura cele mai bune performanțe ale uscătorului de păr, se recomandă curățarea manuală a filtrului cu o perie la fiecare șapte zile.

Aviz de utilizare

1. Spălați-vă părul și uscați-l cu un prosop pentru a elimina excesul de umiditate.
2. Folosiți un uscător de păr cu o perie de coafat și uscați părul pe secțiuni. Rețineți că trebuie să păstrați o distanță între uscătorul de păr și păr.
3. O duză concentrată este concepută pentru uscarea zilnică sau pentru a îndrepta aerul, în timp ce un difuzor poate răspândi aerul pentru ondularea sau părul pufos.
4. Nu concentrați aerul de suflare pe o singură secțiune pentru o perioadă lungă de timp pentru a evita uscarea excesivă; mențineți fluxul de aer în mișcare pentru coafare.

Termeni și condiții de garanție

1. Garanția acoperă numai viciile ascunse care pot fi atribuite producătorului.
2. Revendicarea se procesează de către punctul de vânzare sau serviciul tehnic în cadrul garanției, dacă clientul prezintă:
 - a. un card de garanție valabil și clar, completat în mod corespunzător, cu stampila de vânzare și semnătura vânzătorului,
 - b. o dovadă de achiziție valabilă cu data vânzării,
 - c. produsul sau piesa defectă raportată. În cazul unei achiziții de la distanță, cardul de garanție este valabil numai cu dovada de cumpărare (chitanță/factură).
3. Revendicarea este soluționată în termen de 14 zile de la raportarea de către client.
4. Defectele de fabricație identificate în perioada de garanție sunt reparate gratuit în termen de 21 de zile de la livrarea produsului la punctul de vânzare sau la serviciul tehnic.
5. În cazul în care este necesar să se importe piese pentru reparații, perioada de reparații în garanție poate fi prelungită cu timpul necesar pentru a importa piesele, dar nu mai mult de 40 de zile.
6. Excluderi din garanție:
 - a. deteriorări mecanice și defecte conexe,
 - b. deteriorări și defecte care rezultă din utilizarea greșită și depozitarea, asamblarea și întreținerea necorespunzătoare,

- c. deteriorarea și uzura acestor elemente consumabile,
 - d. activități legate de asamblare sau întreținere care sunt obligația utilizatorului în conformitate cu manualul.
7. Garanția nu se aplică în cazul în care:
 - a. a depășit perioada de valabilitate,
 - b. clientul a reparat sau a modificat produsul folosind piese care nu sunt de origine,
 - c. defectul a fost cauzat de o instalare incorectă sau de nerespectarea regulilor de funcționare corectă din manual,
 - d. produsul este utilizat în alte scopuri decât cel casnic,
 - e. deteriorări survenite în timpul transportului.
 8. Nu se eliberează duplicate ale cardului de garanție.
 9. Clientul are dreptul la următoarele compensații gratuite:
 - a. repararea produsului,
 - b. înlocuirea produsului,
 - c. preț redus,
 - d. rezilierea unui contract și compensarea integrală a costurilor.
 10. Pentru a raporta o cerere de despăgubire:
 - a. Prezența produsului sau partea sa raportată.
 - b. Prezența dovezilor de achiziție cu numele și adresa vânzătorului, data și locul achiziției, tipul de produs sau un card de garanție valabil cu ștampila punctului de vânzare.
 - c. În cazul în care produsul este livrat murdar, serviciul tehnic poate refuza să îl accepte sau îl poate curăța pe cheltuiala clientului în urma aprobării sale scrise.
 11. În cazul în care reclamația este acceptată, dispozitivul este reparat sau înlocuit cu unul nou, sau clientul este rambursat. Costurile de transport de la service-ul producătorului acoperă service-ul.
 12. În cazul în care cererea este respinsă, clientului i se furnizează o justificare detaliată a deciziei, iar echipamentul îi este trimis pe cheltuiala sa în termen de 14 zile de la comunicarea deciziei.

Utilizare

Manipularea deșeurilor de echipamente electrice și electronice scoase din uz (legislația DEEE).

Marcajul de pe ambalaj, accesoriile sau manualul de instrucțiuni indică faptul că echipamentele scoase din uz și accesoriile electronice atașate nu trebuie să fie introduse în containerele municipale de deșeurii împreună cu alte deșeurii menajere.

Manipularea necorespunzătoare a deșeurilor electronice poate duce la contaminarea mediului sau la riscuri pentru sănătate din cauza eliminării necorespunzătoare. Separați aceste deșeurii de alte deșeurii și reciclați-le, astfel încât materiile prime să poată fi reutilizate. În cazul reciclării, acestea permit reutilizarea materiilor prime.

Bezpečnostné pokyny a upozornenia

Pri používaní elektrických spotrebičov, najmä v prítomnosti detí, by sa mali vždy dodržiavať základné bezpečnostné opatrenia vrátane nasledujúcich:

1. Vypínač napájania nechajte v polohe "0" a uistite sa, že je odpojený zo zásuvky, keď sušič vlasov nepoužívate.
2. Keď fén pracuje, udržiajte vlasy mimo prívodu vzduchu/filtra.
3. Nezakrývajte prívod vzduchu/filter, inak dôjde k prehriatiu.
4. Odporúčame vysoký výkon na sušenie vlasov a nízky výkon na styling.
5. Keď sa sušič vlasov pokazí, okamžite odpojte zdroj napájania, aby sa ochladil.
6. Ak fén spadne do vody, okamžite ho odpojte zo zásuvky a vypnite elektrický prúd. Nevkladajte ruku do vody.
7. Kábel nekrúťte, neťahajte, neohýbajte ani neomotávajte okolo sušičky. Kábel počas používania udržiavajte nekrútený.
8. Sušič vlasov uložte na bezpečnom a suchom mieste a uistite sa, že sa k nemu nedostanú deti.
9. Výstup vzduchu a kovový krúžok môžu byť počas používania horúce. Pred manipuláciou s nimi nechajte vychladnúť.

Aby ste zabránili riziku popálenia, úrazu elektrickým prúdom, požiaru alebo zranenia:

1. Tento spotrebič by mal byť vždy zapojený do vhodnej situácie.
2. Pri používaní tohto spotrebiča v blízkosti detí alebo osôb so zdravotným postihnutím je potrebné venovať pozornosť.
3. Nepoužívajte ho počas kúpania.
4. Neskladujte spotrebiče na miestach, kde by mohli spadnúť alebo byť vťahnuté do vane s vodou alebo umývadla.
5. Nehádzte ho do vody alebo inej tekutiny.
6. Sušič vlasov neodpájajte bez profesionálneho údržbára.
7. Nepoužívajte neoriginálne príslušenstvo sušičky.
8. Ak je prívodný kábel poškodený, musí ho vymeniť výrobca, jeho servisný zástupca alebo podobne kvalifikovaná osoba, aby sa predišlo riziku.
9. Tento spotrebič nikdy nepoužívajte s poškodeným káblom alebo zástrčkou; nepoužívajte ho, ak je poškodený alebo spadol do vody.
10. Šnúru držte mimo ohrievača; neobtáčajte ju okolo spotrebiča.
11. Nikdy nezakrývajte vzduchové otvory spotrebiča ani ho neumiestňujte na povrch, ako je napríklad posteľ alebo pohovka, kde by mohli byť vzduchové otvory zablokované. Vzduchové otvory udržiavajte bez žmolkov alebo vlasov.
12. Nikdy nevhadzujte ani nekladajte žiadne predmety do žiadneho otvoru alebo hadice.
13. Nepoužívajte ho vo vonkajšom prostredí ani na miestach, kde sa používajú aerosólové (rozprašovacie) prípravky alebo kde sa podáva kyslík.
14. S týmto spotrebičom nepoužívajte predlžovací kábel.
15. Nenasmerujte horúci vzduch do očí alebo na iné miesta citlivé na teplo.
16. Príslušenstvo môže byť počas používania horúce; nedotýkajte sa ho, kým nevychladne.
17. Počas prevádzky fénu na jeho povrch nekladte žiadne predmety.

Tento spotrebič je vybavený termostatom, ktorý sa môže vypnúť, ak teplota prekročí komfortnú úroveň v dôsledku čiastočne zablokovaných otvorov na prívode alebo odvode vzduchu. Ak sa spotrebič počas používania zastaví, vypnite vypínač a nechajte spotrebič vychladnúť, vtedy sa termostat automaticky vynuluje. Počas používania nezablokujte otvory na prívod vzduchu. Pri používaní tohto spotrebiča v blízkosti vody (napr. v kúpeľniach) sa odporúča používať elektrickú zásuvku chránenú prerušením zemného spojenia.

Funkcie produktu

1. Rýchle vysušenie vlasov za 3 minúty: Rýchlosť otáčania je 5 až 6-krát vyššia ako pri bežnom motore, poskytuje pri fúkačke výkon na úrovni hurikánu a výrazne zlepšuje účinnosť sušenia vlasov.
2. Technológia znásobenia prúdenia vzduchu: Konštrukcia vysokorychlostného vzduchového vodiaceho kanála, poháňaná vysokorychlostným bezkartáčovým digitálnym motorom s 11 000 otáčkami za minútu, 13 hliníkových kovových veterých kolies sa rýchlo otáča a postupuje rýchlosťou vetra približne 24 metrov za sekundu, čím stláča periférny vzduch smerom do stredu, aby sa dosiahol dvojnásobný prietok vzduchu.
3. Zvuk je starostlivo modulovaný, aby sa znížil výskyt ostrých zvukov a vlasy boli suché: Optimalizujte motor a vzduchový kanál, vykonajte profesionálne úpravy zvuku, účinne znížte vibrácie generované prúdením vzduchu, regulujte hluk v rozsahu prijateľnom pre sluch a prineste príjemnejší zážitok zo sušenia vlasov.
4. Inteligentná technológia konštantnej teploty: Použitie inteligentných tepelných senzorov a inteligentného monitorovania teploty zabraňuje nadmernému poškodeniu vlasov a chráni lesklé vlasy.
5. Výber režimov fúkania: Studená a teplá, vysoká, stredná a nízka rýchlosť cirkulácie, vyhovujú rôznym potrebám kvality vlasov, chránia pokožku hlavy a vlasy.
6. Rôzne bezpečnostné ochrany pre váš pokoj: Vybavený snímačom teploty prehriatia, poistky a zabudovaným mikroprocesorom, resp. poskytuje komplexnú bezpečnostnú ochranu teploty, napätia a prúdu a umožňuje jeho jednoduchšie používanie.

7. Voľba režimu čistenia, automatické čistenie po prívode vzduchu do siete: V stave vypnutia stlačte a podržte tlačidlo studeného vzduchu na 3 sekundy, zapnite vypínač a motor sa prepne do režimu čistenia a po čistení sa automaticky vypne na 10 sekúnd.
8. Skladacia rúkovač sušičky na jednoduché skladovanie

Technické parametre

Názov produktu: Sušič vlasov
Model výrobku: F424
Menovité napätie: 220 V
Menovitá frekvencia: 50 Hz
Menovitý výkon: 1700 W

Obsah balenia

1. Sušič vlasov
2. Difúzér
3. Stylingový koncentrátor
4. Používateľská príručka

Popis hlavnej jednotky

Ilustrácia č. 1

1. Výstup vzduchu
2. Skladacia rúkovač - jednoduchým otočením ju zložíte
3. Frekvenčný teplotný spínač
4. Prepínač
5. Kontrolka zobrazenia teploty
6. Zadný kryt
7. Tlačidlo chladného výstrelu
8. Difúzor (voliteľný)
9. Stylingový koncentrátor (voliteľný)

Vypínač napájania

Pozícia 0: OFF

Pozícia I: Štart a stredná rýchlosť.

Pozícia II: Rýchlosť.

Teplotný spínač na konverziu frekvencie: Lahko stlačte prepínač teploty na nastavenie funkcie.

Svetelný indikátor

1. Modrá kontrolka: chladný vzduch
2. Žltá kontrolka: stredný vzduch
3. Červená kontrolka: horúci vzduch
4. Červený a modrý cyklus: funkcia konverzie frekvencie a cyklické prepínanie štvorrýchlostného režimu.

Návod na obsluhu

1. Pred použitím sa uistite, že napätie vo vašej domácnosti je rovnaké ako menovité napätie. Tiež sa uistite, že je tento výrobok vypnutý (poloha 0).
2. Zasuňte zástrčku do zásuvky, zapnite tlačidlo napájania a prepnite tlačidlo napájania do polohy I.
3. Tlačidlo nastavenia teploty: ľahkým stlačením tlačidla nastavenia teploty nastavíte teplotu; modrá kontrolka je studený vzduch, žltá kontrolka je teplý vzduch a červená kontrolka je horúci vzduch.
4. Stlačením tlačidla "Cool shot" kedykoľvek okamžite nahradíte zvolený program studeným vzduchom.
5. Po použití vypnite tlačidlo napájania do polohy 0 a odpojte zástrčku zo zásuvky.

Príslušenstvo (voliteľné)

Stylingový koncentrátor: Udržujte povrch nástavcov na jednoduchú úpravu a detailný styling. jemne suší vlasy pomocou hladkého vzduchu. Rýchly a presný prúd vzduchu na kontrolovaný styling po jednotlivých častiach.

Difúzér: Rovnomerne rozptýli prúd vzduchu, aby jemne vysušil kučery a pomohol znížiť ich krepátenie. Odporúča sa používať pri nastavení nízkej teploty a prúdenia.

Inštalácia a demontáž príslušenstva (voliteľné)

Spôsob inštalácie (obrázok č. 2): Tento výrobok môže byť vybavený jednou tryskou a jedným difúzorom. Vyberte si príslušenstvo, ktoré chcete použiť. Zarovnajete spodnú časť vzduchovej trysky s výstupom vzduchu a zľahka ju zapnite. Keď počujete "cvaknutie", tryska je nainštalovaná.

Spôsob demontáže (obrázok č. 3): Odstráňte a vyberte príslušenstvo zo sušiča vlasov.

Poznámka: Dýzu inštalujte a odoberajte na vypnutom zariadení. Počas používania dýzu nenastavujte, nenakladajte a nevyberajte. Pri demontáži trysky po použití počkajte, kým tryska vychladne, a až potom ju vyberte, aby ste sa vyhlí popáleninám.

Čistenie a údržba

1. Pri čistení výstupu vzduchu sa uistite, že výrobok nie je zapojený do elektrickej zástrčky. Odstráňte vzduchovú trysku, pomocou vatového tampónu odstráňte prach zo vzduchového výstupu a utrite výrobok suchou handričkou (obrázok č. 4).
2. Pri čistení prívodu vzduchu sa uistite, že výrobok nie je upchatý; na odstránenie prachu z prívodu vzduchu použite vatový tampón alebo zubnú kefku (obrázok č. 5).

Poznámka:

- Na čistenie tohto výrobku nepoužívajte riedidlo, benzén, alkohol atď., aby ste zabránili poruchám, praskaniu a zmene farby tohto výrobku.
- Sušič vlasov je vybavený mikrofiltrom, ktorý dokáže zabrániť vniknutiu drobných častíc (vlasov, vlasového spreja, prachu) do tela a predĺžiť životnosť sušiča.
- Na dosiahnutie najlepších výsledkov sa dôrazne odporúča aktivovať automatický čistiaci systém na čistenie raz za pracovný deň. Okrem toho sa na zabezpečenie najlepšieho výkonu sušiča vlasov odporúča čistiť filter ručne pomocou kefy každých sedem dní.

Upozornenie na používanie

1. Umyte si vlasy a osušte ich uterákom, aby ste odstránili prebytočnú vlhkosť.
2. Použite sušič vlasov so stylingovou kefou a vlasy sušte po častiach. Upozorňujeme, že medzi fénom a vlasmi je potrebné dodržiavať dostatočnú vzdialenosť.
3. Koncentrovaná tryska je určená na každodenné sušenie alebo rovný vzduch, zatiaľ čo difúzér môže rozptýliť vzduch na natáčanie alebo nadýchané vlasy.
4. Nesústreďte vzduch na jednu časť dlhší čas, aby ste zabránili nadmernému vysušeniu; pri stylingu udržiajte prúd vzduchu v pohybe.

Záručné podmienky

1. Záruka sa vzťahuje len na skryté chyby, ktoré možno pripísať výrobcovi.
2. Reklamáciu vybaví predajné miesto alebo technický servis v rámci záruky, ak zákazník predloží:
 - a. platný a prehľadný záručný list, riadne vyplnený s pečiatkou predaja a podpisom predávajúceho,
 - b. platný doklad o kúpe s dátumom predaja,
 - c. nahlásený výrobok alebo chybný diel. V prípade nákupu na diaľku je záručný list platný výlučne s dokladom o kúpe (účtenka/faktúra).
3. Reklamácia je vyriešená do 14 dní od nahlásenia zákazníkom.
4. Výrobné chyby zistené v záručnej dobe sa bezplatne opravujú do 21 dní od dodania výrobku na predajné miesto alebo do technického servisu.
5. Ak je na opravu potrebné doviesť diely, doba záručnej opravy sa môže predĺžiť o čas potrebný na dovoz diel, najviac však o 40 dní.
6. Výluky zo záruky:
 - a. mechanické poškodenie a súvisiace chyby,
 - b. poškodenia a závady spôsobené nesprávnym používaním a nevhodným skladovaním, montážou a údržbou,
 - c. poškodenie a opotrebovanie takýchto spotrebných prvkov,
 - d. činnosti súvisiace s montážou alebo údržbou, ktoré sú povinnosťou používateľa v súlade s príručkou.
7. Záruka sa neuplatňuje, ak:
 - a. je po uplynutí doby platnosti,
 - b. zákazník výrobok opravil alebo upravil s použitím neoriginálnych dielov,
 - c. záhada vznikla v dôsledku nesprávnej inštalácie alebo nedodržania pravidiel správnej prevádzky podľa návodu,
 - d. výrobok sa používa na iné účely ako na použitie v domácnosti,
 - e. došlo k poškodeniu počas prepravy.

8. Duplikáty záručného listu sa nevydávajú.
9. Zákazník má nárok na bezplatnú kompenzáciu:
 - a. oprava výrobku,
 - b. výmena výrobku,
 - c. znížená cena,
 - d. vypovedanie zmluvy a náhradu nákladov v plnej výške.
10. Nahlásenie pohľadávky:
 - a. Predložte výrobok alebo jeho nahlásenú časť.
 - b. Predložte doklad o kúpe s menom a adresou predajcu, dátumom a miestom nákupu, typom výrobku alebo platný záručný list s pečiatkou predajného miesta.
 - c. Ak je výrobok dodaný znečistený, technický servis ho môže odmietnuť prevziať alebo ho vyčistiť na náklady zákazníka po jeho písomnom súhlase.
11. Ak je reklamácia uznaná, zariadenie sa opraví alebo vymení za nové, prípadne sa zákazníkovi uhradia náklady. Náklady na dopravu zo servisu výrobcu pokrýva servis.
12. Ak je reklamácia zamietnutá, zákazníkovi sa poskytne podrobné odôvodnenie rozhodnutia a zariadenie sa mu zašle na jeho náklady do 14 dní od vydania rozhodnutia.

Využitie

nakladanie s odpadom z elektrických a elektronických zariadení po skončení životnosti (právne predpisy o OEEZ). Označenie na obale, príslušenstve alebo v návode na obsluhu uvádza, že vyradené zariadenie a pripojené elektronické príslušenstvo by sa nemalo umiestňovať do kontajnerov na komunálny odpad spolu s iným odpadom z domácností. Nesprávna manipulácia s elektronickým odpadom môže mať za následok vniknutie kontaminantov do životného prostredia alebo ohrozenie zdravia v dôsledku nesprávnej likvidácie. Oddel'te tento odpad od ostatného odpadu a recyklujte ho, aby sa suroviny mohli opätovne použiť. V prípade recyklácie umožňujú opätovné použitie surovín.

Säkerhetsinstruktioner och meddelanden

Vid användning av elektriska apparater, särskilt när barn är närvarande, bör grundläggande säkerhetsåtgärder alltid följas, inklusive följande:

1. Håll strömbrytaren i läge "0" och se till att den är urkopplad när hårtorken inte används.
2. Håll håret borta från luftintaget/filtret när hårtorken är i drift.
3. Täck inte över luftintaget/luftfiltret, då detta kan leda till överhettning.
4. Vi föreslår hög effekt för att torka håret och låg effekt för styling.
5. Koppla omedelbart ur strömkällan för att kyla ner den när hårtorken går sönder.
6. Om hårtorken hamnar i vattnet ska du omedelbart dra ut kontakten och stänga av strömmen. Stoppa inte ner handen i vattnet.
7. Vrid, dra, böj eller linda inte kabeln runt torktummlaren. Se till att kabeln inte är vriden under användning.
8. Förvara hårtorken på en säker och torr plats och se till att barn inte kan nå den.
9. Luftutloppet och metallringen kan bli varma under användning. Låt svalna före hantering.

För att undvika risk för brännskador, elektriska stötar, brand eller personskador:

1. Denna apparat skall alltid anslutas till en lämplig plats.
2. Var uppmärksam när denna apparat används i närheten av barn eller personer med funktionshinder.
3. Använd den inte när du badar.
4. Förvara inte apparater så att de kan falla eller dras ner i ett vattenbad eller en vask.
5. Tappa inte ner den i vatten eller andra vätskor.
6. Ta inte bort hårtorken utan en professionell underhållare.
7. Använd inte tillbehör till torktummlaren som inte är original.
8. Om nätkabeln är skadad måste den bytas ut av tillverkaren, dess serviceombud eller en person med motsvarande kvalifikationer för att undvika risker.
9. Använd aldrig denna apparat med en skadad sladd eller kontakt; använd den inte om den är skadad eller tappats i vatten.
10. Håll sladden borta från värmesituationen; linda inte sladden runt apparaten.
11. Blockera aldrig apparatens luftöppningar och placera den inte på en yta, t.ex. en säng eller soffa, där luftöppningarna kan blockeras. Håll luftöppningarna fria från ludd och hår.
12. Släpp aldrig in något föremål i någon öppning eller slang.
13. Använd inte utomhus eller där aerosolprodukter (spray) används eller där syrgas administreras.
14. Använd inte förlängningssladd tillsammans med denna apparat.
15. Rikta inte varm luft mot ögonen eller andra värmekänsliga områden.
16. Tillbehören kan bli varma under användning; rör dem inte förrän de har svalnat.
17. Placera inga föremål på hårtorkens yta när den är i drift.

Denna apparat är utrustad med en termostat som kan växla till OFF om temperaturen överstiger komfortnivån på grund av delvis blockerade luftinlopps- eller luftutloppsöppningar. Om apparaten stannar under användning, slå av strömbrytaren och låt apparaten svalna, varvid termostaten återställs automatiskt. Blockera inte luftöppningarna under användning. Vid användning av denna apparat nära vatten (t.ex. badrum) rekommenderas användning av ett eluttag som skyddas av en jordfelsbrytare.

Produktfunktioner

1. Torka håret snabbt på 3 minuter: Härladd från kärnkraften 110000 rpm höghastighets borstlös digital motor, med 29 mm diameter och 70 g vikt endast; Rotationshastigheten är 5-6 gånger den för en vanlig motor, ger orkan-nivå kraft när du blåser, vilket avsevärt förbättrar effektiviteten hos torrt hår.
2. Teknik för multiplicering av luftflödet: Höghastighetsdesign av luftledningskanaler, driven av en borstlös digital motor med 110000 rpm, 13 vindhjul i aluminiummetall roterar snabbt och ger en vindhastighet på cirka 24 meter per sekund, vilket pressar den perifera luften mot mitten för att uppnå dubbelt luftflöde.
3. Ljudet är noggrant modulerat för att minska skarpa ljud och göra ditt hår torrt: Optimerade motorn och luftkanalen, gör professionella ljudjusteringar, minskar effektivt vibrationerna som genereras av luftflödet, kontrollera ljudet inom hörselacceptansområdet och ge en trevligare upplevelse av torrt hår.
4. Intelligent teknik för konstant temperatur: Användningen av smarta termiska sensorer och intelligent temperaturkontrollövervakning förhindrar överdriven temperaturskada på håret och skyddar det glänsande håret.
5. Val av olika blåslägen: Kall och varm, hög, medelhög och låg cirkulationshastighet, uppfyller olika hårkvalitetsbehov, skyddar hårbotten och hår.
6. En mängd olika säkerhetsskydd bara för din sinnesfrid: Utrustad med temperaturgivare för överhettning, säkring och en inbyggd mikroprocessor som ger omfattande säkerhetsskydd för temperatur, spänning och ström, och gör det lättare att använda den.
7. Val av rengöringsläge, automatisk rengöring efter inloppsluftnätet: I avstängt läge, tryck och håll ned kalltutsknappen i 3 sekunder, slå på strömbrytaren och motorn vänder för att gå in i rengöringsläget, och den stängs automatiskt av efter rengöring i 10 sekunder.

8. Fällbart handtag för enkel förvaring

Tekniska parametrar

Produktnamn: Hårtork
Produktmodell: F424
Nominell spänning: 220 V
Nominell frekvens: 50 Hz
Nominell effekt: 1700 W

Innehåll i förpackningen

1. Hårtork
2. Diffusor
3. Stylingkoncentrator
4. Användarhandbok

Beskrivning av huvudenheten

Illustration nr 1

1. Utlopp för luft
2. Fällbart handtag - vrid bara för att fälla ihop
3. Temperaturomkopplare med frekvensomvandlare
4. Strömbrytare
5. Lampa för temperaturvisning
6. Skydd på baksidan
7. Knapp för kallt skott
8. Diffusor (tillval)
9. Stylingkoncentrator (tillval)

Strömbrytare

Position 0: AV

Position I: Start och medelhastighet.

Position II: Snabb hastighet.

Temperaturomkopplare för frekvensomvandling: Tryck lätt på temperaturomkopplaren för att justera funktionen.

Indikatorlampa

1. Blå indikatorlampa: kall luft
2. Gul indikatorlampa: medium luft
3. Röd indikatorlampa: varmluft
4. Den röda och blå cykeln: frekvensomvandlingsfunktion, och fyrväxelläget växlas cykliskt.

Instruktioner för användning

1. Kontrollera att spänningen i ditt hem är densamma som märkspänningen innan du använder produkten. Kontrollera också att produkten är avstängd (läge 0).
2. Sätt i nätkontakten i uttaget, slå på strömbrytaren och vrid strömbrytaren till läge I.
3. Temperaturinställningsknapp: tryck lätt på temperaturinställningsknappen för att justera temperaturen; den blå indikatorlampan är kall luft, den gula indikatorlampan är varm luft och den röda indikatorlampan är varm luft.
4. Tryck när som helst på "Cool shot-knappen" för att omedelbart ersätta det valda programmet med kall luft.
5. Efter användning, stäng av strömbrytaren till läge 0 och dra ut nätkontakten.

Tillbehör (tillval)

Koncentrator för styling: Håll ytan på tillbehören kol för enkel justering och styling på nära håll. Torkar håret skonsamt med hjälp av mjuk luft. Snabbt och exakt luftflöde för kontrollerad styling, en sektion i taget.

Diffusor: Fördela luftflödet jämnt för att torka lockarna skonsamt och minska frissighet. Rekommenderas för användning med låg temperatur och flödesinställningar.

Installation och borttagning av tillbehör (tillval)

Installationsmetod (illustration nr. 2): Denna produkt kan vara utrustad med ett munstycke och en spridare. Välj det tillbehör du vill använda. Rikta in luftmunstyckets undersida mot luftutloppet och spänn fast det lätt. När du hör ett "klick" är munstycket installerat.

Demonteringsmetod (illustration nr. 3): Ta ner och ta bort tillbehöret från hårtorken.

Observera: Montera och ta bort munstycket på en avstängd enhet. Justera, ladda och lossa inte munstycket under användning. När du demonterar munstycket efter användning, vänta tills munstycket har svalnat innan du tar bort det för att undvika brännskador.

Rengöring och underhåll

1. När du rengör luftutloppet ska du se till att produkten inte är ansluten till eluttaget. Ta bort luftmunstycket, använd en bomullspinne för att ta bort damm från luftutloppet och torka av produkten med en torr trasa (illustration nr. 4).
2. Vid rengöring av luftintaget, se till att produkten inte är ansluten till elnätet; använd en bomullspinne eller tandborste för att avlägsna damm från luftintaget (illustration nr. 5).

Notera:

- Använd inte thinner, bensen, alkohol etc. för att rengöra produkten för att undvika funktionsfel, sprickor och missfärgning av produkten.
- Hårtorken är utrustad med ett mikrofilter som kan förhindra att små partiklar (hår, hårspray, damm) tränger in i kroppen och förlänger torkens livslängd.
- För att uppnå bästa resultat rekommenderar vi starkt att du aktiverar det automatiska rengöringssystemet så att det rengörs en gång varje arbetsdag. För att hårtorkens prestanda ska bli så bra som möjligt rekommenderas dessutom att filtret rengörs manuellt med en borste var sjunde dag.

Meddelande om användning

1. Tvätta håret och torka det med en handduk för att avlägsna överflödigt fukt.
2. Använd en hårtork med en stylingborste och torka håret i sektioner. Tänk på att hålla ett avstånd mellan hårfönen och håret.
3. Ett koncentrerat munstycke är utformat för daglig torkning eller rak luft, medan en diffusor kan sprida luften för lockar eller fluffigt hår.
4. Koncentrera inte blåsluften på en sektion under en längre tid för att undvika övertorkning; håll luftflödet i rörelse för styling.

Garantivillkor och bestämmelser

1. Garantin omfattar endast latent fel som kan hänföras till tillverkaren.
2. Reklamationen ska behandlas av försäljningsstället eller den tekniska service som omfattas av garantin om kunden producerar:
 - a. ett giltigt och tydligt garantikort som är korrekt ifyllt med säljarens stämpel och underskrift,
 - b. ett giltigt inköpsbevis med försäljningsdatum,
 - c. den rapporterade produkten eller defekta delen. Vid fjärrköp gäller garantikortet endast mot uppvisande av inköpsbevis (kvitto/faktura).
3. Reklamationen ska lösas inom 14 dagar från det att Kunden har rapporterat den.
4. Tillverkningsfel som upptäcks under garantiperioden ska repareras kostnadsfritt inom 21 dagar efter det att produkten har levererats till försäljningsstället eller den tekniska servicen.
5. Om det är nödvändigt att importera delar för reparationen, kan garantireparationsperioden förlängas med den tid som krävs för att importera delen, dock högst med 40 dagar.
6. Garantin gäller inte:
 - a. mekaniska skador och relaterade defekter,
 - b. skador och defekter till följd av felaktig användning och olämplig förvaring, montering och underhåll,
 - c. skador och slitage på sådana förbrukningsartiklar,
 - d. aktiviteter relaterade till montering eller underhåll som är användarens skyldighet i enlighet med manualen.
7. Garantin gäller inte när:
 - a. den har passerat sin giltighetstid,
 - b. Kunden har reparerat eller modifierat produkten med hjälp av icke-originaldelar,
 - c. felet beror på felaktig installation eller underlåtenhet att följa bruksanvisningens anvisningar för korrekt användning,
 - d. produkten används för andra ändamål än hushållsbruk,
 - e. skador som uppstått under transport.

8. Inga kopior av garantikortet utfärdas.
9. Kunden har rätt till följande kostnadsfria ersättning:
 - a. reparation av produkter,
 - b. utbyte av produkter,
 - c. reducerat pris,
 - d. uppsägning av ett kontrakt och full kostnadsersättning.
10. För att anmäla en skada:
 - a. Presentera produkten eller dess rapporterade del.
 - b. Visa upp ett inköpsbevis med säljarens namn och adress, inköpsdatum och inköpsställe, typ av produkt eller giltigt garantikort med en stämpel från försäljningsstället.
 - c. Om produkten levereras smutsig kan den tekniska servicen vägra att ta emot den eller rengöra den på kundens bekostnad efter deras skriftliga godkännande.
11. Om reklamationen godkänns repareras eller ersätts enheten med en ny, eller så får kunden ersättning. Transportkostnader från tillverkarens service täcker service.
12. Om reklamationen avslås får Kunden en detaljerad motivering till beslutet och utrustningen skickas till Kunden på dennes bekostnad inom 14 dagar från det att beslutet meddelats.

Utnyttjande

Hantering av uttjänt avfall från elektriska och elektroniska produkter (WEEE-lagstiftningen).

Märkningen på förpackningen, tillbehören eller bruksanvisningen anger att uttjänt utrustning och tillhörande elektroniska tillbehör inte får slängas i kommunala avfallsbehållare tillsammans med annat hushållsavfall.

Felaktig hantering av elektronikavfall kan leda till att föroreningar kommer ut i miljön eller att hälsorisker uppstår på grund av felaktig avfallshantering. Separera detta avfall från annat avfall och återvinn det så att råvarorna kan återanvändas. För återvinning tillåter de återanvändning av råmaterial.

Importer:
4Swiss Polska Sp. z o.o.
Aleja Armii Ludowej 6/164
00-571 Warsaw
www.4swiss.eu



Made in China